

Дозировочные насосы серии G® с мембранной проточной частью



Серия GA



Серия GM



Серия GB

Область применения

Серия G включает в себя три модельных ряда компактных и легких дозирующих насосов, массой от 7 до 40 кг. Насосы серии G имеют очень широкий диапазон подач.

Эти насосы рекомендуется использовать там, где требуются небольшие значения давления нагнетания. В основном, это водообработка, поверхностная обработка, пищевая промышленность, введение коагулянтов, флокулянтов, каустической соды в процесс водоподготовки.

Насосы серии G используются для перекачки реагентов и продуктов обработки. Наиболее частые применения:

- Обработка питьевой воды: введение коагулянтов, флокулянтов, гипохлорита натрия, растворов извести, кислот, оснований, каустической соды, активного угля и т. д.

- Бытовая или промышленная обработка сточных вод.

- Другие применения, такие как обработка воды для бассейнов, горячего и холодного бытового водоснабжения и т. д.

Дозировочные насосы серии G универсальны и способны перекачивать все известные реагенты. Они сконструированы для продолжительной многодневной работы и могут работать в отсутствие рабочей жидкости без каких-либо повреждений.

Автоматический контроль подачи

Насосы серии G могут комплектоваться различными системами автоматического контроля подачи:

- **Электронный сервомотор:** автоматическое регулирование хода.

- **Двигатель с возможностью изменения частоты вращения:** регулировка скорости вращения электродвигателя.

- **Varipulse:** автоматический контроль подачи, обеспечивающий различные режимы управления.

Модель	Подача	Давление	Частота ходов штока	Мощность	
	макс.	макс.	ход/мин	Вт	
	л/ч	бар		однофазный	трехфазный
GA	2,5	12	36	180	90
	5	12	72	180	120
	10	12	144	180	120
	25	12	72	180	120
	50	10	144	180	120
	83	5	72	180	120
	110	3,5	144	180	120
	170	3,5	144	180	120
GM	2,25	12	36	180	90
	4,5	12	72	180	90
	9	12	144	180	90
	25	12	72	180	90
	50	10	144	180	90
	85	7	72	180	90
	120	7	72	180	90
	170	7	144	180	90
	240	7	144	180	120
	315	5	144	180	120
	400	5	144	180	250
	500	5	180	180	250
GB	90	10	36	–	370
	175	10	72	–	370
	236	8	72	–	370
	345	10	144	–	550
	430	8	180	–	550
	472	7	144	–	550
	590	7	180	–	550
	950	3,5	144	–	550
	1200	3,5	180	–	550

ДОЗИРОВОЧНЫЕ НАСОСЫ СЕРИИ G[®]A

с механическим приводом мембраны

G[®]A

Маркировка

Стандартное исполнение

Опции

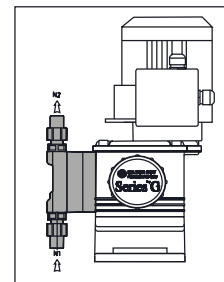
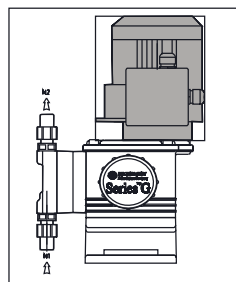
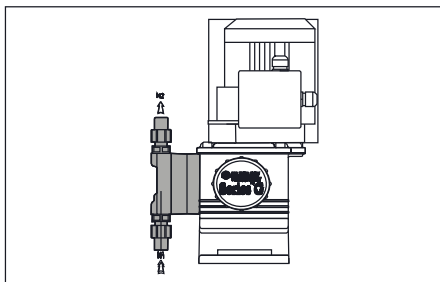
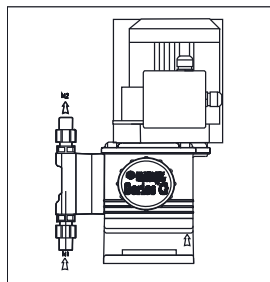

ПРОТОЧНАЯ ЧАСТЬ

ОПЦИЯ

ТИП НАСОСА	ПОДАЧА макс. (л/ч)	МАТЕРИАЛ	РАЗМЕР	ПОДСОЕДИНЕНИЯ	ТИП ДВИГАТЕЛЯ	ДВОЙНАЯ МЕМБРАНА		
GA	G серии A	2	2,5	P PP	1 1,0	T Трубка из PE 6 x 8, из PVC 6 x 12, внеш. резьба G1/2"	0 Без двигателя (с фланцем F130)	C0 Без датчика разрыва
		5	5	D PVDF	4 4,0		1 1 x 115 В 50 Гц	C5 С датчиком разрыва
	10	10	S 316L S.S.	6 6,0	N Внутр. резьба BSP	2 1 x 230 В 50 Гц		
	25	25	V Для высокой вязкости		P Нормальная трубная резьба (NPT)	3 3 x 230/400 В 50/60 Гц		
	45	50				9 Двигатель по запросу (с фланцем F130)		
	90	83	M Комбинированная проточная часть		N Для версии HV			
	120	110	F Для фторсодержащих сред		Q Клеевое	3F С интегрированным блоком управления VARIPULSE (1-ый тип: регулировка частоты)		
	170	170				3FR С выносным блоком управления VARIPULSE (1-ый тип: регулировка частоты)		
			K Для абразивных растворов			3V С интегрированным блоком управления VARIPULSE (2-ой тип: три рабочих режима)		
						3VR С выносным блоком управления VARIPULSE (2-ой тип: три рабочих режима)		

ПРИМЕР:

GA10 P1T 3 / C0

GA G серия A 10 10 л/ч

P PP

1 1,0 T Трубка из PE

3 3 x 230/400 В 50/60 Гц

/ C0 Двойная мембрана без датчика разрыва

Дозировочные насосы серии G[®]A

Серия G[®]A:

- Подача до 170 л/ч
- Давление до 12 бар
- Мембрана с механическим приводом
- Механизм настройки положения эксцентрика

Основные технические характеристики

- Подача: до 170 л/ч
- Давление: до 12 бар
- Мембрана из PTFE с механическим приводом
- Регулировка длины хода штока путем изменения положения эксцентрика, что позволяет снизить пульсацию и избежать резких ударных нагрузок
- Максимальная температура дозируемой жидкости: 40 °C
- Настройка величины подачи насоса как при работающем, так и при остановленном агрегате в диапазоне от 0 до 100 %
- Фиксация положения длины хода штока
- Точность дозировки: ± 2 % от номинальной величины подачи в диапазоне от 10 до 100 %
- Высота самовсасывания: до 4 м водяного столба; для моделей GA 90 – GA 170 до 2,5 м водяного столба
- Возможность всасывания с разрежением: 9 м водяного столба (просим проконсультироваться с инженерами Компании АДЛ)
- Максимальное давление на всасывании: 2 бар
- Корпус из коррозионно-стойкого стекловолокна, армированного термопластиком
- Долгий срок службы смазывающего масла
- Возможные опции: сдвоенная мембрана, частотный преобразователь VARIPULSE[®] для автоматической настройки и регулировки величины подачи насоса
- Возможность исполнения в корпусе усиленной защиты (EHS)

Электрические характеристики электродвигателя

Общие характеристики:

- Электропитание:
 - 230/400 В, 50/60 Гц – три фазы
 - 230 В – 50 или 60 Гц – одна фаза
 - 115В – 50 или 60 Гц – одна фаза
- Класс защиты: IP55, исполнение для эксплуатации в условиях тропического климата
- Изоляция обмоток: класс F
- Выполнение требований европейских и международных стандартов

Возможные опции:

- Установка электродвигателя на фланце F130, выходной вал 14 x 30.
- При необходимости установки электродвигателей взрывозащищенного исполнения (только из перечня, разрешенного ЕЕС), просим проконсультироваться с инженерами Компании АДЛ).



Материалы проточной части

Элементы (п.ч.)/ вариации	Полипропилен PP	PVDF	Нерж. сталь (316 L)	Для жидкостей с высокой вязкостью (HV)
------------------------------	-----------------	------	---------------------	--

Модели от GA 2 до GA45

Корпус п.ч.	PP	PVDF	316 L	PP
Корпус клапана	PVDF	PVDF	316 L	PP
Седло клапана	Aflas	PTFE	316 L	PTFE
Шарики клапана	керамика	керамика	316 L	316 L
Соединения	PVDF/PP	PVDF/PP	316 L	PP
Мембрана	PTFE/PVDF*	PTFE/PVDF	PTFE/316 L	PTFE/PVC
Уплотнения	aflas	aflas	витон	–

Модели GA 90 – GA 170

Корпус п.ч.	PP	PVDF	316 L	PP
Корпус клапана	PP	PVDF	316 L	PP
Седло клапана	PTFE	PTFE	316 L	PTFE
Шарики клапана	керамика	керамика	316 L	316 L
Соединения	PP/PVC	PVDF/PVC	316 L	PP
Мембрана	PTFE	PTFE	PTFE	PTFE
Уплотнения	–	–	ВИТОН	–

*За исключением моделей GA2 – GA10 = PTFE/PVC

Другие возможные варианты исполнения проточной части:

- Модель для дозировки фторсодержащих жидкостей: исполнение из PVDF с шариками клапанов из PTFE
- Модель для дозировки густых абразивных растворов: исполнение из нержавеющей стали 316L S.S. с шариками клапанов из 440C
- Комбинированная модель PP/316L: исполнение из PP с клапанными шариками из нержавеющей стали 316L S.S.



Принадлежности

– Насосы серии G[®]A поставляются в комплекте с принадлежностями, указанными ниже (за исключением модели из нержавеющей стали 316 L S.S.)

– На заказ могут быть поставлены следующие принадлежности: 3- или 4-функциональные клапаны, демпфер пульсаций, предохранительные или обратные клапаны (просим проконсультироваться с инженерами Компании АДЛ).

Для проточных частей из PP и PVDF, комбинированных п.ч. и п.ч. для дозирования фторсодержащих жидкостей:

– для моделей GA2 – GA45: насосы поставляются с 1 клапаном-клапаноминжектором, 1 всасывающим клапаном + грузик, 1 гибким шлангом из полиэтилена (длина 6 м, 6 x 8), 1 гиб-

ким шлангом из армированного PVC (ПВХ) (длина 6 м, 6 x 12) и одним ниппелем с резьбой 1/2";

– для моделей GA90 – GA170: дополнительные элементы могут быть добавлены к базовой комплектации по требованию заказчика

Проточная часть для дозирования высоковязких жидкостей:

– для моделей GA2 – GA45 насосы поставляются: с 1 шлангом (длина 2 м, 15 x 23) + штуцер 1/2" NPT на всасывающей линии насоса, 1 шлангом (длина 3 м, внешний диаметр 0,5") на линии нагнетания и 1 инжекторной насадкой;

– для моделей GA90 – GA 170 насосы поставляются с 1 шлангом (длина 2 м, 15 x 23) + штуцер 1/2" NPT на приеме насоса и ниппельным гнездом с штуцером 1/2" NPT на линии нагнетания.

Технические характеристики

Модель	Подача ⁽¹⁾⁽²⁾ (л/ч) макс.	Макс. давление, (бар)	Длина хода штока, (мм)	Частота ⁽²⁾ , (ход/мин)	Частота вращения вала электродвигателя, (об/мин)	Мощность электродвигателя, (Вт)	
						одно- фазный	трех- фазный
GA2	2,5	12	4	36	1500	180	90
GA5	5	12	4	72	3000	180	120
GA10	10	12	4	144	3000	180	120
GA25	25	12	6	72	3000	180	120
GA45	50	10	6	144	3000	180	120
GA90	83	5	6	72	3000	180	120
GA120	110	3,5	4	144	3000	180	120
GA170	170	3,5	6	144	3000	180	120

⁽¹⁾ Максимальная подача при давлении 1,5 бар

⁽²⁾ Значения указаны для электродвигателей, рассчитанных на номинальную частоту 50 Гц (при переходе на частоту 60 Гц необходимо умножить на коэффициент 1,2)

Рабочие характеристики

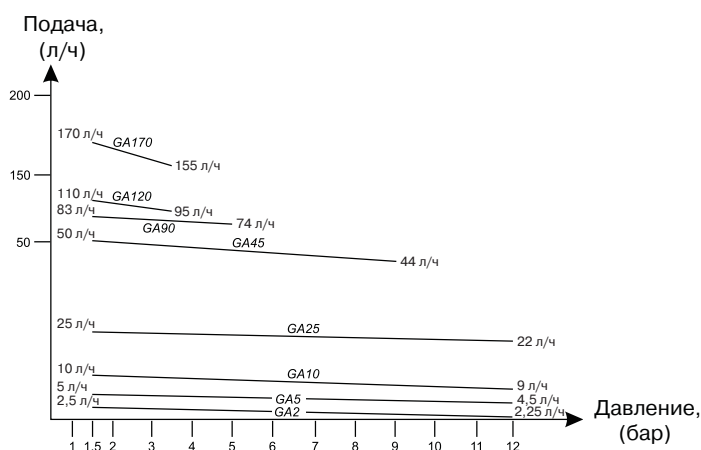

Габаритные размеры и подсоединения



Модель	Габаритные размеры	Модель подсоединения	PP/PVDF/Комбинированная часть		316L		Проточная часть для высоковязких жидкостей (HV)
	(мм)		T	N	H		
GA2	A		91	102			105
GA5	B		68	68			83
GA10	C		234	236			253
GA25 GA45	A		91	102			108
	B		69	68			73
	C		235	236			243
	(мм)	подсоединения	P	Q	N	H	
GA90	A		109	143	123	110	
GA120	B		98	98	98	98	
GA170	C		266	270	273	266	

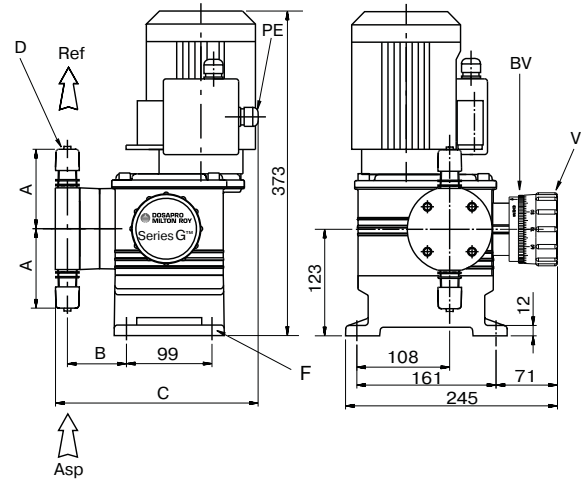

Подсоединения:

T = гибкий шланг 6 x 8 из PE, шланг 6 x 12 из армированного PVC и подсоединение с резьбой 1/2"
 N = штуцер с внутренней резьбой 1/2" BSP
 H = GA 2 – GA 45: виниловый шланг 15 x 23 на приеме насоса, трубка 9 x 12 из PE на линии нагнетания насоса
 H = GA 90 – GA 170: виниловый шланг 15 x 23 на приеме насоса, штуцер 1/2" на линии нагнетания насоса
 P = штуцер с внешней резьбой 1/2" NPT
 Q = клеевое подсоединение трубки DN 15

Asp: Всасывающая линии
 Ref: Линия нагнетания
 V: Настройка длины хода штока
 BV: Фиксация настройки длины хода штока
 PE: Кабельный ввод электродвигателя
 F: 4 отверстия Ø9
 D: Соединения

масса и упаковка

Модель	Масса нетто ⁽¹⁾ , (кг)	Общая масса, (кг)	Упаковка ⁽²⁾ (L x W x H), мм
GA2 – A170(PP)	7	9	400 x 300 x 490
GA2 – GA45(316L)	8	10	400 x 300 x 490
GA120 – GA170(316L)	12	14	400 x 300 x 490

⁽¹⁾ Приблизительно

⁽²⁾ Стандартная картонная коробка

ДОЗИРОВОЧНЫЕ НАСОСЫ СЕРИИ G[®]M

с механическим приводом мембраны

Маркировка

Стандартное исполнение

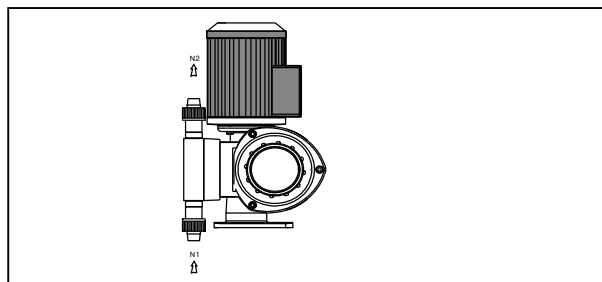
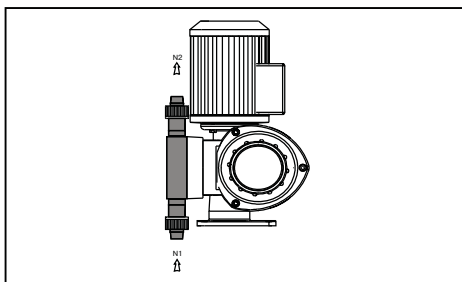
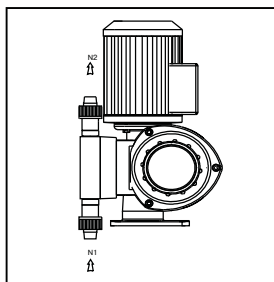

ПРОТОЧНАЯ ЧАСТЬ

ТИП НАСОСА	ПОДАЧА макс. (л/ч)	МАТЕРИАЛ	РАЗМЕР	ПОДСОЕДИНЕНИЯ	ТИП ДВИГАТЕЛЯ	ВЕРСИИ	
GM G серия M	2	PP	1	1,0	0 Без двигателя (с фланцем F130*)	HX Одна проточная часть	
	5	PVDF	4	4,0	1 1 x 115 В 50 Гц		DX Две проточных части
	10	316L S.S.	40	40	1 1 x 115 В 50 Гц	TX Три проточных части	
	25	V Для сред высокой вязкости	50	50	2 1 x 230 В 50 Гц	Горизонтальная компановка двигателя	
	50				3 3 x 230/400 В 50/60 Гц		
	90	M Комбинированная проточная часть	K Для абразивных растворов	50	9 Двигатель по запросу	Стандартная версия:	
	120	F Для фторсодержащих сред			170		3F С интегрированным блоком управления VARIPULSE (1-ый тип: регулировка частоты)
	170					3FR С выносным блоком управления VARIPULSE (1-ый тип: регулировка частоты)	
	240	3V С интегрированным блоком управления VARIPULSE (2-ой тип: три рабочих режима)			500		3VR С выносным блоком управления VARIPULSE (2-ой тип: три рабочих режима)
	330		315				
	400			400			
	500	500					

(*) Не применимо для 1го и 4го размеров проточных частей

ПРИМЕР:

GM10 P1T 3

GM G серия M 10 9 л/ч

P PP

1 1,0 T Трубка из PE

3 x 230/400 В
50/60 Гц

ДОЗИРОВОЧНЫЕ НАСОСЫ СЕРИИ G[®]M

с механическим приводом мембраны

Маркировка

Опции

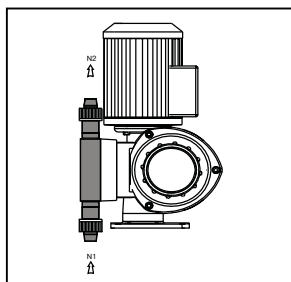

ДВОЙНАЯ МЕМБРАНА

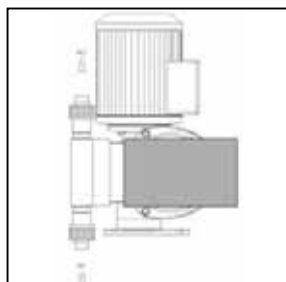

АВТОМАТИЧЕСКАЯ РЕГУЛИРОВКА ПОДАЧИ

C0 Без манометра

C5 Манометр (визуальный контроль)

ST Электрический сервомотор

Счетчик хода штока

C . DC - постоянный ток
(напряжение - по запросу)

. 1 3 кабеля PNP 12-30 В

. 2 3 кабеля NPN 12-30 В

. 3 2 кабеля

S . Встроенная защита (SI)

Дозировочные насосы серии G[®]M



Серия G[®]M:

- Подача до 500 л/ч
- Давление до 12 бар
- Мембрана с механическим приводом
- Механизм настройки положения эксцентрика
- Возможность комплектации одного насоса несколькими насосными дозировочными головками одинаковой или разной конструкции

Основные технические характеристики

- Подача: до 500 л/ч
- Давление: до 12 бар
- Мембрана из PTFE с механическим приводом
- Регулировка длины хода штока путем изменения положения эксцентрика, что позволяет снизить пульсацию и избежать резких ударных нагрузок
- Максимальная температура дозируемой жидкости: 40 °С
- Настройка величины подачи насоса как при работающем, так и при остановленном агрегате: в диапазоне от 0 до 100 %
- Фиксация положения длины хода штока.
- Точность дозировки: ± 2 % от номинальной величины подачи в диапазоне от 10 до 100 %
- Высота самовсасывания: до 4 м водяного столба
- Возможность всасывания с разрежением: 9 м водяного столба (просим проконсультироваться с инженерами Компании АДЛ)
- Максимальное давление на всасывании: 2 бар
- Корпус из алюминиевого сплава
- Долгий срок службы смазывающего масла
- Возможные опции: сдвоенная мембрана, частотный преобразователь VARIPULSE[®] для автоматической настройки и регулировки величины подачи насоса, счетчик числа ходов штока, электросервомотор
- Возможность комплектации одного насоса несколькими насосными головками одинаковой или разной конструкции
- Возможность исполнения в кожухе усиленной защиты (EH&S)



Электрические характеристики электродвигателя

Общие характеристики:

- Электропитание:
 - 230/400 В, 50/60 Гц – три фазы
 - 230 В – 50 или 60 Гц – одна фаза
 - 115В – 50 или 60 Гц – одна фаза
- Класс защиты: IP55, исполнение для эксплуатации в условиях тропического климата
- Изоляция обмоток: класс F
- Выполнение требований европейских и международных стандартов
- **Вертикальное** расположение электродвигателя, фланец F130, торец вала 14 x 30:
 - стандарт для GM 400 (три фазы) и GM 500
 - возможно в качестве опции для моделей GM90 – GM 500
- **Горизонтальное** расположение электродвигателя, фланец F130, выходной вал 14 x 30:
 - стандарт для всех моделей с несколькими насосными дозирующими головками (Multiplex)
 - возможно в качестве опции для моделей GM2 – GM 500 с одной дозирующей насосной головкой (Simplex)

Материалы проточной части

Элементы (п.ч.) / вариации	Полипропилен PP	PVDF	Нерж. сталь (316 L)
Модели GM 2 – GM50			
Корпус п.ч.	PP	PVDF	316 L
Корпус клапана	PVDF	PVDF	316 L
Седло клапана	Aflas	PTFE	316 L
Шарики клапана	керамика	керамика	316 L
Соединения	PVDF	PVDF	316 L
Мембрана	TFE/PVDF	TFE/PVDF	PTFE/316 L
Уплотнения	витон	витон	витон
Модели GM 90 – GM 500			
Корпус проточной части	Полипропилен PP	PVDF	Нерж. сталь (316 L)
Корпус клапана	PVDF	PVDF	316 L
Седло клапана	PE	PVDF	316 L
Шарики клапана	стекло	керамика	316 L
Соединения	PVC	PVDF	316 L
Мембрана	PTFE/PP	PTFE/PVDF	PTFE/316 L
Уплотнения	витон	FEP	витон

*За исключением моделей GM2 – GM10 = PTFE/PVC

Принадлежности

– Насосы серии G[®]M поставляются в комплекте с принадлежностями, указанными ниже (за исключением модели из нержавеющей стали 316 L S.S.).

– На заказ могут быть поставлены следующие принадлежности: демпфер пульсаций, предохранительные или обратные клапаны (просим проконсультироваться с инженерами Компании АДЛ). Для моделей насосов с проточной частью из PVC и PVDF

– Для моделей GM2 – GM 50: насосы поставляются с

G[®]M

1 инжекторной насадкой, 1 всасывающим клапаном + 1 грузиком, 1 гибким шлангом из полиэтилена (длина 6 м) и 1 шлангом из армированного поливинилхлорида (PVC) (длина 6 м);

– для моделей GM90 – GM 500: дополнительные элементы будут добавлены к базовой комплектации по требованию заказчика.

Технические характеристики

Модель	Макс. подача ⁽¹⁾ при 1,5 бар, (л/ч)	Макс. давление, (бар)	Длина хода штока, (мм)	Частота хода штока ⁽¹⁾ , (ход/мин)	Скорость вращения вала электродвигателя ⁽¹⁾ , (об/мин)	Мощность электродвигателя, (Вт)	
						одно-фазный	трех-фазный
GM2	2,25	12	4	36	1500	180	90
GM5	4,5	12	4	72	1500	180	90
GM10	9	12	4	144	1500	180	90
GM25	25	12	6	72	1500	180	90
GM50	50	10	6	144	1500	180	90
GM90	85	7	6	72	1500	180	90
GM120	120	7	8	72	1500	180	90
GM170	170	7	6	144	1500	180	90
GM240	240	7	8	144	1500	180	120
GM330	315	5	8	144	1500	180	120
GM400	400	5	10	144	1500	180	250
GM500	500	5	10	180 ⁽²⁾	1500	250	250

⁽¹⁾ Значения указаны для электродвигателей с номинальной частотой 50 Гц (для двигателей с частотой 60 Гц необходимо умножить на коэффициент 1,2).

⁽²⁾ Не использовать с электродвигателем на 60 Гц

Рабочие характеристики

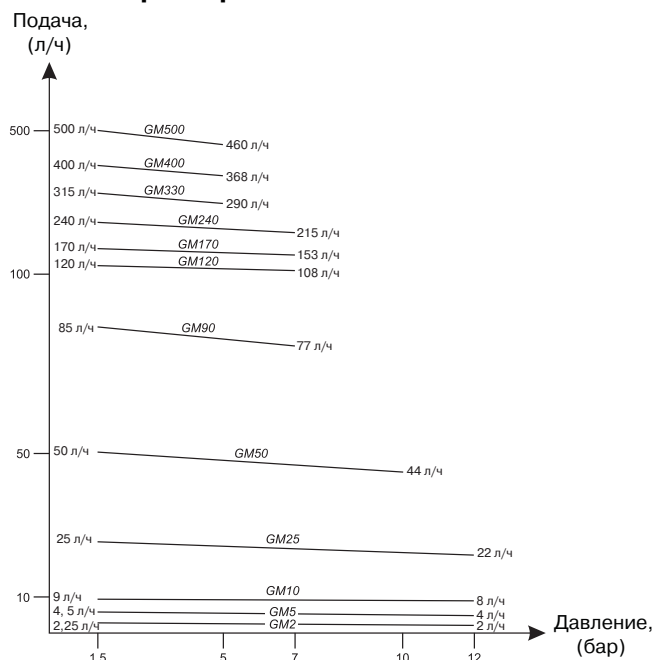

масса и упаковка

Модель	Simplex	Duplex	Triplex	
Масса нетто, (кг) ⁽¹⁾	с проточной частью из пластика	7	12	19
	с проточной частью из нержавеющей стали	13	24	33
Общая масса (кг) ⁽¹⁾	с проточной частью из пластика	9	17	24
	с проточной частью из нержавеющей стали	15	29	38
Упаковочные размеры (L x W x H), (мм)				
		400 x 300 x 490	800 x 600 x 620	800 x 600 x 620

⁽¹⁾ Приблизительно

Габаритные размеры и соединения



Модель с одной дозирующей головкой (Simplex) в стандартном исполнении: электродвигатель расположен вертикально (SX).

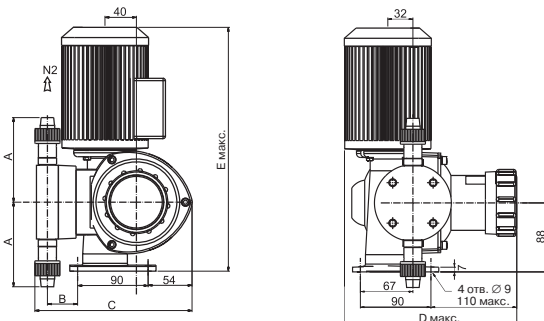

Модель с несколькими дозирующими головками (Multiplex*) в стандартном исполнении: электродвигатель расположен горизонтально (DX–TX). Модель с одной дозирующей головкой (Simplex) в нестандартном исполнении: в качестве опции

электродвигатель расположен горизонтально (HX).

*Возможны варианты с двумя (Duplex) и с тремя дозирующими головками (Triplex).

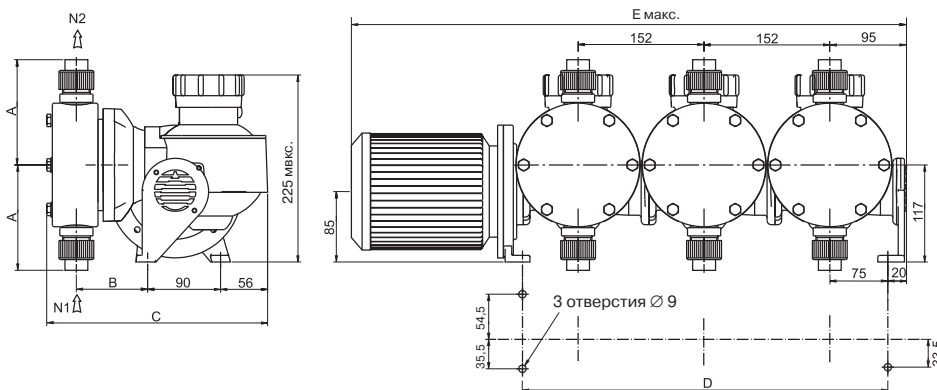

Модель	Тип соединения		Модели GM 2– GM 50 размеры, (мм)					Тип соединения		Модели GM 90 – GM 240 ⁽²⁾ размеры, (мм)					Тип соединения		Модели GM 330 – GM 500 ⁽²⁾ размеры, (мм)				
			A	B	C	D	E			A	B	C	D	E			A	B	C	D	E
Simplex SX (вертикальный двигатель)	PP	T	91	40	200	220	312	Q	127	82	272	220	312	Q	127	82	272	220	312		
	PVDF	T	102	39				N	131					N	131						
	316L	N			N	131	N	131													
Simplex HX (горизонтальный двигатель)	PP	T	91	39	205	142 ⁽¹⁾	395 ⁽¹⁾	Q	127	80	277	142	395	Q	127	80	277	142	395		
	PVDF	T	102					N	131					N	131						
	316L	N		N	131	N	131														
Duplex DX (горизонтальный двигатель)	PP	T	91	39	205	294	547	Q	127	80	277	294	547								
	PVDF	T	102					N	131					N	131						
	316L	N		N	131	N	131														
Triplex TX (горизонтальный двигатель)	PP	T	91	39	205	445	698	Q	127	80	277	445	753								
	PVDF	T	102					N	131					N	131						
	316L	N		N	131	N	131														

⁽¹⁾ Для моделей GM 25 и GM 50, D = 143 мм E = 450 мм

⁽²⁾ Вариант Triplex (TX) для модели GM240 не предусмотрен

Подсоединения:

T = шланг 6 x 8, 6 x 12 и подсоединение с резьбой G 1/2";

N = штуцер с внутренней резьбой 1/2" BSP;

Q = клеевое подсоединение трубки DN 15

Сервомоторы для насосов серии G[®]M

Данные сервомоторы предназначены для замены ручного управления системой автоматической регулировки.

- Требования по электропитанию: одна фаза 230 В (возможен вариант: одна фаза 110 В)
- Частота: 50/60 Гц
- Исполнение корпуса: по IP65
- Визуальный индикатор положения
- Ручное управление в аварийном режиме
- Управляющий сигнал: 0–20 мА или 4–20 мА (возможен вариант: 0–10 В или 2–10 В)
- Потенциометр повторного копирования: 0–20 мА или 4–20 мА (возможен вариант: 0–10 В или 2–10 В)



Насос G[®]M с тремя различными дозирующими насосными головками (Triplex) с электросервомотором

Блок управления VARIPULSE[®] (частотный преобразователь)

- Простое устройство, очень экономичное и надежное, обеспечивает регулировку скорости пропорционально аналоговому сигналу. Возможны два варианта:
 - только регулировка частоты
 - три режима управления
- Электропитание: 220 В (от –7 % до 10 %) одна фаза для трехфазного двигателя
- Частота: 50/60 Гц
- Мощность*: от 0,09 до 0,25 кВт
- Исполнение корпуса: IP55

Счетчик числа ходов штока на основе магнитного детектора с зондом

- Требования по электропитанию: от 10 до 30 VCC (на общем коллекторе)
- Остаточные колебания: < 10 %
- Постоянный ток на выходе: максимум 300 мА
- Класс защиты: по IP67
- Выходной сигнал: PNP или NPN
- Длина кабеля: 2 м
- Сечение провода: 0,25 мм²



Блок управления VARIPULSE[®]

* Возможна установка частотных преобразователей, рассчитанных на другие параметры электродвигателя насоса (просим проконсультироваться с инженерами Компании АДЛ)

G[®]B

ДОЗИРОВОЧНЫЕ НАСОСЫ СЕРИИ G[®]B с механическим приводом мембраны

Маркировка

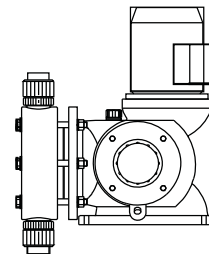

G53 9 - 54 7 N / 9 HV3

Переходники	Фланцы	На всасывании	На нагнетании
VV3	ISO Py 16 Ду 15 или 25	Вертикальный	Вертикальный
HV3	ISO Py 16 Ду 15 или 25	Горизонтальный	Горизонтальный

9 Двигатель спец. исполнения

Тип подсоединений и проточной части

G	Для фторсодержащих сред
H	Для полиэлектролитов
K	Для густых абразивных сред
L	Комбинированная проточная часть - жесткая трубка из ПВХ
N	Внутренняя резьба BSP
Q	Жесткая трубка из ПВХ
V	Для дозирования серной кислоты - H ₂ SO ₄

Материал проточной части

1	PP
2	PVDF
7	316L S.S.

Код проточной части

54	B 40
56	B 60
58	B 80

Тип двигателя

9	Для G519 и G529 моделей: 0,37 кВт, 3 x 230/400 В, 50 Гц, 1500 об/мин, TEFC, корпус IEC 71, фланец F130, вал 14 x 30. Для других моделей: 0,55 кВт, 3 x 230/400 В, 50 Гц, 1500 об/мин, TEFC, корпус IEC 80, фланец F165, вал 19 x 40.	
M	Без двигателя (фланец F130, вал 14 x 30)	если спец. двигатель: маркировка = ... M .../ 9
N	Без двигателя (фланец F165, вал 19 x 40)	если спец. двигатель: маркировка = ... N .../ 9

Тип привода

G51	GB 40.0	36 ход/мин при 50 Гц	43 ход/мин при 60 Гц
G52	GB 40.0 - 60.0 - 80.0	72 ход/мин при 50 Гц	86 ход/мин при 60 Гц
G53	GB 40.0 - 60.0	144 ход/мин при 50 Гц	173 ход/мин при 60 Гц
G58	GB 40.0	180 ход/мин при 50 Гц	-
G68	GB 60.0	180 ход/мин при 50 Гц	-
G73	GB 80.0	144 ход/мин при 50 Гц	173 ход/мин при 60 Гц
G78	GB 80.0	180 ход/мин при 50 Гц	-

Дозировочные насосы серии G[®]V

Серия G[®]V:

- Подача до 1200 л/ч. Давление до 10 бар
- Мембрана с механическим приводом
- Механизм настройки положения эксцентрика механического привода

Основные технические характеристики

- Подача: до 1200 л/ч
- Давление: до 10 бар
- Высокоэффективная мембрана Profil+[®] (1)
- Мембрана с механическим приводом
- Регулировка длины хода штока путем изменения положения эксцентрика, что позволяет снизить пульсацию и избежать резких ударных нагрузок
- Модели с одной дозировочной насосной головкой
- Максимальная температура дозируемой жидкости: 50 °C (2)
- Настройка величины подачи насоса как при работающем, так и при остановленном агрегате: в диапазоне от 0 до 100 %
- Точность дозировки: ± 2 % от номинальной величины подачи в диапазоне от 10 до 100 %
- Высота всасывания: до 4 м водяного столба (3)
- Максимальное давление всасывания: 2 бар (2)
- Корпус из алюминия, покрытого защитным слоем краски RAL 1018 – 65 м
- Тип системы смазки: масляная ванна
- Возможные опции: сдвоенная мембрана

(1) Мембрана изготовлена из сополимера на основе тефлона (PTFE)

(2) Если данный параметр превышает указанное значение, просьба проконсультироваться с нами

(3) 3 м водяного столба для величины подачи 590 л/ч

Общие характеристики электродвигателя:

- Электропитание:
 - 230/400 В, 50 Гц – три фазы
- Класс защиты: по IP55, исполнение для эксплуатации в условиях тропического климата и влажности 90 %
- Изоляция обмоток: класс F
- Крепление электродвигателя:
 - Модели насосов G51 – G52: фланец F130, торец вала 14 x 30, рама 71
 - Модели насосов G53 – G78: фланец F165, торец вала 19 x 40, рама 71
- Выполнение требований европейских и международных стандартов

Возможные опции:

- Для насосов G51 и G52: электродвигатель крепится на фланце F165, торец вала 19 x 40
- Электродвигатели специального исполнения, возможна установка частотного преобразователя: просьба проконсультироваться с инженерами Компании АДЛ

Принадлежности

Для полного решения Вашей задачи (с необходимостью обеспечить большую длину линии нагнетания, давление нагнетания < 1,5 бар), имеется широкий выбор дополнительных устройств, поставляемых на заказ (демпферы пульсаций, предохранительные и обратные клапаны). Для правильного подбора дополнительных устройств просим проконсультироваться с инженерами Компании АДЛ.



Материалы проточной части

Элементы (п.ч.) / вариации	Полипропилен PP	PVDF	Нерж. сталь (316 L)
Корпус проточной части	PP	PVDF	316 L
Корпус клапана	PVDF ⁽⁴⁾	PVDF	316 L
Седло клапана	PE	PVDF	316 L
Шарики клапана	Стекло ⁽¹⁾	Керамика ⁽³⁾	316 L
Соединения	PVC	PVDF	316 L
Мембрана	PTFE/PP ⁽²⁾	PTFE/PVDF ⁽²⁾	PTFE/316 L ⁽²⁾
Уплотнения	ВИТОН	ВИТОН/FEP	ВИТОН

(1) PVC для моделей насосов с подачей > 430 л/ч

(2) Мембрана устанавливается со стороны дозируемой жидкости

(3) PTFE для моделей насосов с подачей > 430 л/ч

(4) PP для моделей насосов с подачей > 430 л/ч

Другие варианты материалов проточной части

- **Модель с проточной частью для дозировки полиэлектролитов:** проточная часть из PP, седла и шарики клапанов из нержавеющей стали 316L S.S., пружины из сплава хастеллой С.
- **Модель с проточной частью для дозировки густых абразивных растворов:**

Для насосов с подачей до 430 л/ч: проточная часть из 316L S.S., шарики клапана из сплава 440C, посадочные седла клапана из 316L S.S., уплотнение – витон;

Для насосов с подачей более 430 л/ч: проточная часть из 316L S.S., клапанные шарики из сплава 440C, клапанные посадочные седла из сплава 420, уплотнения из PTFE.

- **Комбинированная модель с проточной частью из PP/316L S.S.:** Для насосов с подачей до 430 л/ч: проточная часть из PP, шарики и седла клапана из 316L S.S., направляющие клапанных шариков из PVDF;

Для насосов с подачей более 430 л/ч: проточная часть из PP, шарики и седла клапана из нержавеющей стали 316L S.S.

- **Модель с проточной частью для дозировки H₂SO₄:** Для насосов с подачей до 430 л/ч: проточная часть из 316L, посадочные седла клапана из сплава 904L S.S., шарики клапана из сплава хастеллой С, уплотнения – витон;

Для насосов с подачей более 430 л/ч: проточная часть из нержавеющей стали 316L, шарики и седла клапана из стали 904L S.S., уплотнения из PTFE.

Технические характеристики



Модель	Макс. подача ⁽¹⁾ при 1,5 бар, (л/ч)	Макс. давление, (бар)	Длина хода штока, (мм)	Частота хода штока ⁽¹⁾ , (ход/мин)	Скорость вращения вала электродвигателя, (об/мин)	Мощность электродвигателя ⁽²⁾ , (кВт)
						трехфазный
G51	90	10	12	36	1500	0,37
G52	175	10	12	72	1500	0,37
G52	236	8	12	72	1500	0,37
G53	345	10	12	144	1500	0,37
G58	430	8	12	180 ⁽³⁾	1500	0,37
G53	472	7	12	144	1500	0,37
G68	590	7	12	180 ⁽³⁾	1500	0,37
G73	950	3,5	12	144	1500	0,37
G78	1200	3,5	12	180 ⁽³⁾	1500	0,37

⁽¹⁾ значения приведены для электродвигателя, работающего на частоте 50 Гц (при частоте 60 Гц необходимо умножить на коэффициент 1,2)

⁽²⁾ Электропитание с частотой 50 Гц или 60 Гц для трехфазного электродвигателя

⁽³⁾ Невозможно с электродвигателем, рассчитанным на 60 Гц

Рабочие характеристики

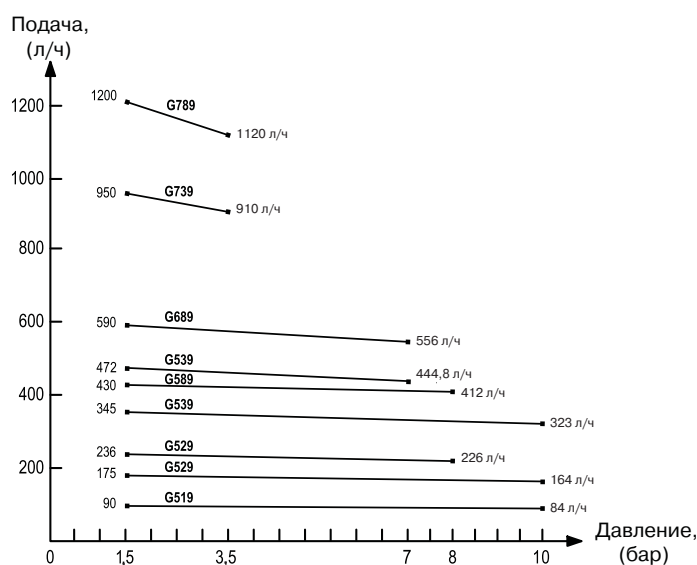

масса и упаковка

	Масса нетто ⁽¹⁾ , (кг)	Общая масса, (кг)	Упаковка ⁽²⁾ (L x W x H), (мм)
Минимум (проточная часть из пластика)	32	40	515 x 465 x 720
Максимум (проточная часть из нержавеющей стали)	60	68	790 x 390 x 740

⁽¹⁾ Приблизительно

⁽²⁾ Стандартная картонная коробка

Габаритные размеры и соединения



Модель	Габаритные размеры	Подсоединения, (мм)	PP/PVDF/ Комбинированная часть		316L S.S.
	(мм)		T	N	
G51 G52 G53 G58	A	254	262	262	
	B	127	131	131	
	C	4	8	8	
	D	65	65	65	
	E	357	356	357	
	G	DN 15	F 1/2" G	F 1/2" G	
G52 G68	A	286	296	334	
	B	143	148	167	
	C	20	25	44	
	D	76	76	81	
	E	372	372	372	
	G	DN 25	F1" G	M1" G	
G73 G78	A	362	372	414	
	B	181	186	207	
	C	58	63	84	
	D	93	93	98	
	E	192	391	392	
	G	DN 25	F1" G	F1" G	

Asp: Линия всасывания

Ref: Линия нагнетания

V: Настройка длины хода штока

G: Соединения (по линии всасывания и нагнетания насоса)

