

ЦЕНТРОБЕЖНЫЕ НАСОСЫ СЕРИИ CD
Применение:

Центробежные насосы этой серии изготовлены из нержавеющей стали AISI 304. Предназначены для использования в системах холодного и горячего водоснабжения, кондиционирования, а также для перекачивания умеренно агрессивных жидкостей.

Спецификация материалов

Корпус насоса	Нержавеющая сталь AISI 304
Рабочее колесо	
Диффузор	
Крышка корпуса	
Корпус двигателя	
Крышка вентилятора	
Кронштейн	
Вал насоса	
Торцевое уплотнение	Графит/Керамика/NBR (стандартное исполнение) SiC/SiC/FPM (для HS версии)

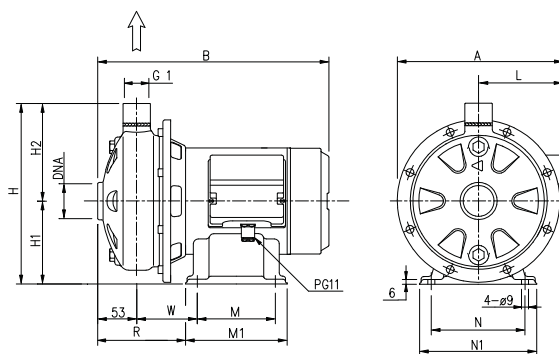

Основные технические характеристики

Максимальное рабочее давление	8 бар
Температура перекачиваемой жидкости	-5...+60 °С для моделей CD 70/05–70/07–90/10, -5...+90 °С для остальных моделей -5...+110 °С для HS версии
Двигатель	Асинхронный, двухполюсный
Класс изоляции	F
Класс защиты	IP55 1~220 В, 50 Гц; 3~380 В, 50 Гц. Тепловая защита электродвигателя должна быть предусмотрена потребителем
Присоединение	DNM 1"

Габаритные размеры

Тип насоса		Размеры, мм														DNA	Масса, кг		
		A		B	H	H1	H2	L		M		M1		N	N1			R	W
1~220	3~380	1~220	3~380					1~220	3~380	1~220	3~380	1~220	3~380			1~220	3~380		
CDM 70/05	CD 70/05	210	206	298	229	106	123	102	106	100	100	130	130	120	150	101	63	G 1 1/4"	9,4
CDM 70/07	CD 70/07	210	206	298	229	106	123	102	106	100	100	130	130	120	150	101	63	G 1 1/4"	10,8
CDM 70/12	CD 70/12	218	218	328	250	118	132	102	102	100	100	130	130	120	150	131	93	G 1 1/4"	14,1
CDM 90/10	CD 90/10	210	206	328	229	106	123	102	106	100	100	130	130	120	150	131	93	G 1 1/4"	12,4
CDM 120/07	CD 120/07	210	206	298	229	106	123	102	106	100	100	130	130	120	150	101	63	G 1 1/4"	10,7
CDM 120/12	CD 120/12	206	206	328	229	106	123	102	102	100	100	130	130	120	150	101	63	G 1 1/4"	13,3
CDM 120/20	CD 120/20	226	226	356	250	118	132	110	110	100	100	130	130	120	150	131	93	G 1 1/4"	17,3
CDM 200/12	CD 200/12	206	206	328	229	106	123	102	102	100	100	130	130	120	150	131	93	G 1 1/2"	12,7
CDM 200/20	CD 200/20	214	214	356	229	106	123	110	110	120	120	150	150	140	170	133	95	G 1 1/2"	16,7
—	CD 200/25	—	226	366	250	118	132	—	110	—	120	—	150	140	170	138	100	G 1 1/2"	17,4

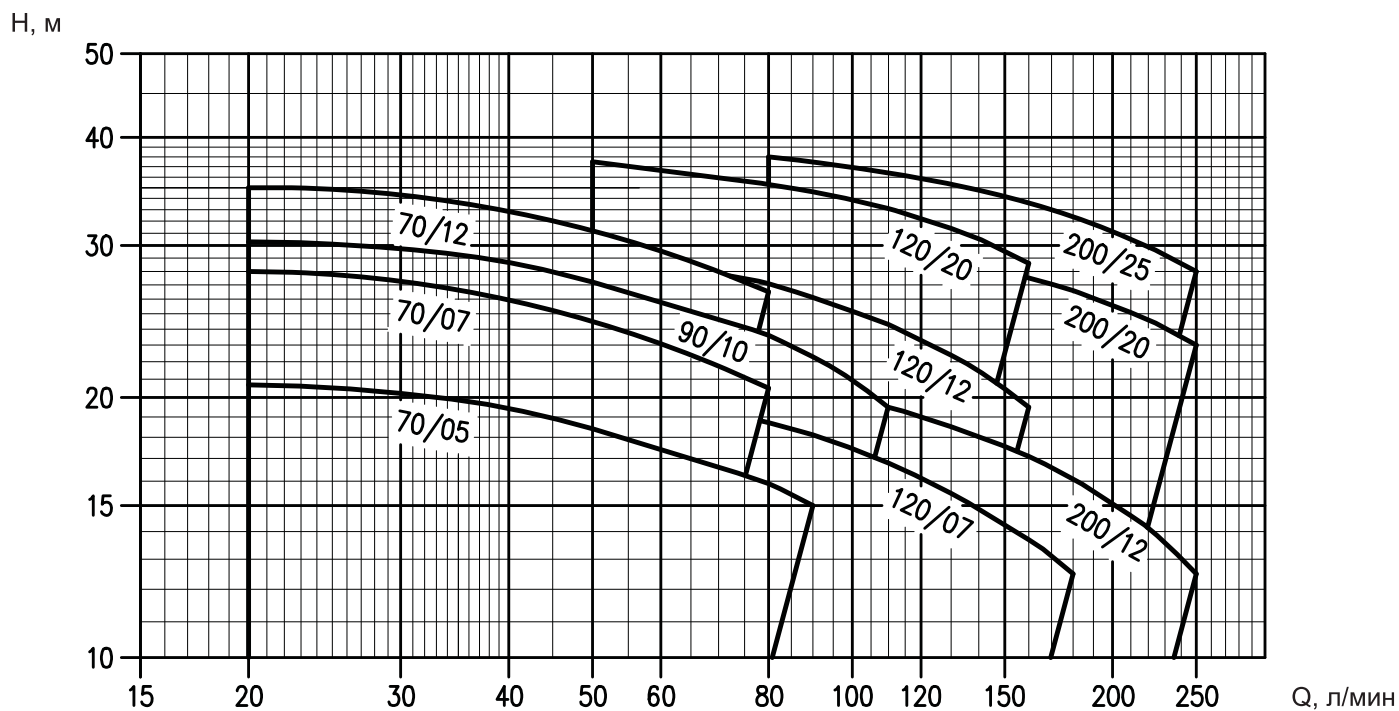
ОБЛАСТЬ РАБОЧИХ ХАРАКТЕРИСТИК



Тип насоса		Мощность, кВт	Ток, А		Q — производительность, $\frac{\text{л/мин}}{\text{м}^3/\text{ч}}$									
					20	50	80	90	110	130	160	180	210	250
1~220	3~380		1~220	3~380	H — напор, м									
CDM 70/05	CD 70/05		0,37	3,4	1,4	20,7	18,4	15,9	15	—	—	—	—	—
CDM 70/07	CD 70/07	0,55	5,0	2,0	28	24,5	20,5	—	—	—	—	—	—	—
CDM 70/12	CD 70/12	0,9	6,5	2,5	35	31,2	26,5	—	—	—	—	—	—	—
CDM 90/10	CD 90/10	0,75	5,6	1,7	30,3	27,2	23,6	22,3	19,5	—	—	—	—	—
CDM 120/07	CD 120/07	0,55	4,6	1,85	—	20,5	18,7	18,8	16,8	15,5	13,7	12,5	—	—
CDM 120/12	CD 120/12	0,9	6,9	2,5	—	29,5	27,1	26	24,3	22,4	19,5	—	—	—
CDM 120/20	CD 120/20	1,5	9,3	4,0	—	37,5	35,3	34,5	33,1	31,4	28,6	—	—	—
CDM 200/12	CD 200/12	0,9	6,3	2,5	—	—	20,6	20,2	19,5	18,5	17,1	16,1	14,6	12,5
CDM 200/20	CD 200/20	1,5	10,2	4,0	—	—	31,0	30,5	29,7	28,9	27,5	26,6	25,1	23
—	CD 200/25	1,8	—	4,7	—	—	38,0	37,5	36,4	35,3	33,6	32,4	30,5	28

РАБОЧИЕ ХАРАКТЕРИСТИКИ CD 70/90

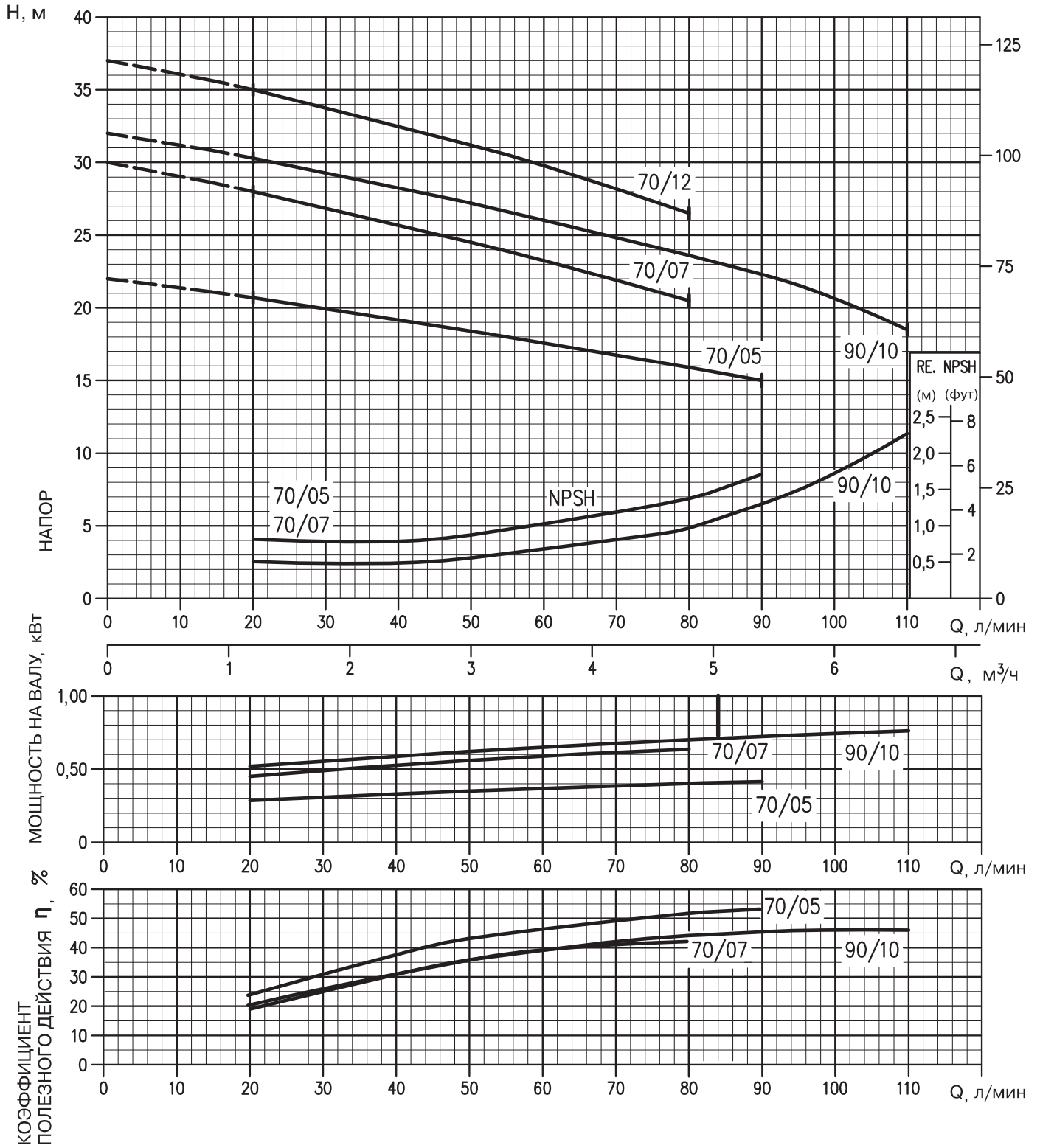

РАБОЧИЕ ХАРАКТЕРИСТИКИ CD 120

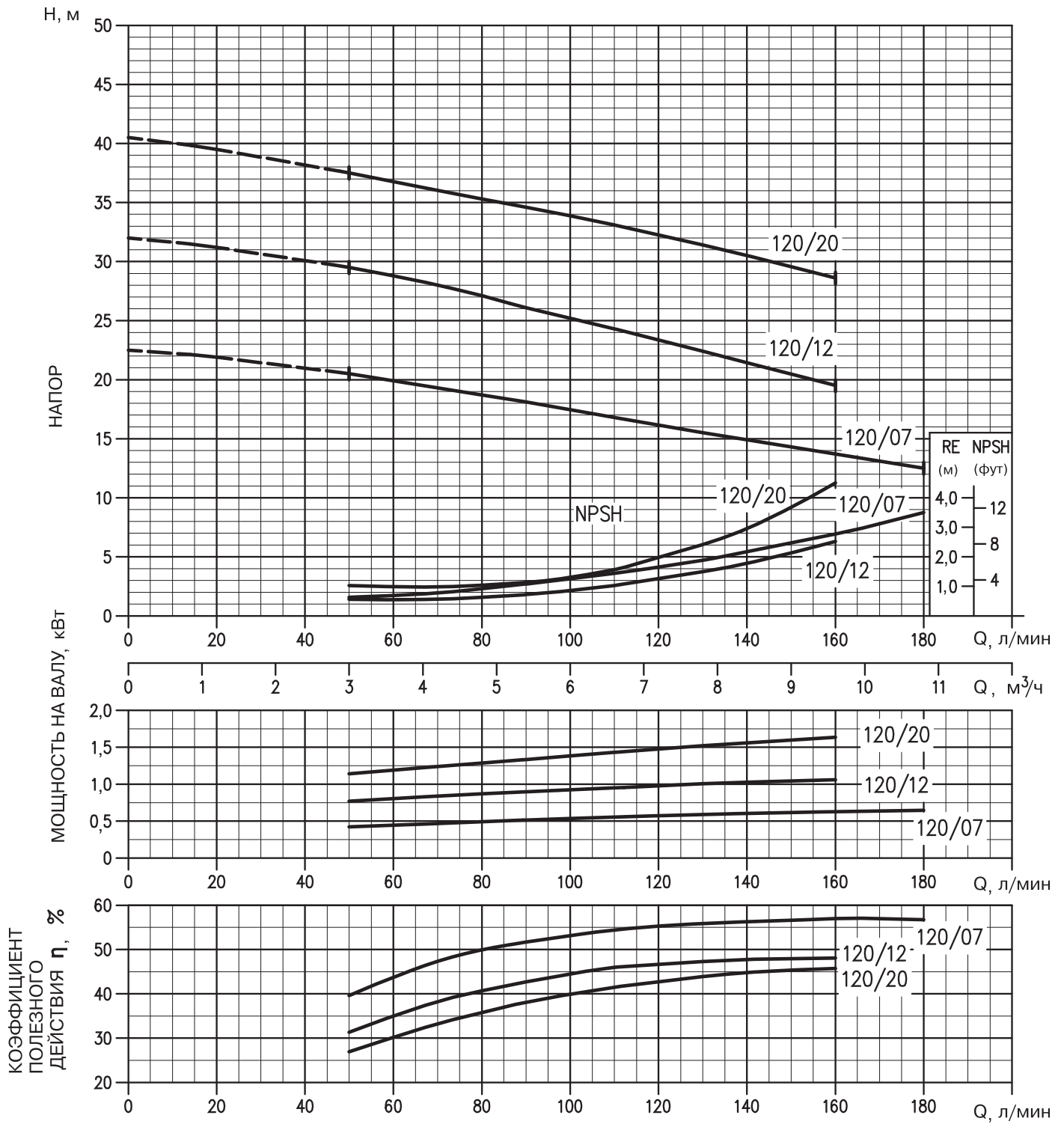

РАБОЧИЕ ХАРАКТЕРИСТИКИ CD 200

