

Общая информация

Горизонтальные одноступенчатые центробежные насосы консольного типа с основными размерами и характеристиками в соответствии со стандартами EN733 (DIN 24255)

- Корпус насоса: спиральная форма отвода, фланцевые всасывающий и напорный патрубки
- Рабочее колесо: закрытого типа, сбалансированное по осевым нагрузкам, оптимального КПД

Используемый материал: чугун или нержавеющая сталь AISI 316

- Вал и опорные подшипники: вал насоса выполнен из нержавеющей стали AISI 420, имеет два необслуживаемых шариковых подшипника закрытого типа, обеспечивающих долгий срок службы и высокую надежность насосного агрегата.

Конструкция и габаритные размеры втулки, опорных подшипников и вала за счет большого запаса прочности, позволяют присоединять к насосу через муфту, как стандартные электродвигатели, так и двигатели внутреннего сгорания.

- Уплотнение: торцевое, необслуживаемое, легко заменяемое.
- Соединение гидравлики насоса с двигателем: насосы серии NC могут быть присоединены к стандартным электродвигателям класса IP55 с помощью крепления для электродвигателя типа B3 с классом КПД EFF2. По запросу насосы могут быть изготовлены и смонтированы с двигателями высокого класса КПД. Благодаря конструкции насоса Back Pull Out и разборной муфты (поставляется по запросу) возможно вынуть вал с рабочим колесом для инспекции/замены торцевого уплотнения без демонтажа всасывающего и напорного трубопроводов от насоса и без демонтажа электродвигателя.
- Направление вращения: по часовой стрелке, определяются со стороны электродвигателя.
- Расположение патрубков: осевой всасывающий патрубок, радиальный напорный патрубок направлен вверх.

Применение

Насосы серии NC сконструированы для различных применений, таких как пожаротушение, промышленное водоснабжение, ирригация, для средних и крупных тепловых систем и систем воздушного кондиционирования, водоснабжения для гражданских нужд.

Ограничения

- Максимальная температура перекачиваемой жидкости: + 90°C
 - Минимальная температура перекачиваемой жидкости: -10°C
 - Максимальное время работы на закрытую задвижку при температуре жидкости +90°C: 30 секунд
 - Номинальное рабочее давление: 10 Бар (с фланцами, рассчитанными на давление 16 Бар согласно UNI2223)
 - Максимальная частота вращения: 2900 об/мин
 - Насосы серии NC рассчитаны для перекачки жидкости по свойствам химически и механически совместимой с материалами, из которых насос изготовлен.
- Специальные версии могут быть изготовлены по запросу.

Условное обозначение насоса

Пример: NC32-125/. - NCF32-125/.

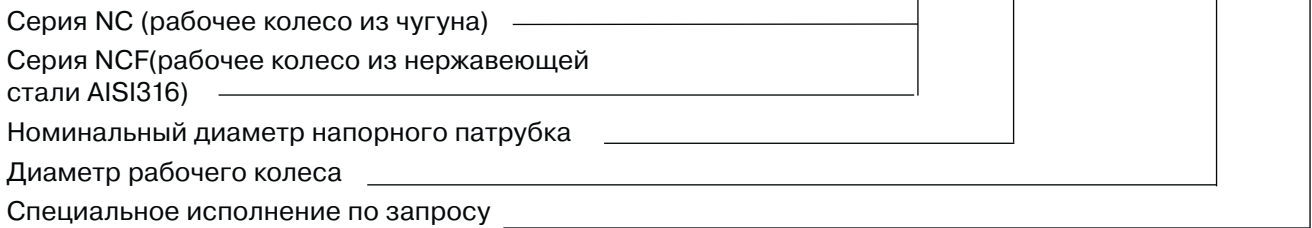
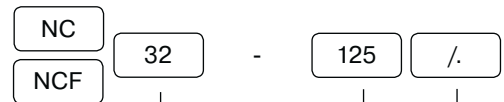

Область рабочих характеристик насосов серии NC с электродвигателями на 1450 об/мин

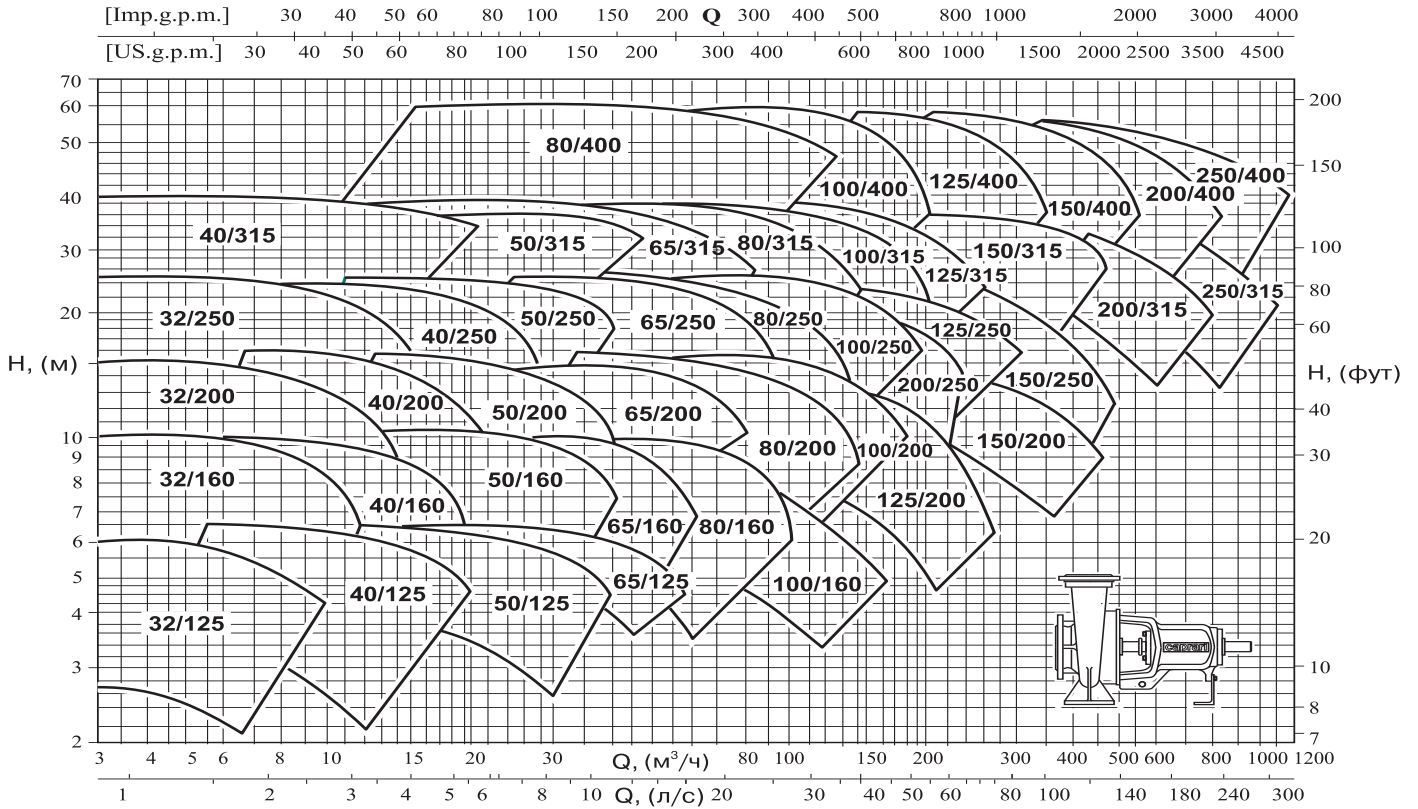

Область рабочих характеристик насосов серии NC с электродвигателями на 2950 об/мин

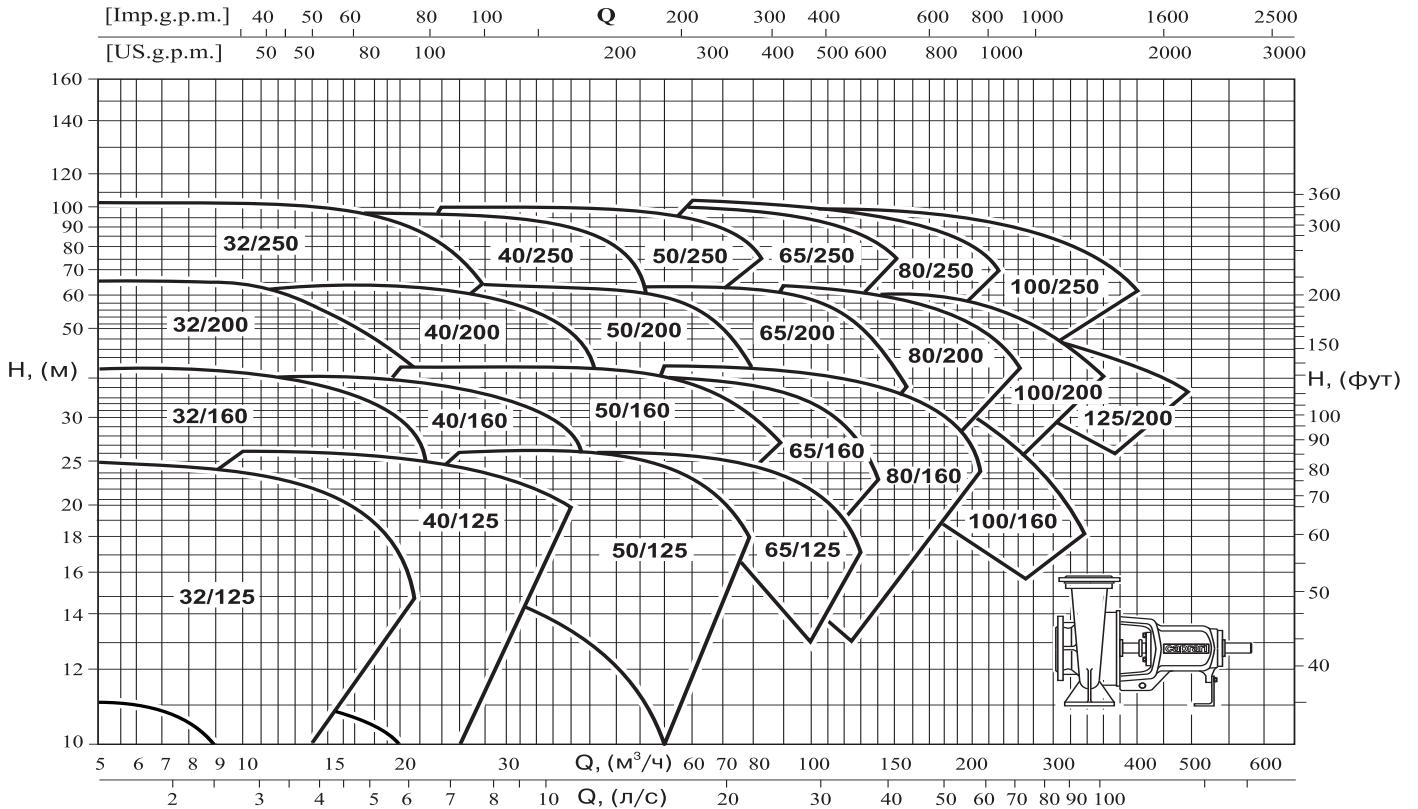

Технические данные насосов серии NC

Тип насоса	Максимальное давление на входе		Динамический момент инерции	
	Температура жидкости		С чугуном рабочим колесом	С рабочим колесом из нержавеющей стали
	n=1450 [bar]	n=2900 [bar]		
NC32-125	8	6	0,00290	0,00318
NC32-160	8	5	0,01015	0,01112
NC32-200	7	2	0,02301	0,02520
NC32-250	6	-	0,04321	0,04731
NC40-125	2	6	0,00429	0,00469
NC40-160	8	5	0,01104	0,01209
NC40-200	7	2	0,02742	0,03002
NC40-250	6	-	0,04818	0,05276
NC40-315	5	-	0,08800	0,09636
NC50-125	8	6	0,00495	0,00542
NC50-160	8	4	0,01193	0,01307
NC50-200	7	2	0,02742	0,03002
NC50-250	6	-	0,05553	0,06081
NC50-315	5	-	0,24010	0,26291
NC65-125	8	6	0,00817	0,00895
NC65-160	8	5	0,01747	0,01913
NC65-200	7	2	0,02938	0,03217
NC65-250	6	-	0,06090	0,06668
NC65-315	5	-	0,20529	0,22480
NC80-160	8	5	0,01982	0,02170
NC80-200	7	2	0,04348	0,04761
NC80-250	6	-	0,07294	0,07987
NC80-315	5	-	0,23170	0,25371
NC80-400	3	-	0,55000	0,60225
NC100-160	8	5	0,03800	0,04161
NC100-200	7	3	0,04830	0,05289
NC100-250	6	-	0,08165	0,08941
NC100-315	5	-	0,24145	0,26439
NC100-400(1)	3	-	0,71326	0,78102
NC125-200	7	3	0,06000	0,06570
NC125-250	6	-	0,08032	0,08795
NC125-315(1)	5	-	0,17966	0,19672
NC125-400(1)	3	-	0,78268	0,85703
NC150-200	7	-	0,12500	0,13688
NC150-250(1)	6	-	0,16737	0,18327
NC150-315(1)	5	-	0,30307	0,33186
NC150-400(1)	3	-	0,76405	0,83664
NC200-250	6	-	0,17500	0,19163
NC200-315(1)	5	-	0,33769	0,36977
NC200-400(1)	3	-	0,91963	1,00700
NC250-315	5	-	0,37635	0,41210
NC250-400	3	-	1,02492	1,12229

Механическое уплотнение

Тип	Компоненты			
	Пружина	Прокладки	Статичное седло уплотнения	Подвижное седло уплотнения
Стандарт	AISI 316	EPDM	Графит	Карбид кремния
/L			Карбид кремния	Карбид кремния

Перекачиваемая жидкость

Тип Стандарт	Тип /L
Для чистой, химически и механически не агрессивной воды (Стандарт)	Для жидкостей содержащих небольшое количество абразивных частиц (По запросу)
В соответствии с : DIN 24960 - ISO 3069	

Допуски

Рабочие параметры замерены для холодной воды (15 °C) при атмосферном давлении 1 бар. Эти допуски гарантируются для насосов стандартной сборки в соответствии с UNI/ISO 9906 класс А. Данные представленные в каталоге для жидкости с плотностью 1 кг/дм³ и кинематической вязкостью не более 1 мм²/с.

Конструкция насоса и используемые материалы

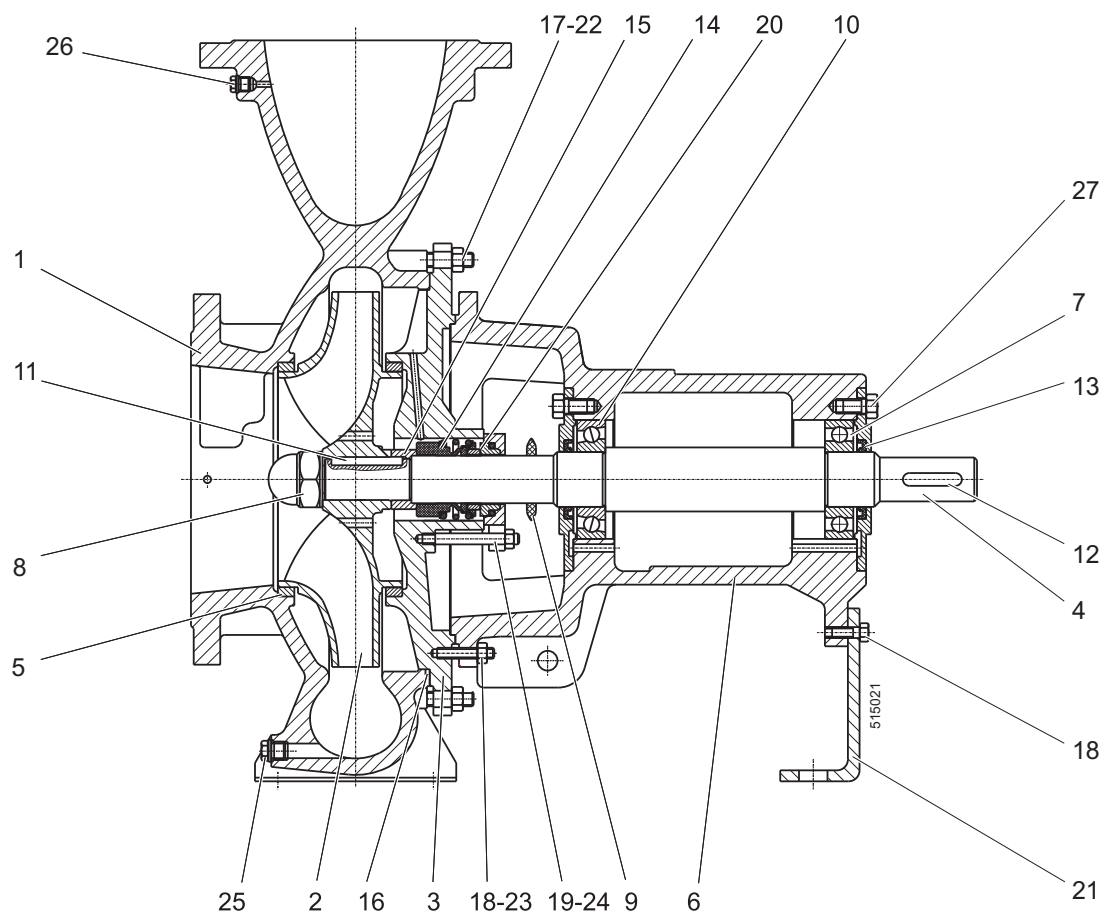

ТИП
32-125÷250
40-125÷315
50-125÷315
65-160÷315
80-160÷400
100-160÷400
125-200÷400
150-200÷400
200-250÷400

Поз.	Детали	Материал	Поз.	Детали	Материал
1	Корпус насоса	Чугун	15	Распорная втулка	Сталь
2	Рабочее колесо	Чугун*	16	Уплотнение по корпусу	Резина
3	Соединительная опора	Чугун	17	Шпилька	Сталь
4	Вал	Нержавеющая сталь AISI 410	18	Шпилька	Сталь
5	Уплотнительное кольцо	Чугун	19	Шпилька	Сталь
6	Опора	Чугун	20	Сальниковая камера	Чугун
7	Шариковый подшипник	Нержавеющая сталь	21	Опора	Сталь
8	Гайка	Нержавеющая сталь	22	Гайка	Сталь
9	Дефлектор	Резина	23	Гайка	Сталь
10	Шариковый подшипник	Нержавеющая сталь	24	Гайка	Сталь
11	Шпонка	Нержавеющая сталь	25	Пробка	Сталь
12	Шпонка	Нержавеющая сталь	26	Пробка	Сталь
13	Уплотнительное кольцо	Резина	27	Болт	Сталь
14	Торцевое уплотнение	Графит/Карбид Кремния			

* Нержавеющая сталь AISI316 для NCF

Рабочие характеристики насосов с 4-полюсным электродвигателем 1450 об/мин

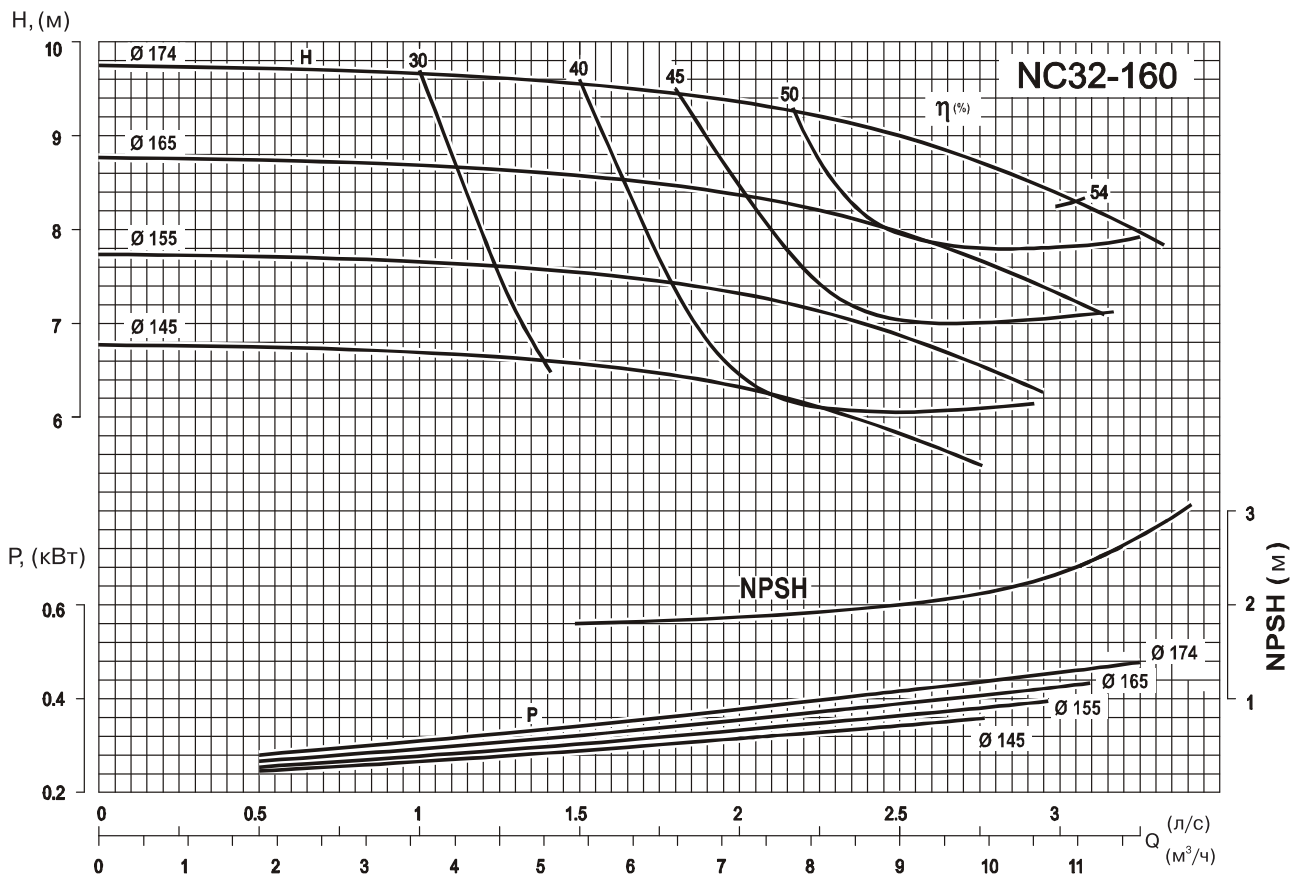
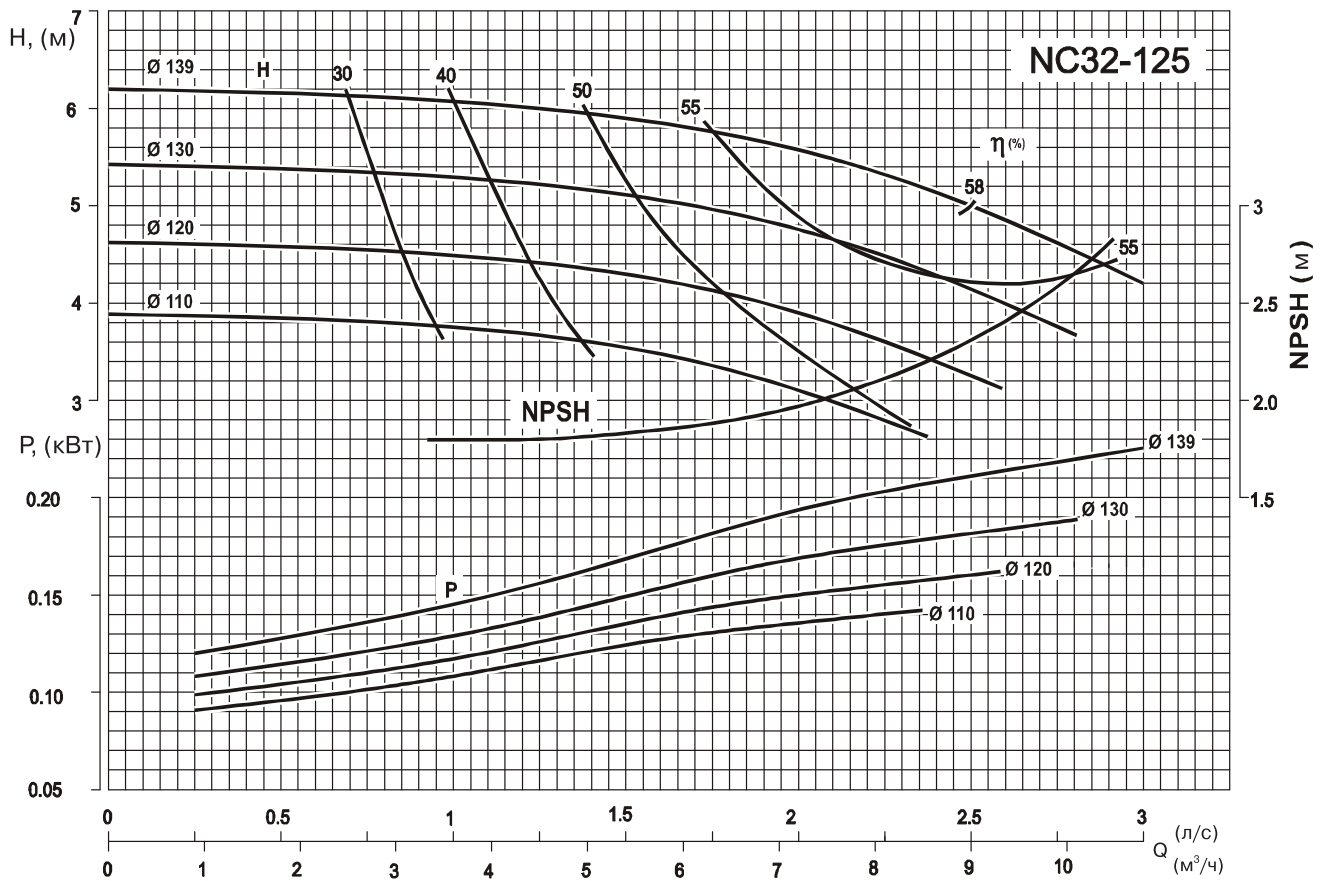

Рабочие характеристики насосов с 4-полюсным электродвигателем 1450 об/мин

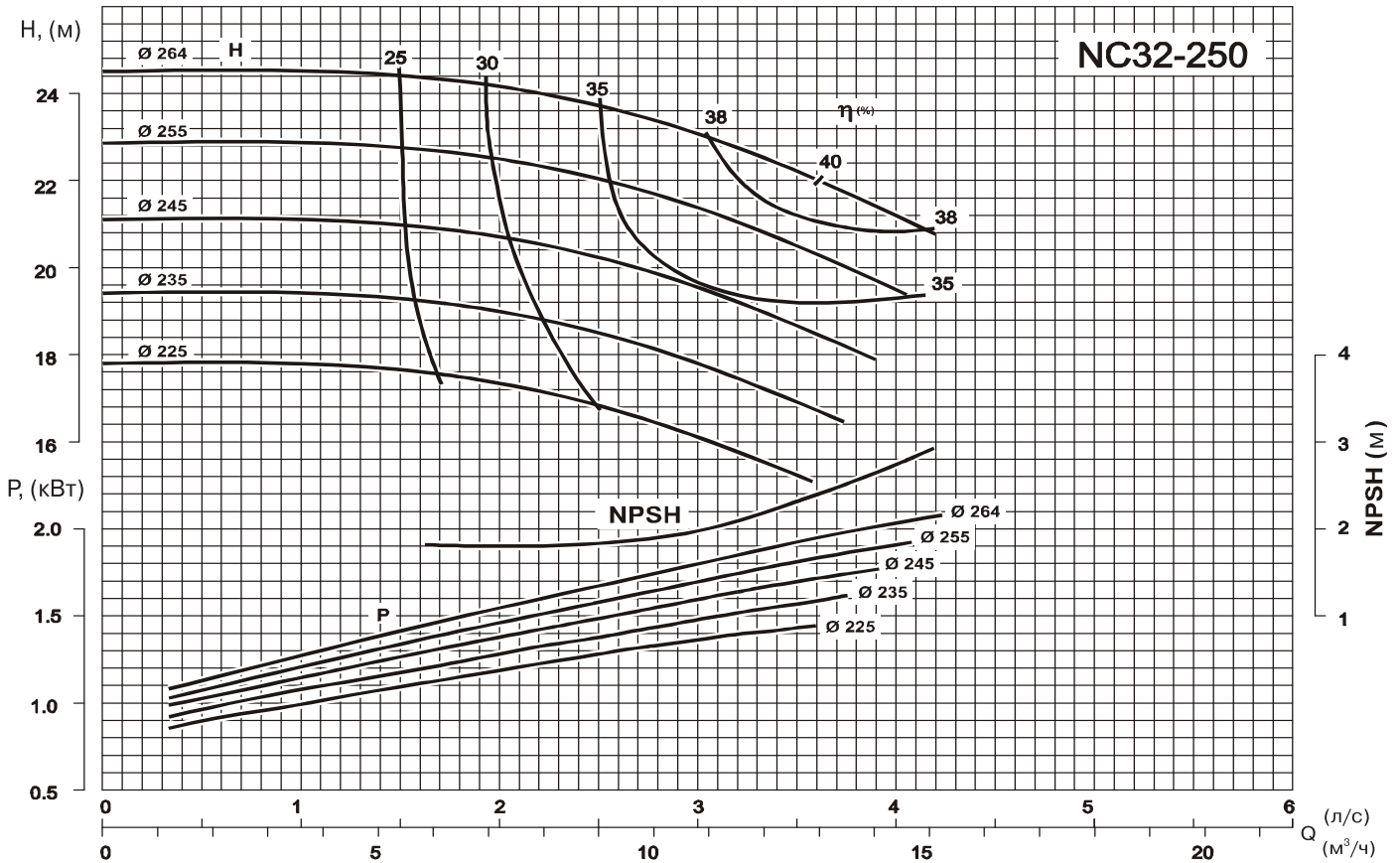
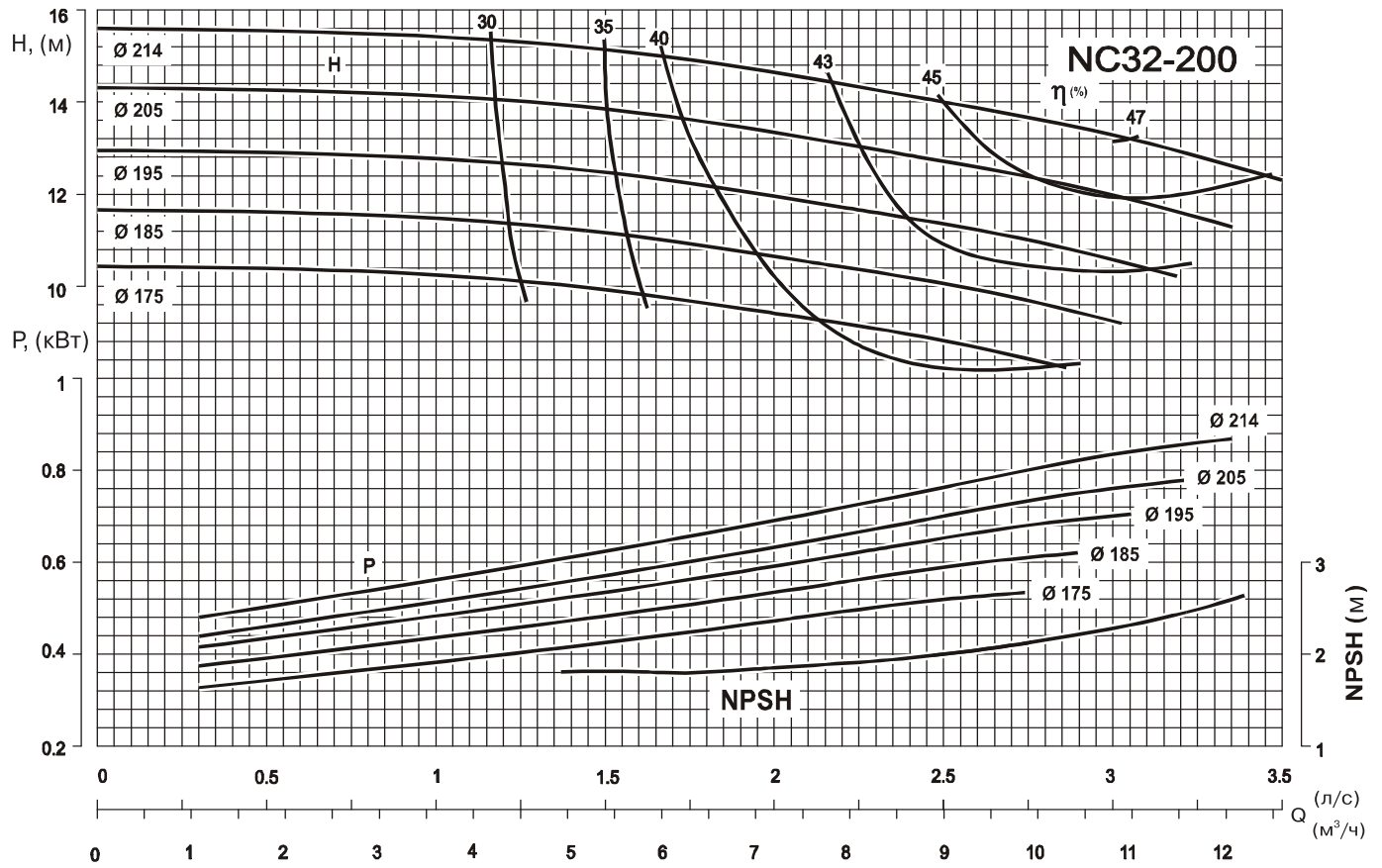

Рабочие характеристики насосов с 4-полюсным электродвигателем 1450 об/мин

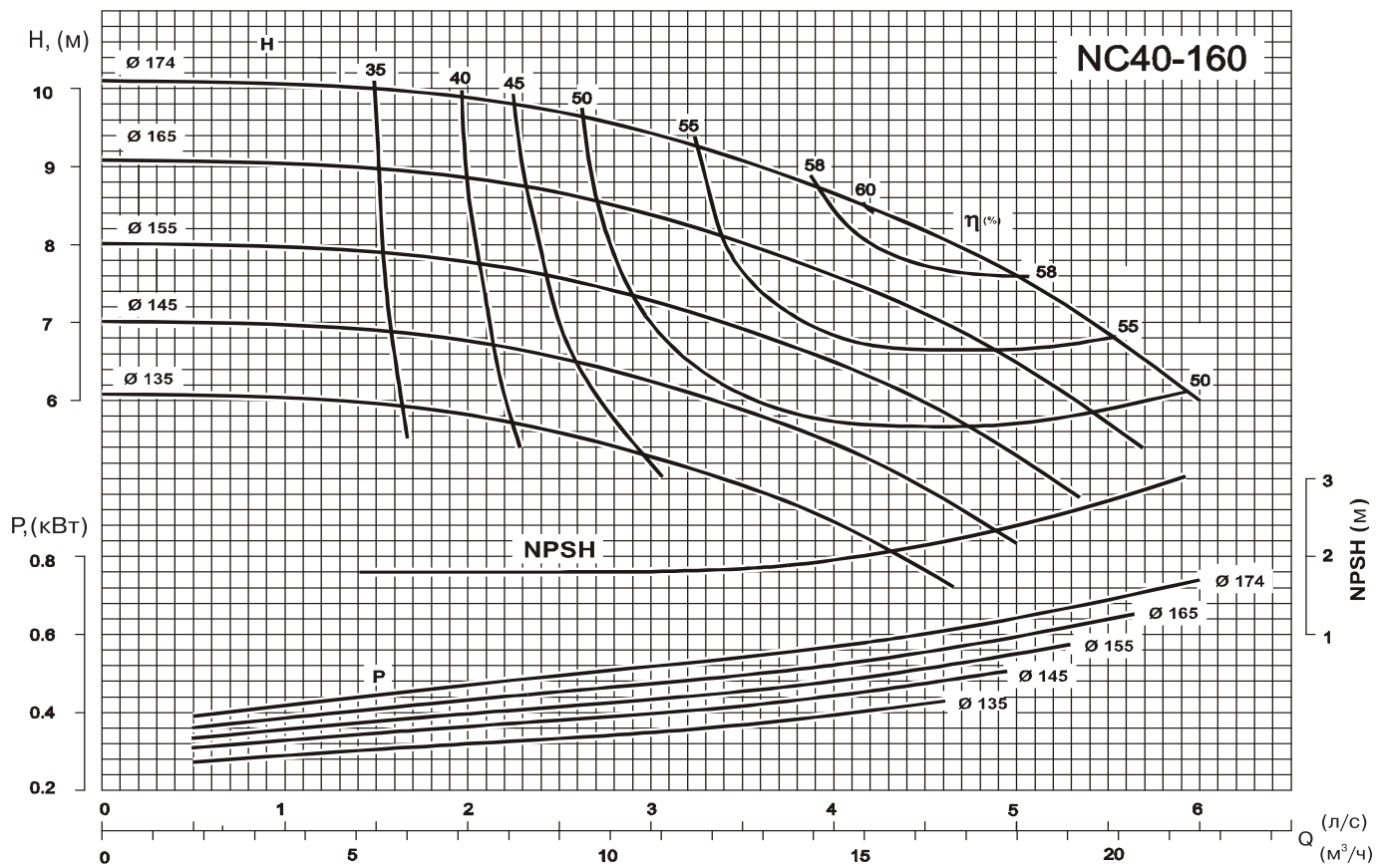
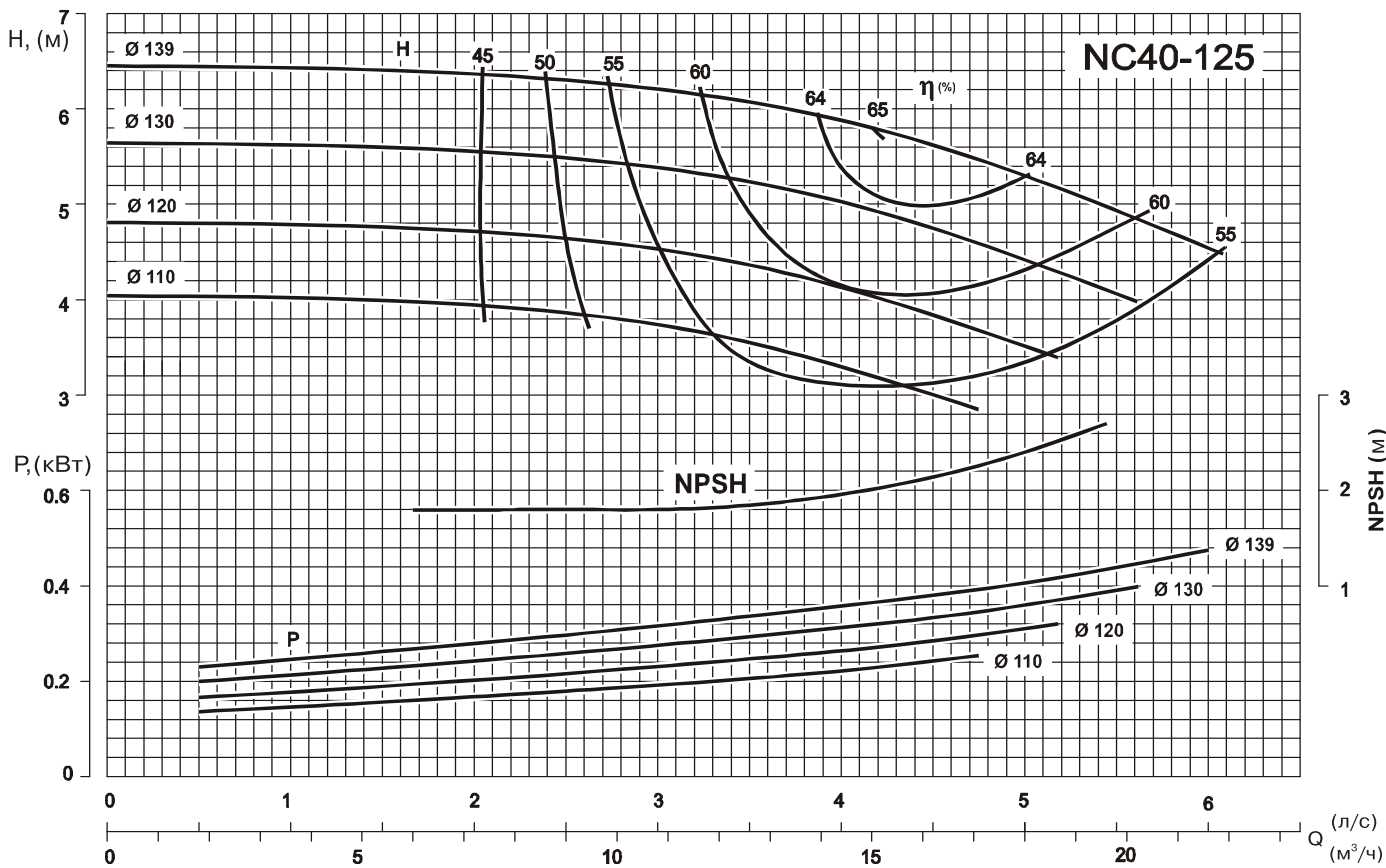

Рабочие характеристики насосов с 4-полюсным электродвигателем 1450 об/мин

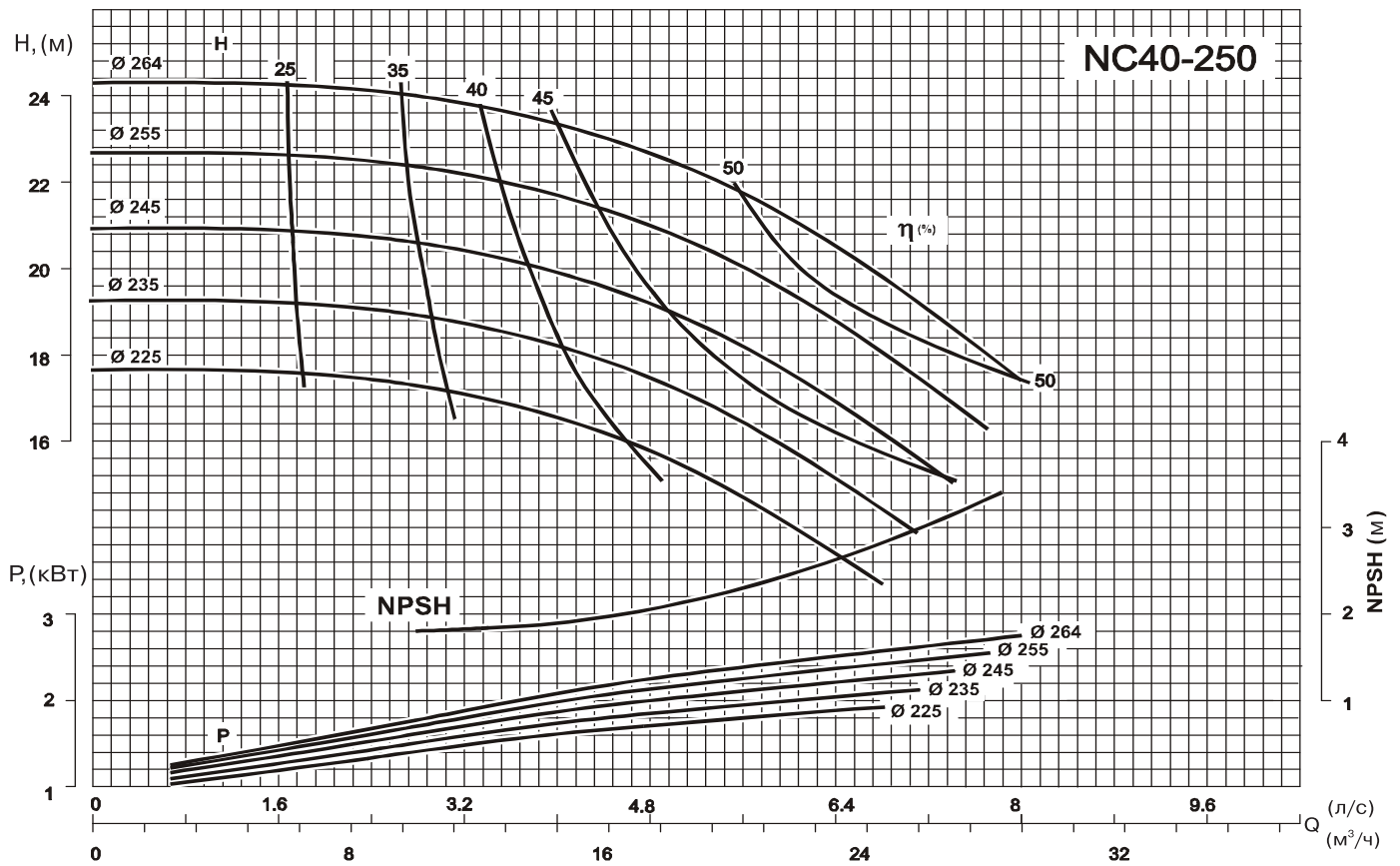
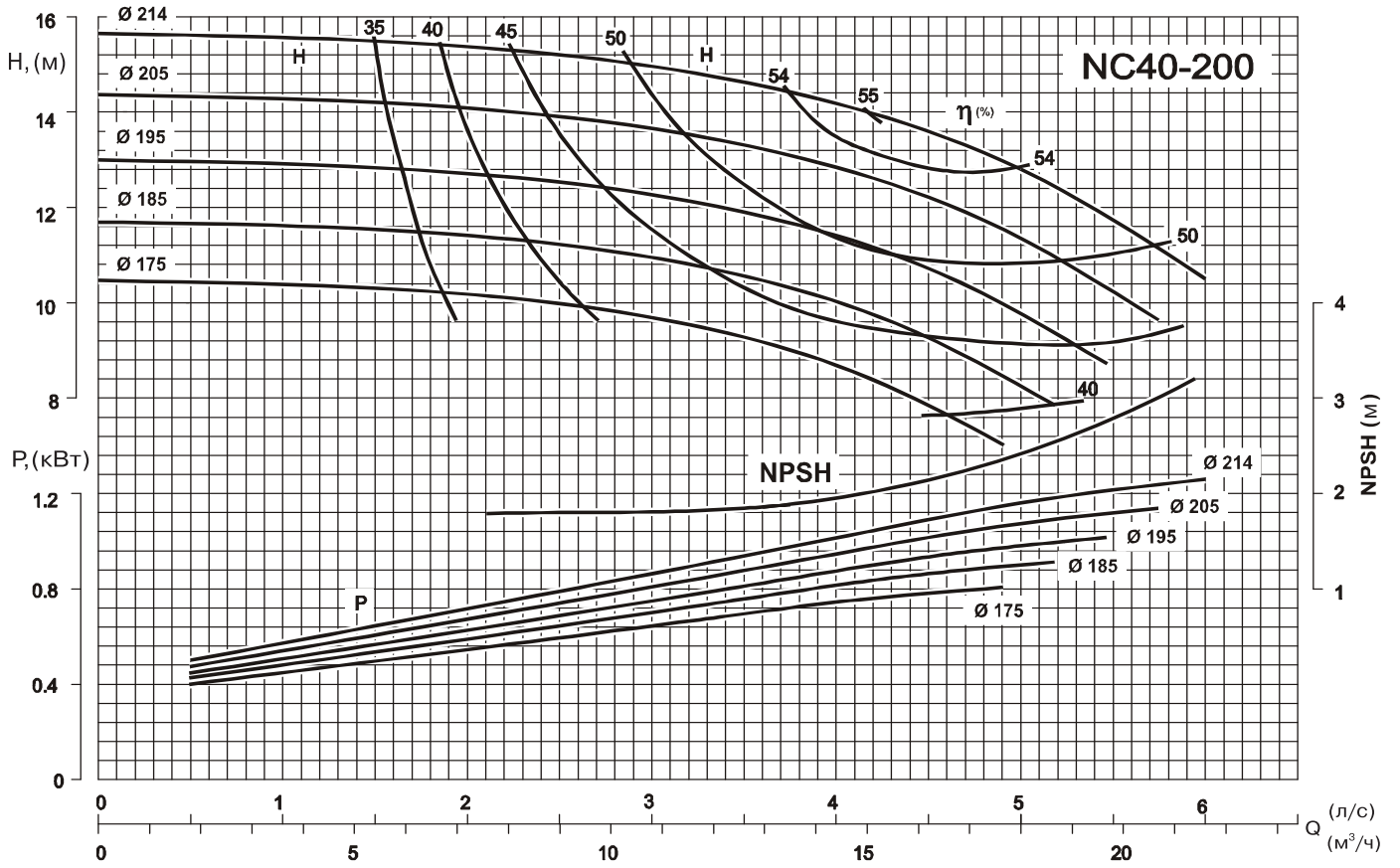

Рабочие характеристики насосов с 4-полюсным электродвигателем 1450 об/мин

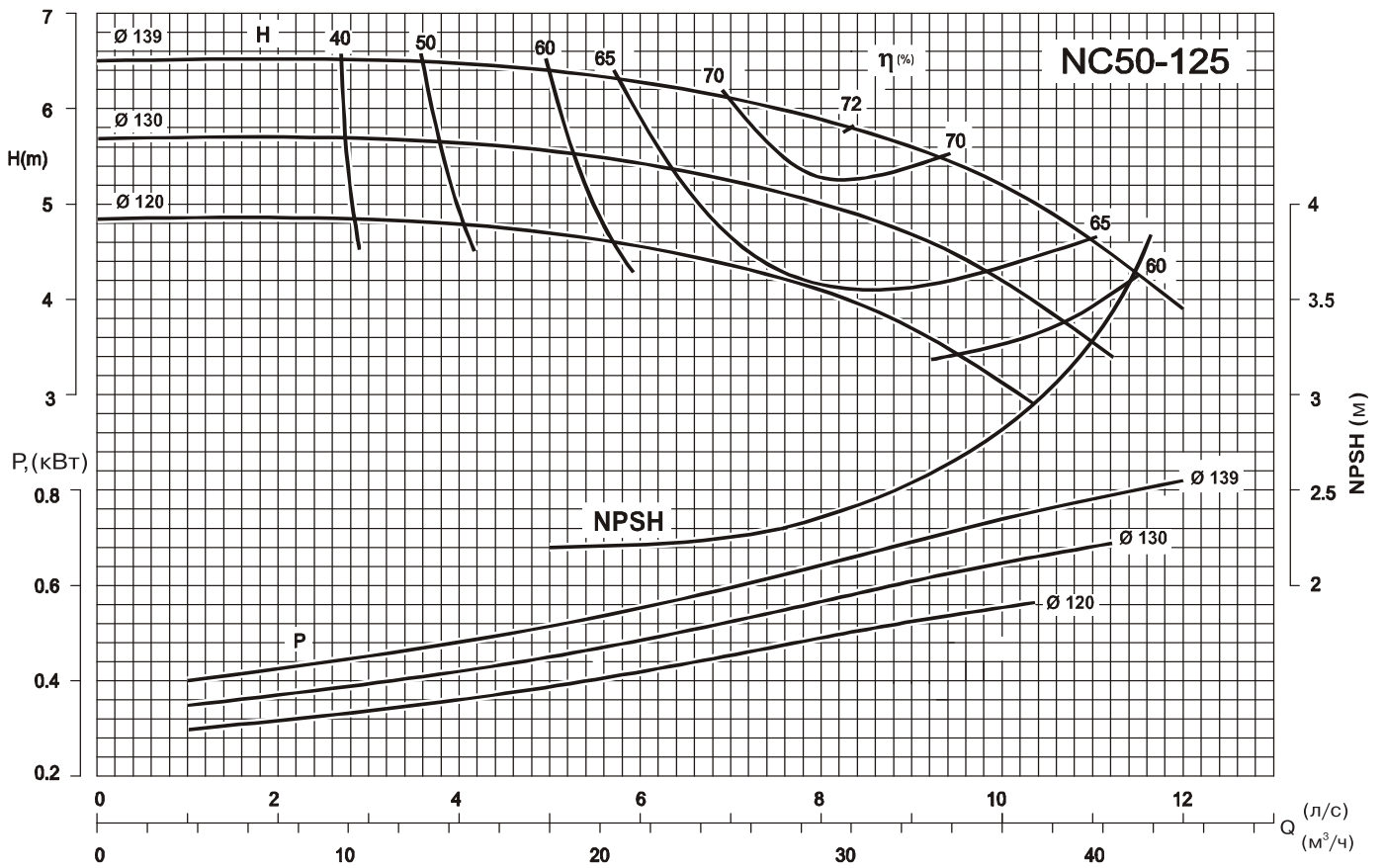
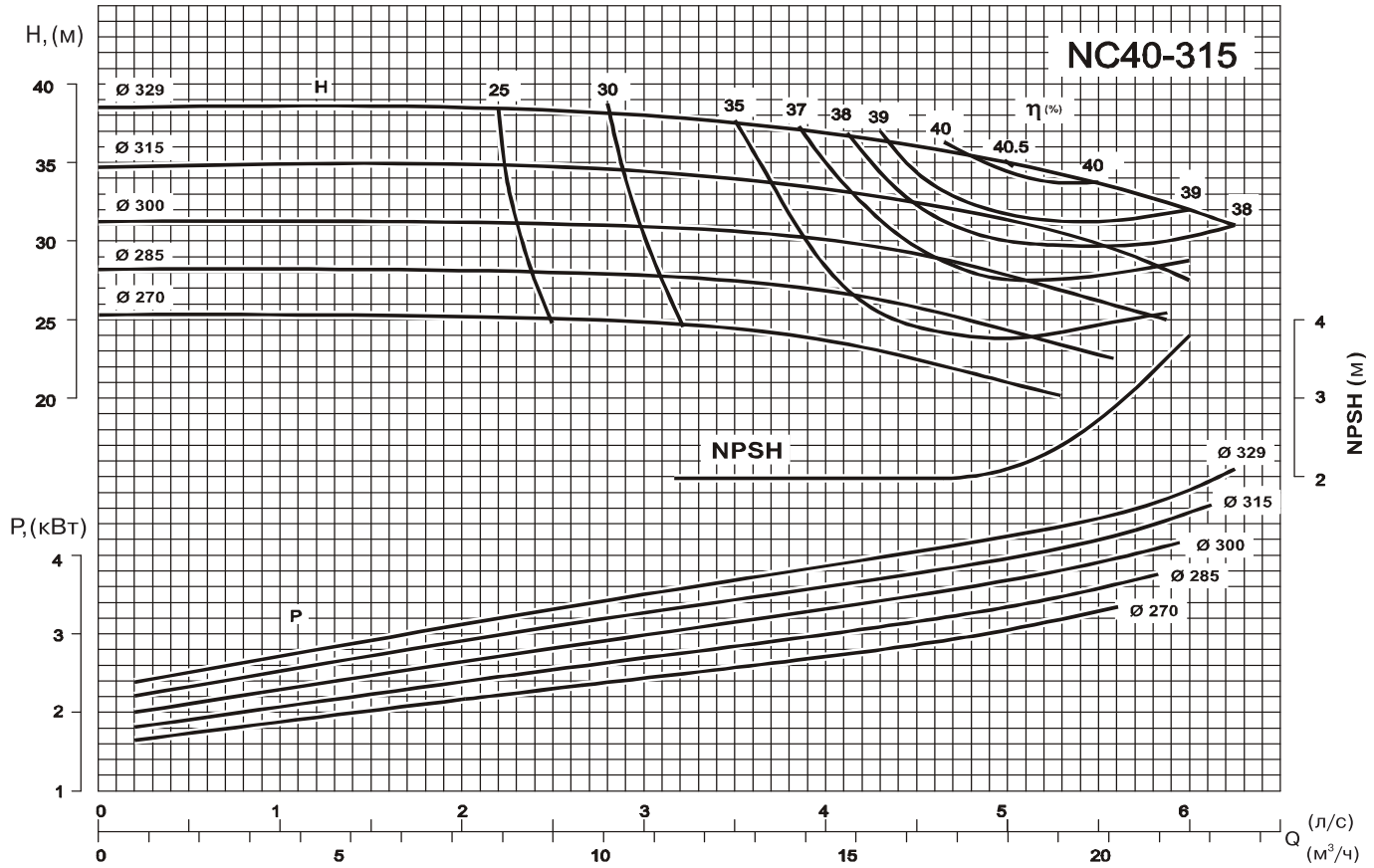

Рабочие характеристики насосов с 4-полюсным электродвигателем 1450 об/мин

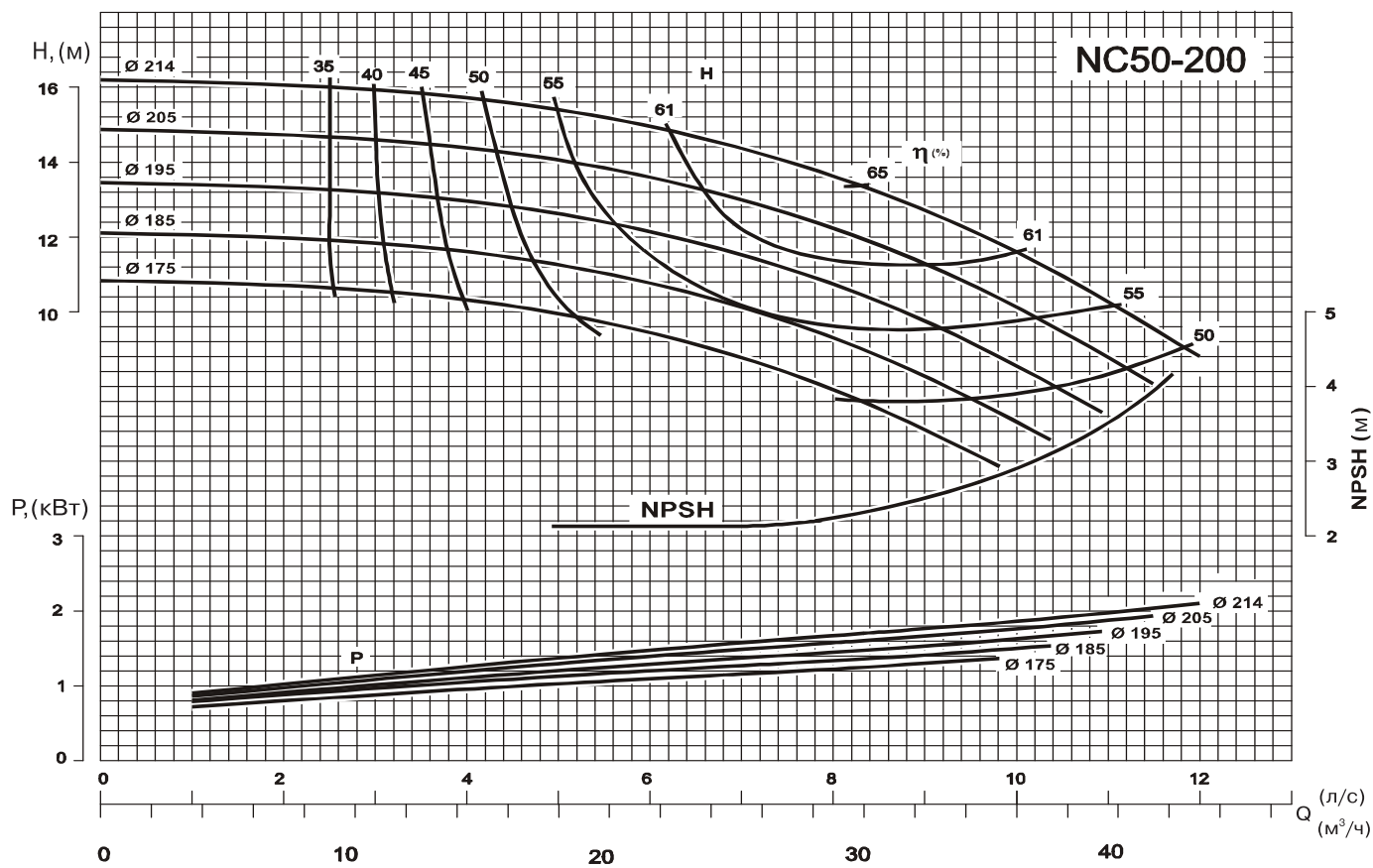
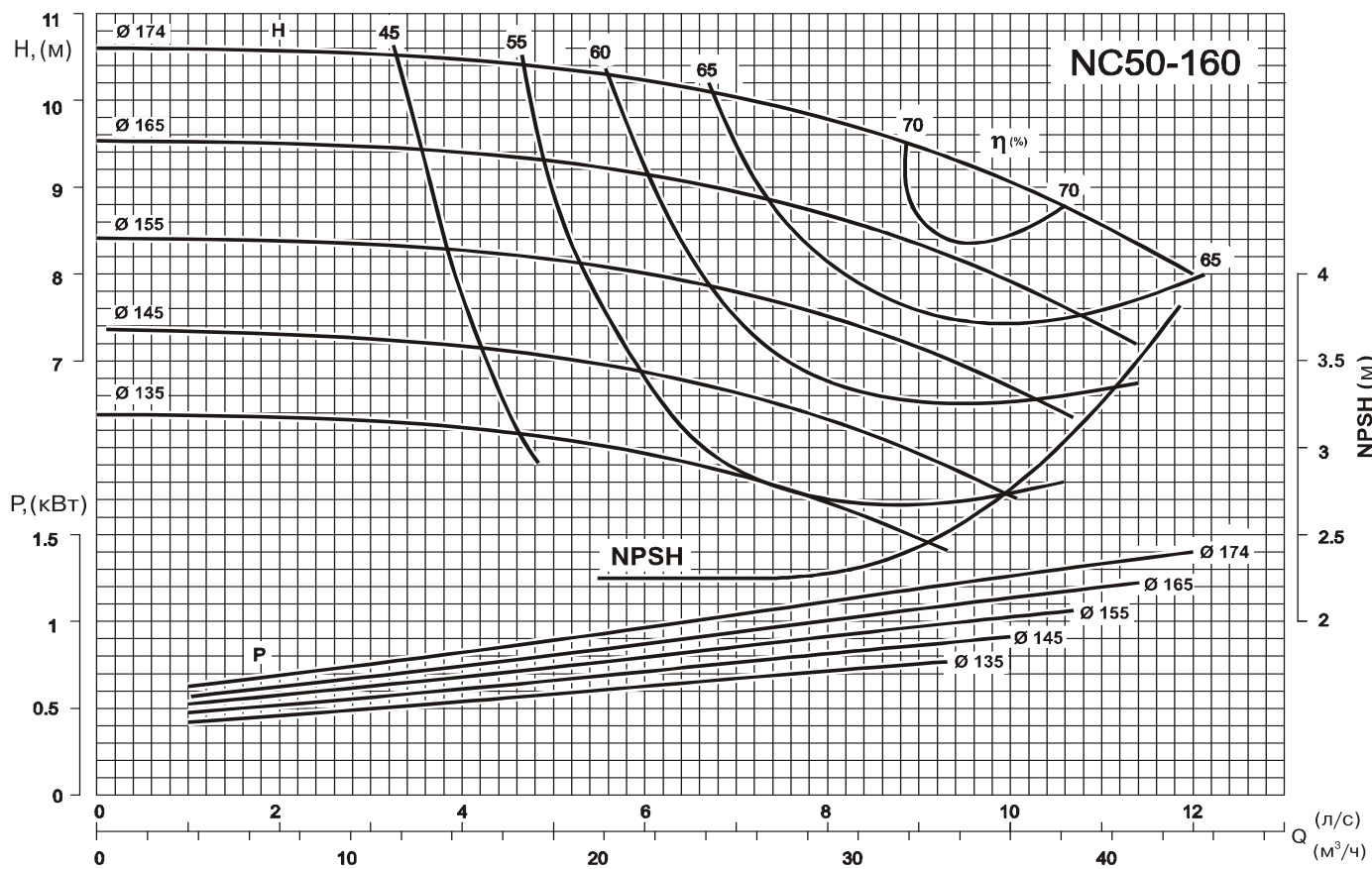

Рабочие характеристики насосов с 4-полюсным электродвигателем 1450 об/мин

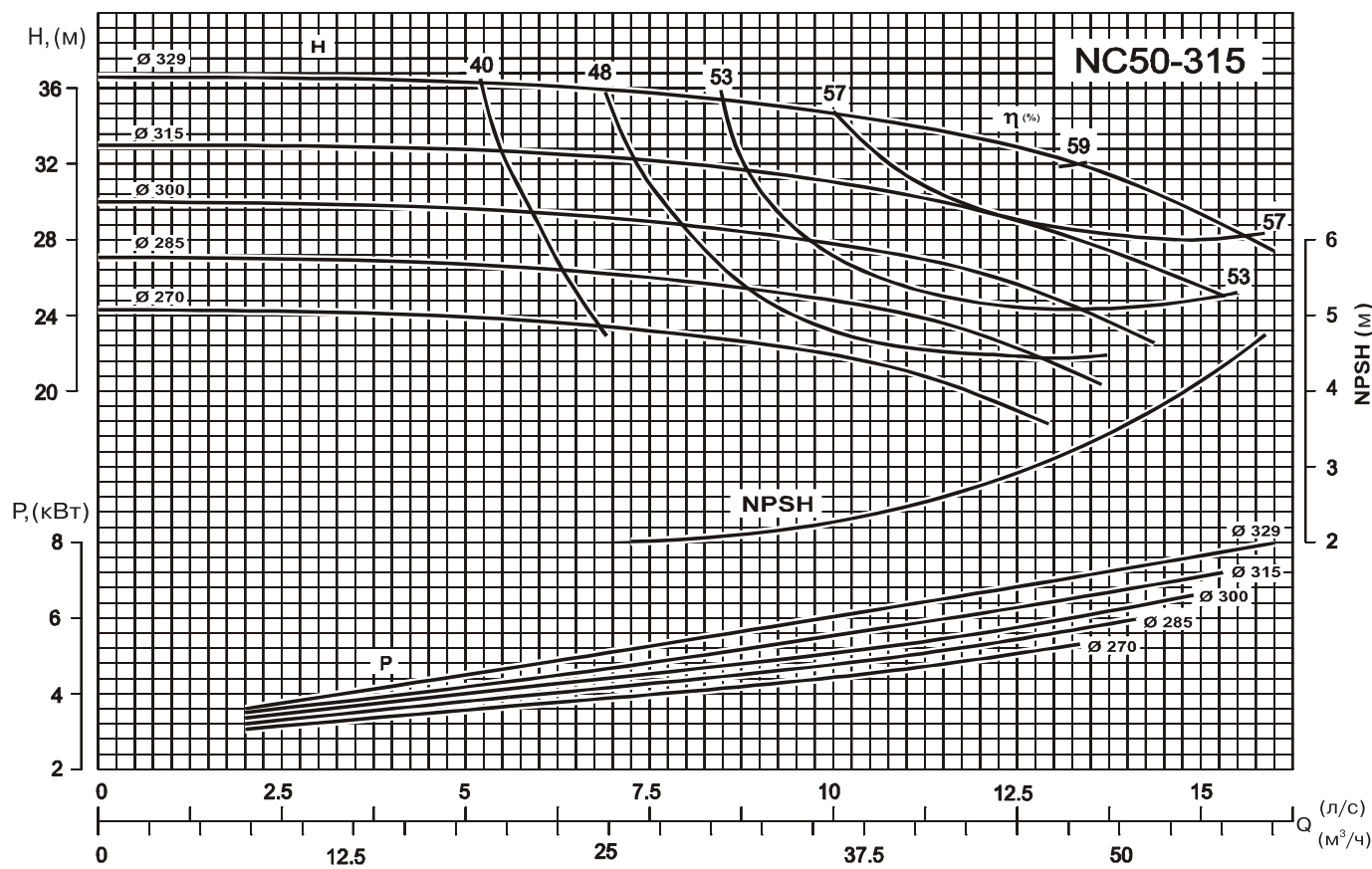
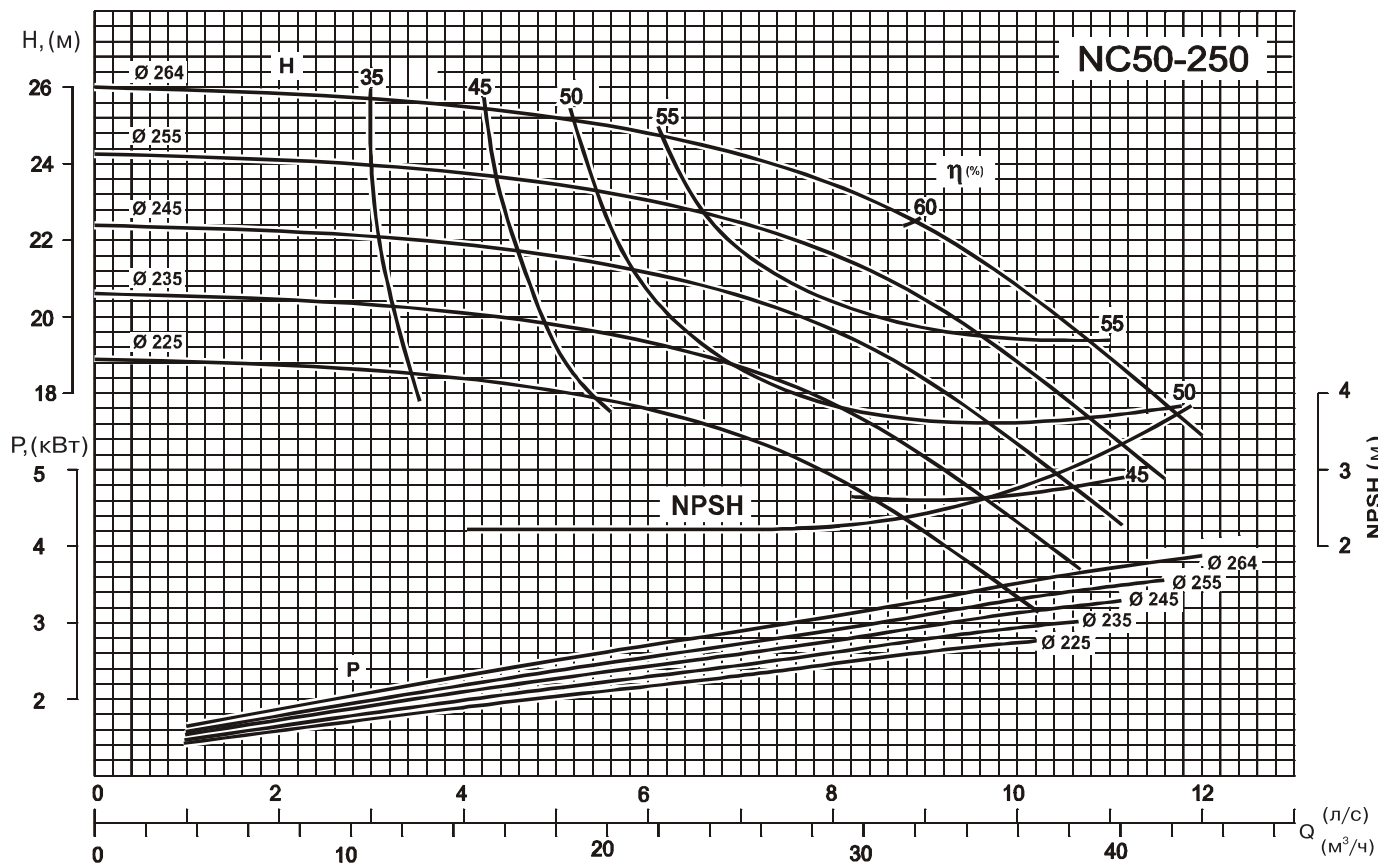

Рабочие характеристики насосов с 4-полюсным электродвигателем 1450 об/мин

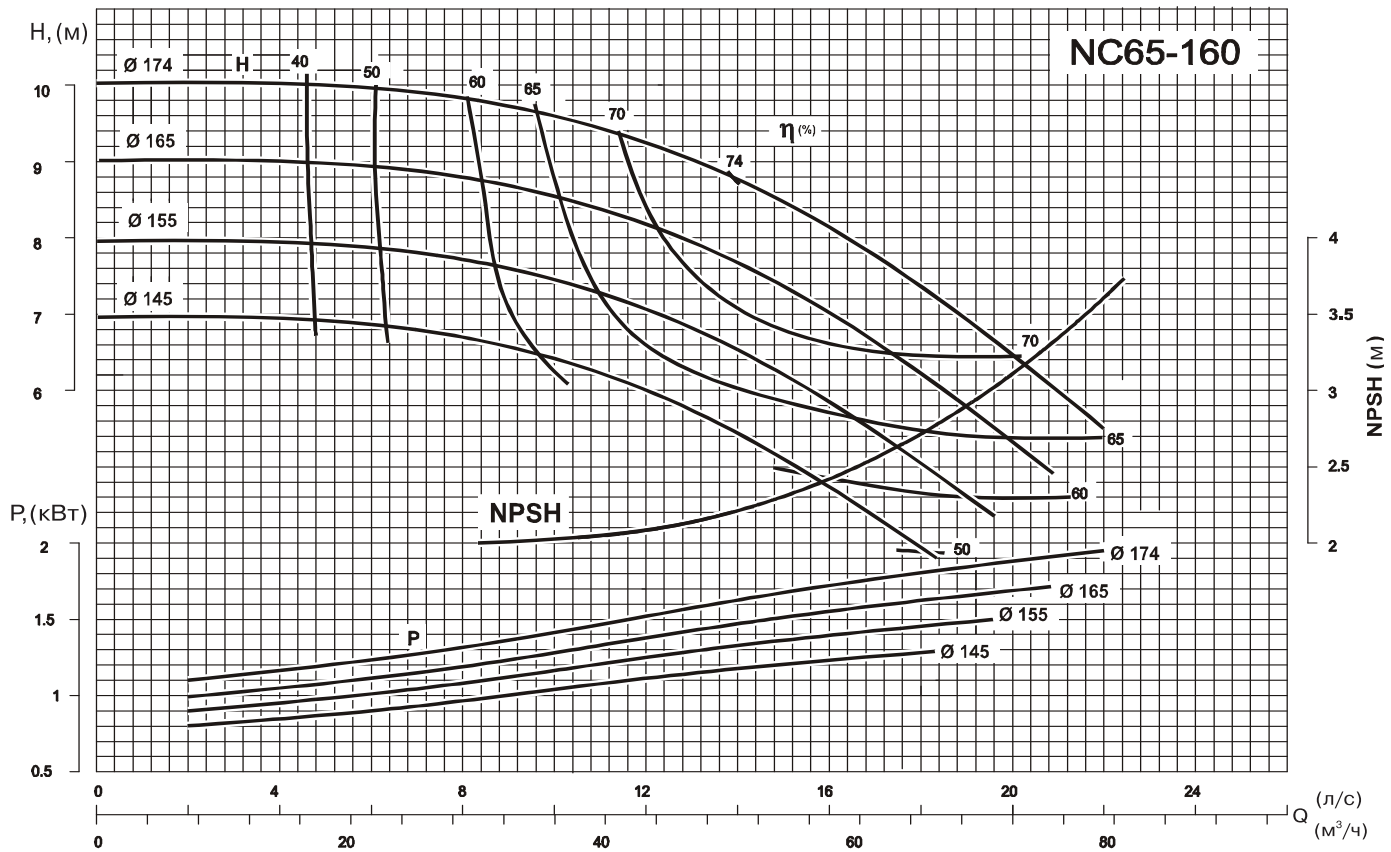
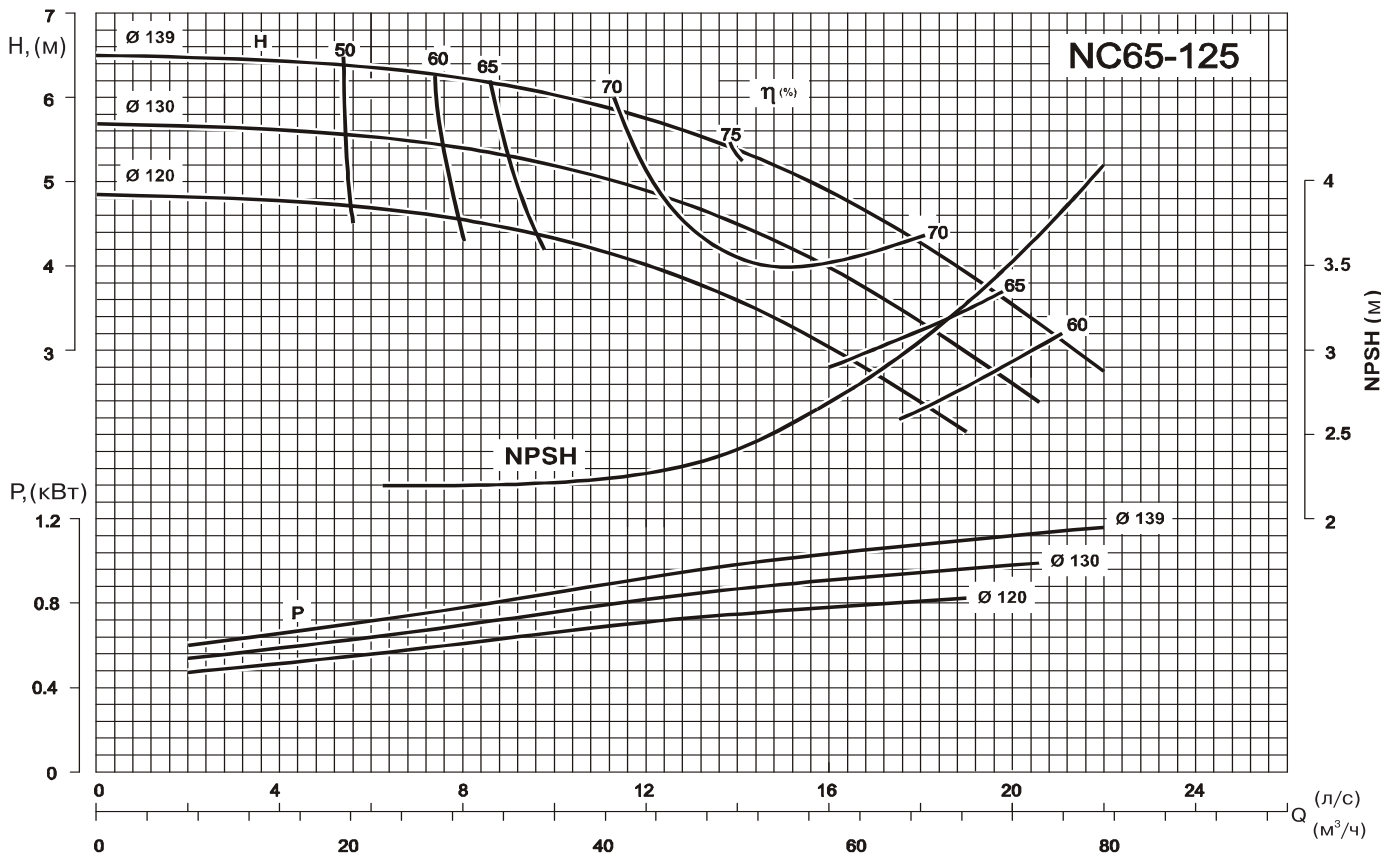

Рабочие характеристики насосов с 4-полюсным электродвигателем 1450 об/мин

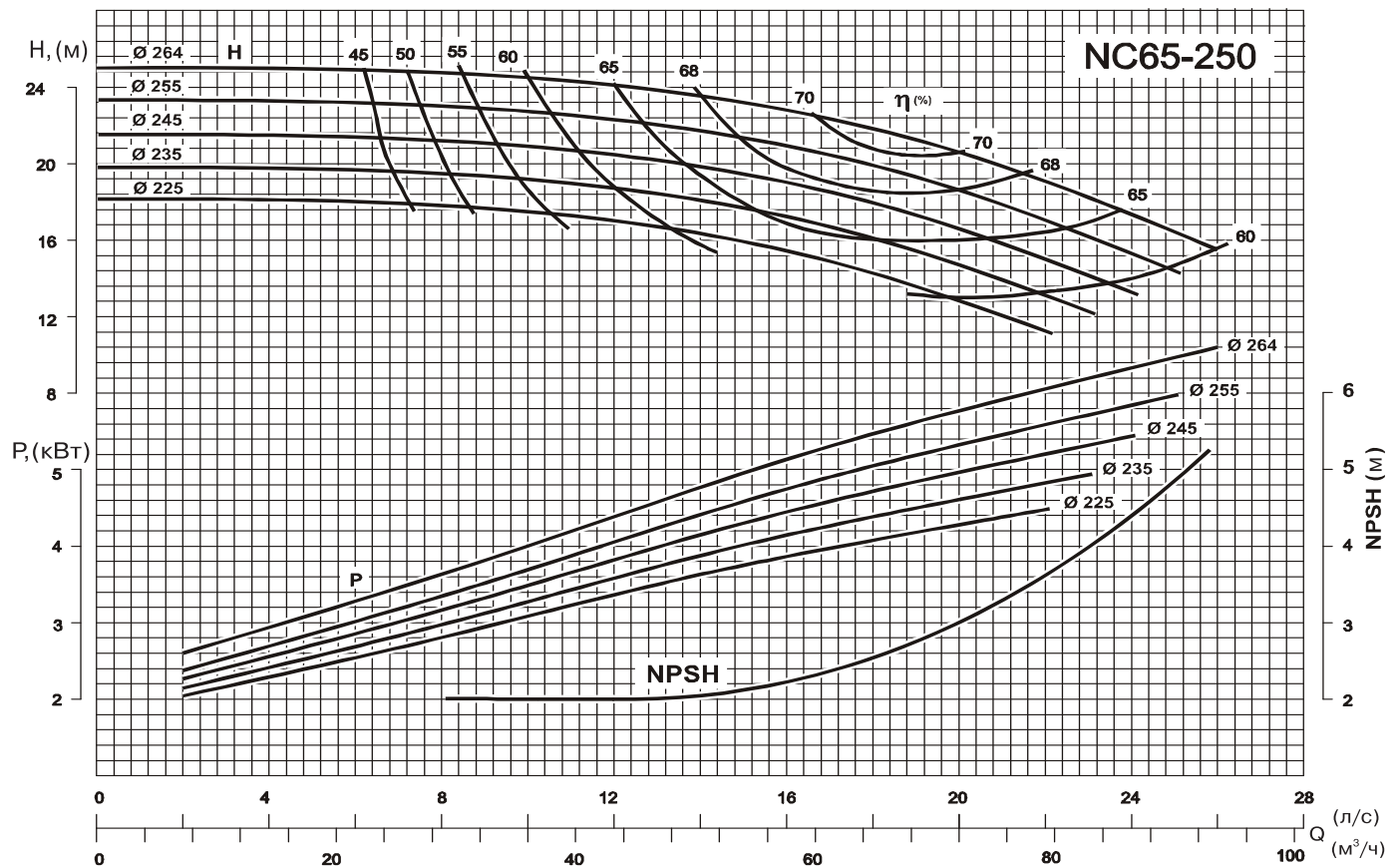
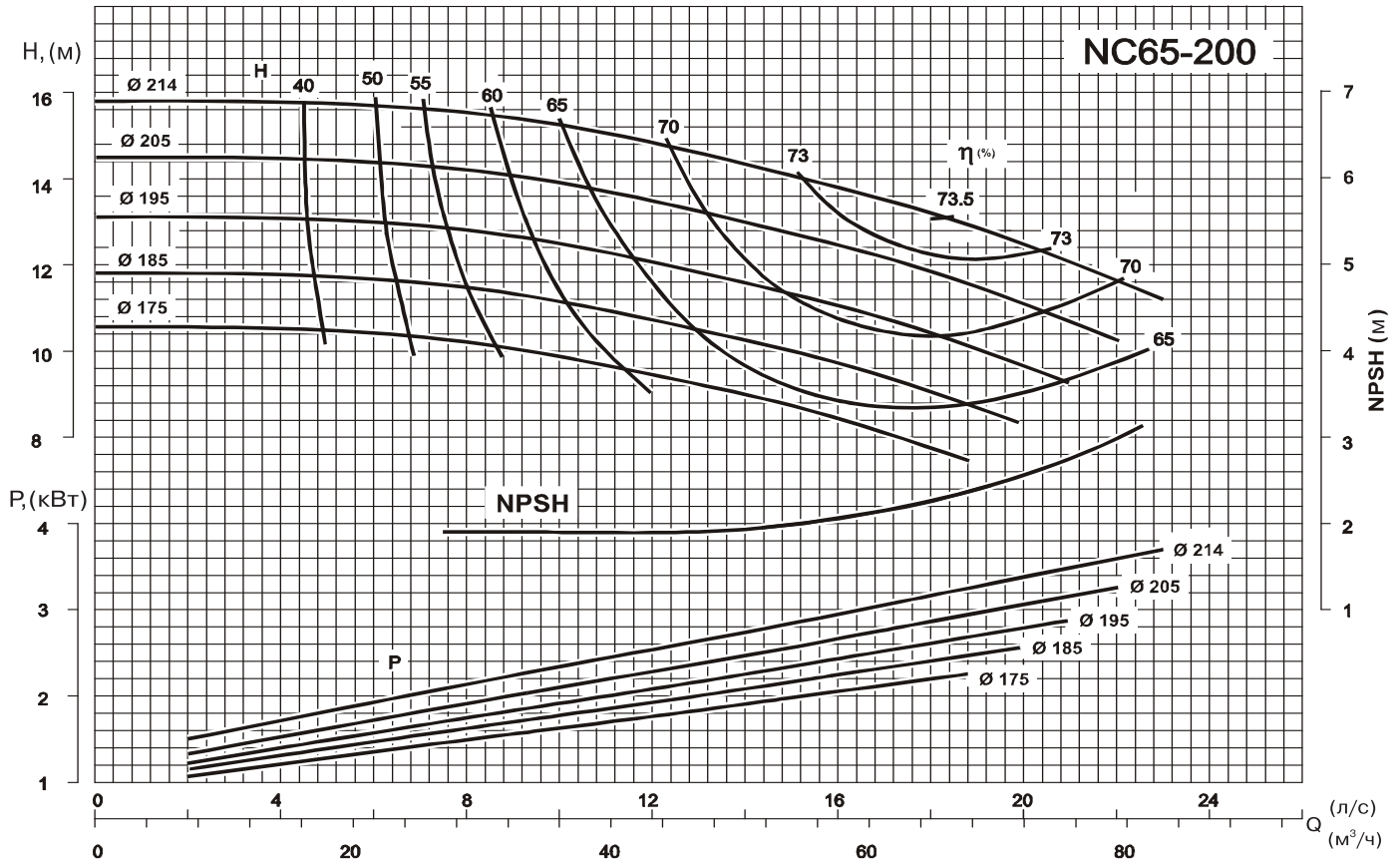

Рабочие характеристики насосов с 4-полюсным электродвигателем 1450 об/мин

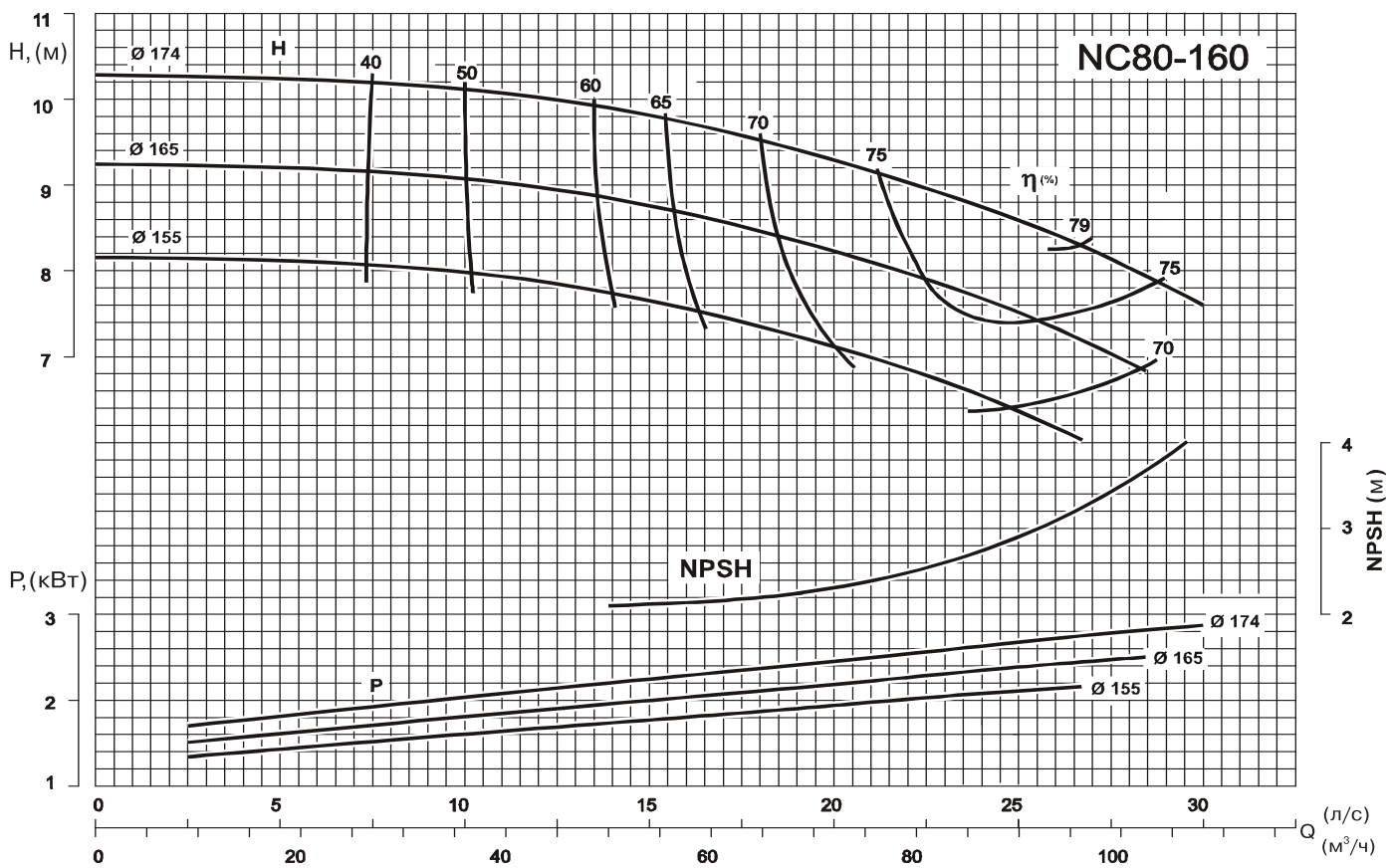
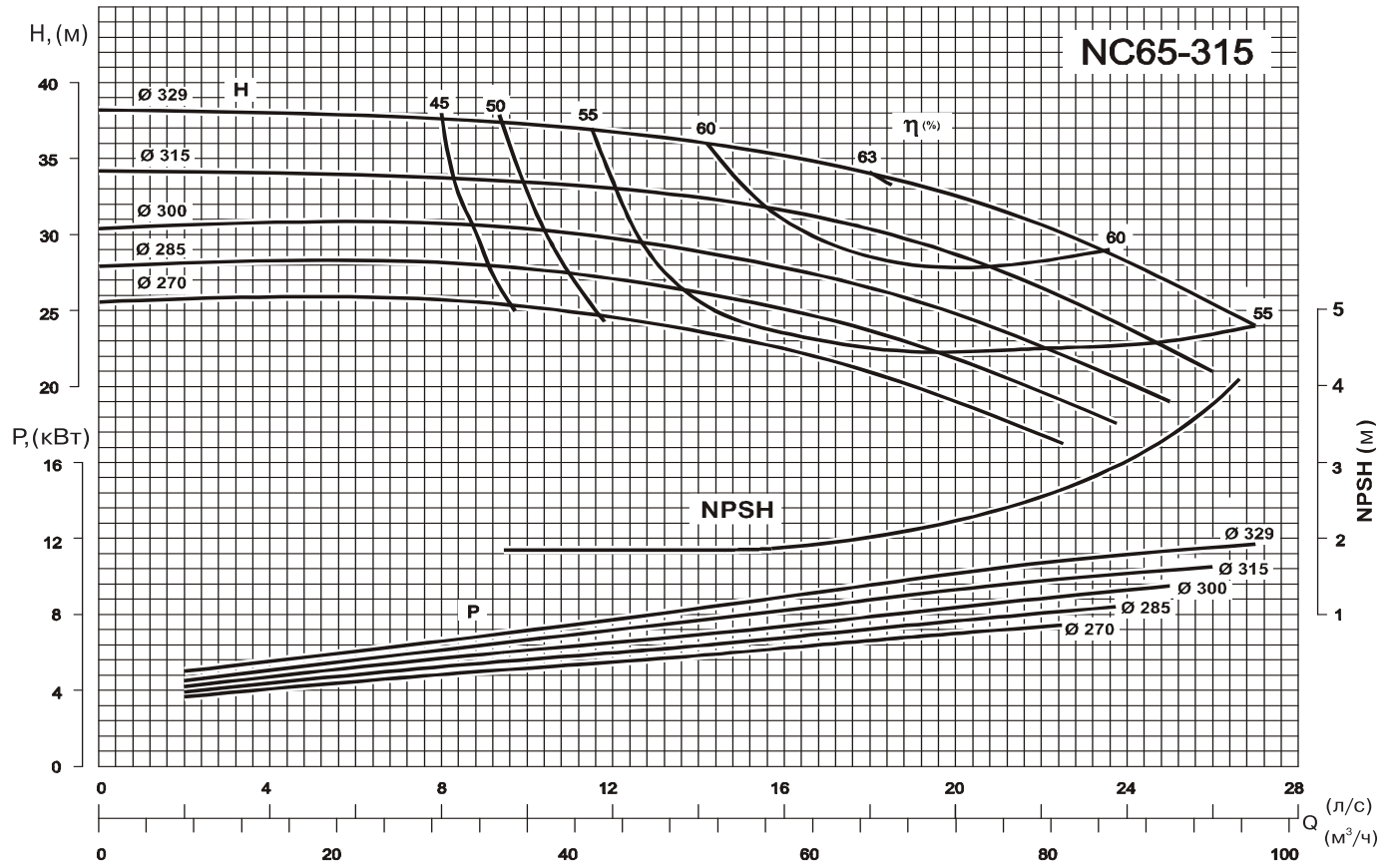

Рабочие характеристики насосов с 4-полюсным электродвигателем 1450 об/мин

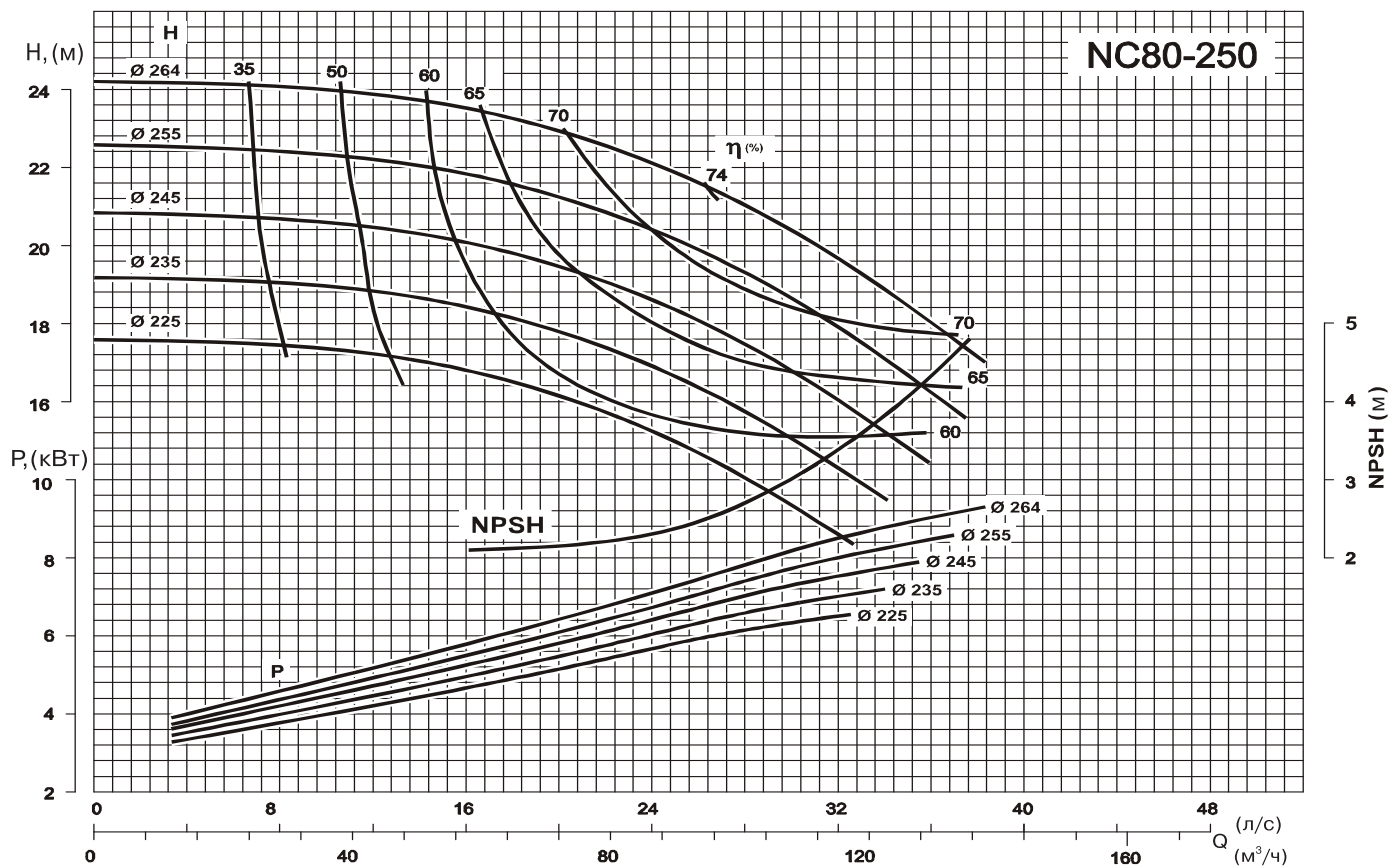
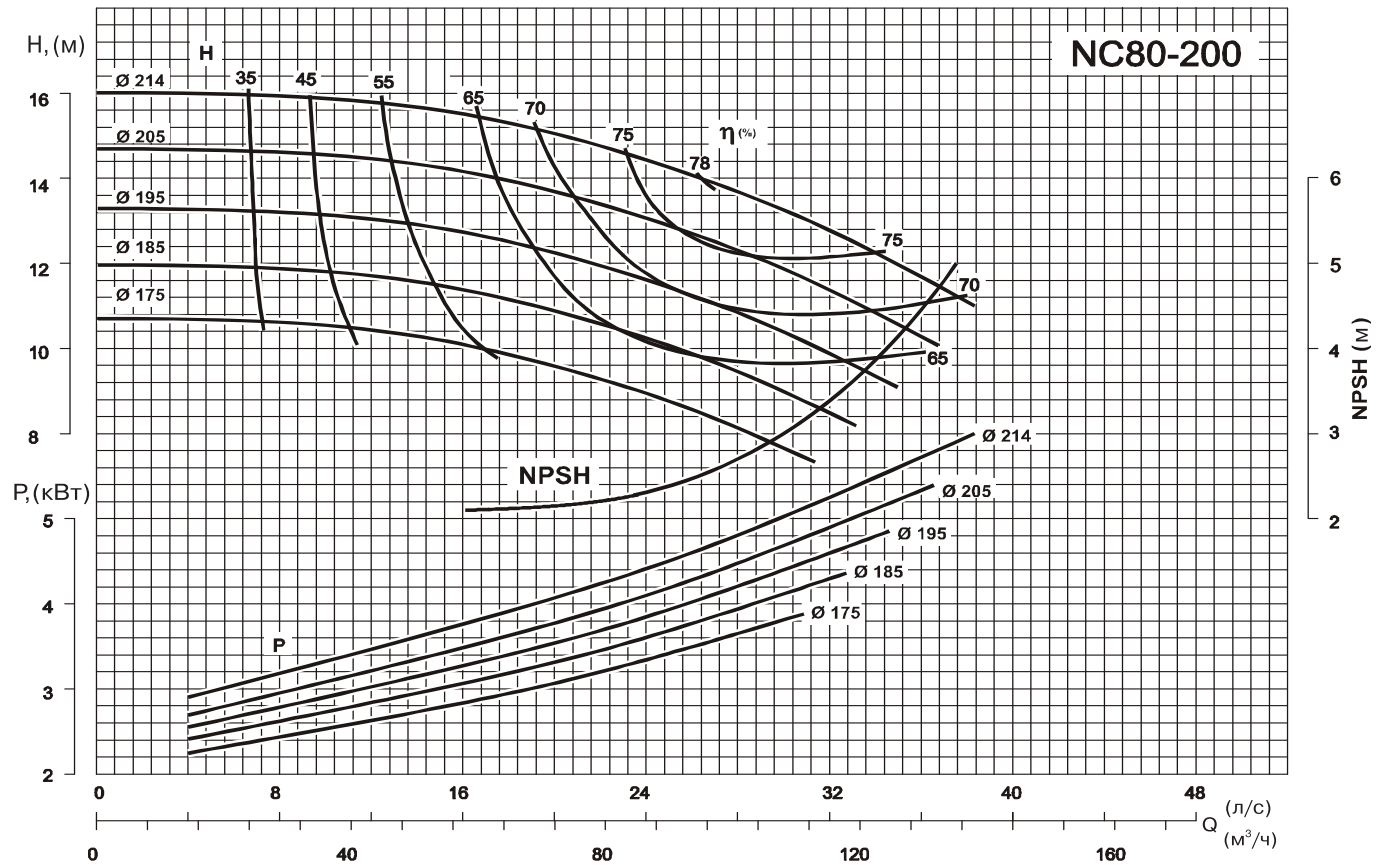

Рабочие характеристики насосов с 4-полюсным электродвигателем 1450 об/мин

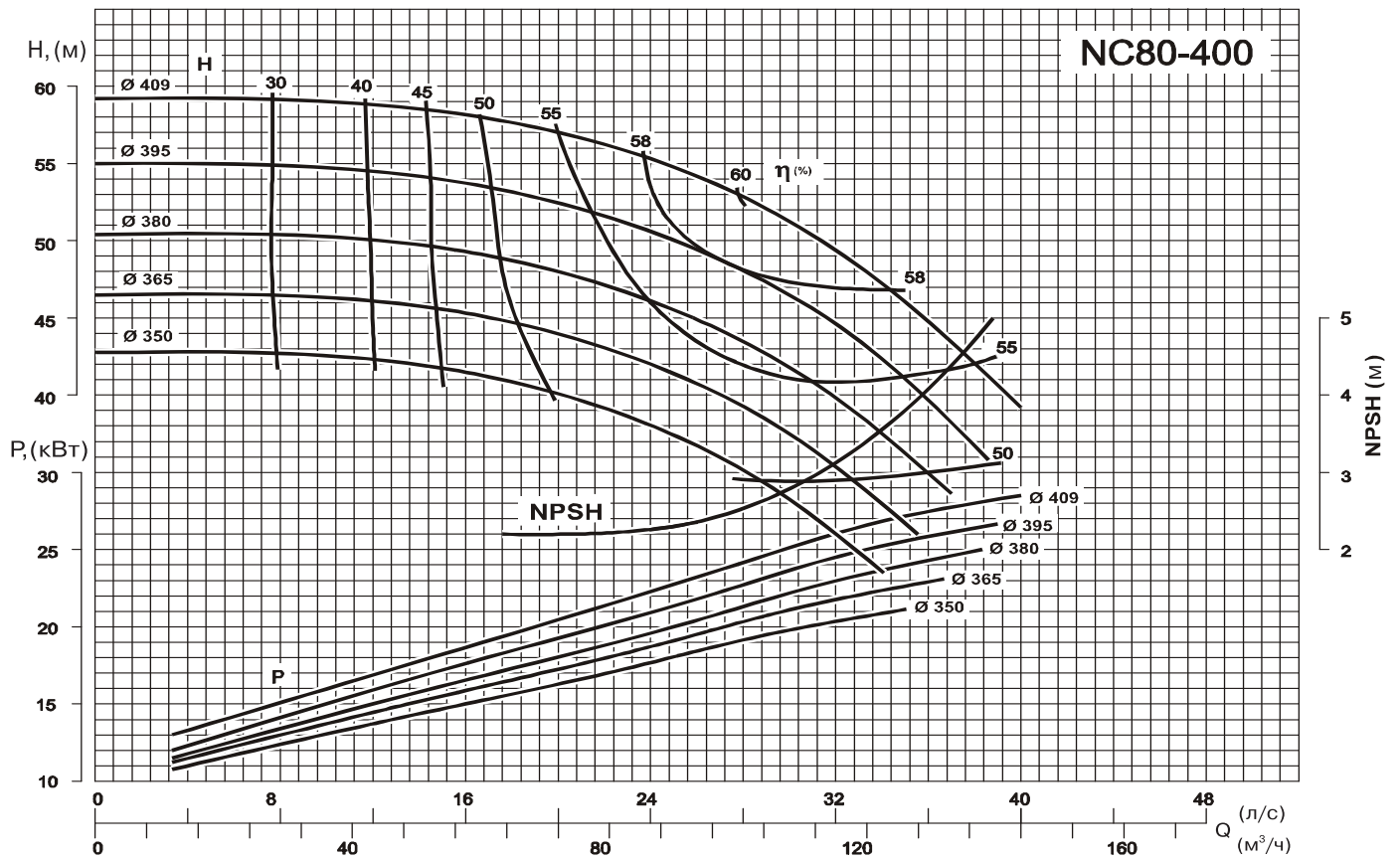
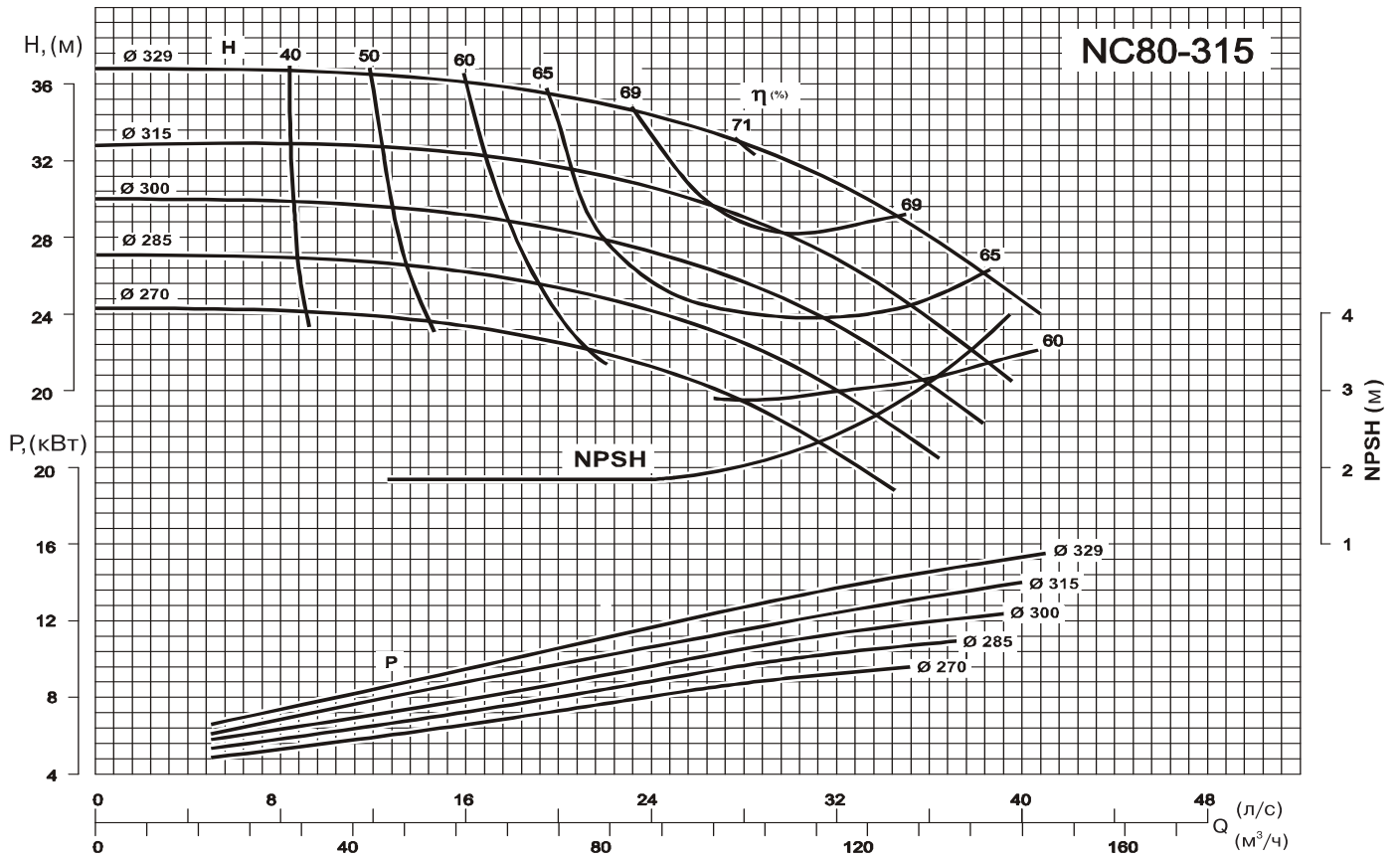

Рабочие характеристики насосов с 4-полюсным электродвигателем 1450 об/мин

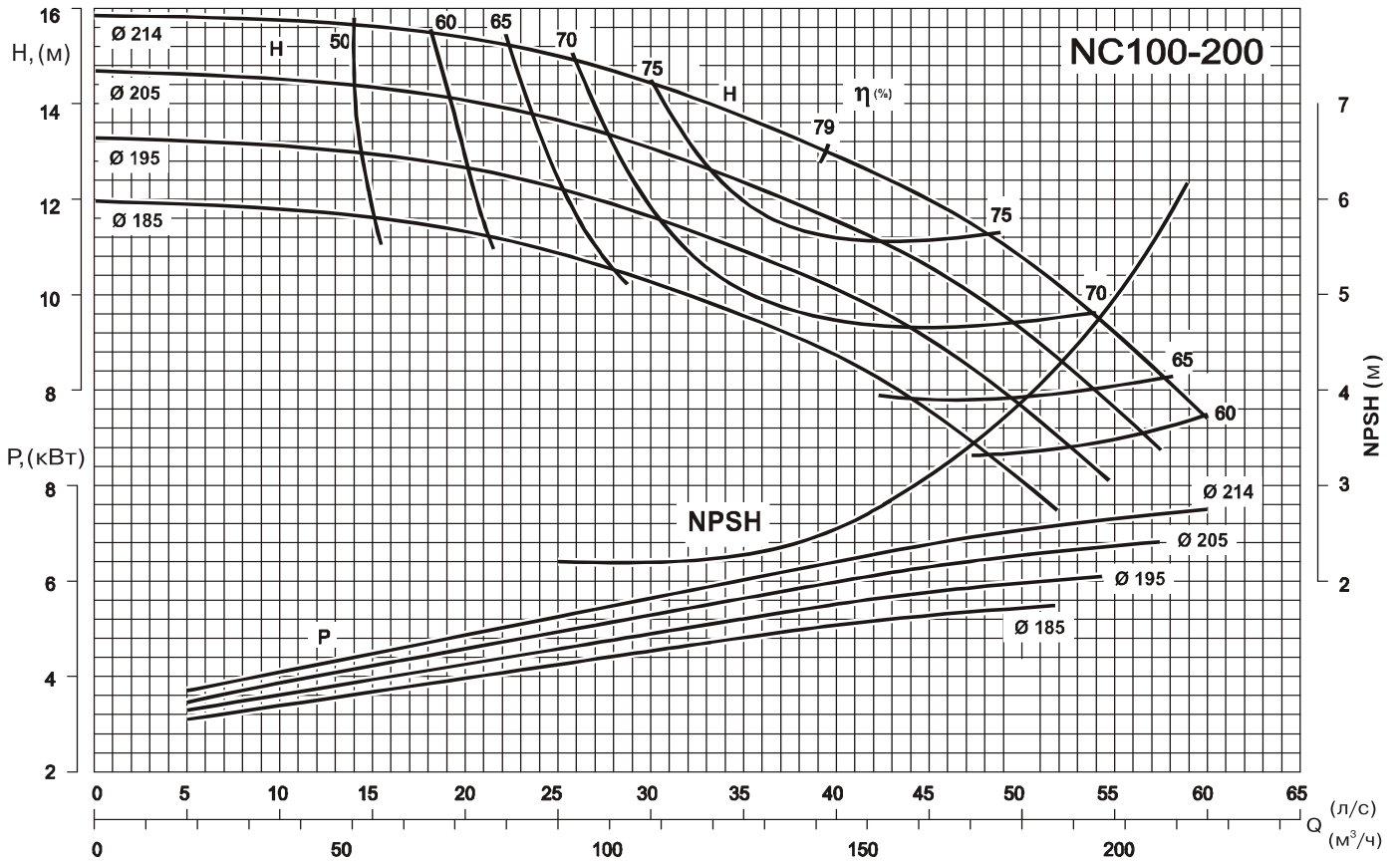
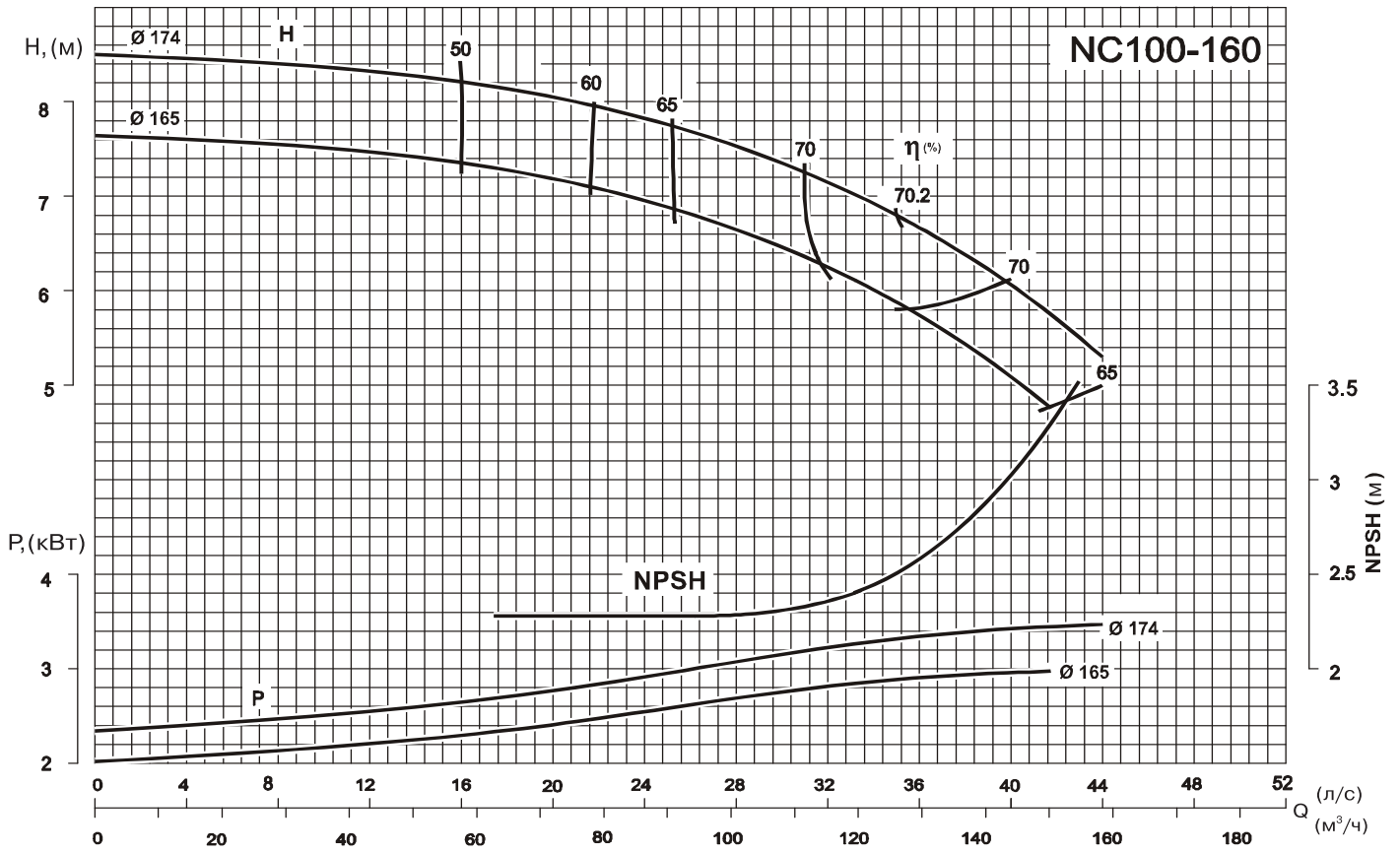

Рабочие характеристики насосов с 4-полюсным электродвигателем 1450 об/мин

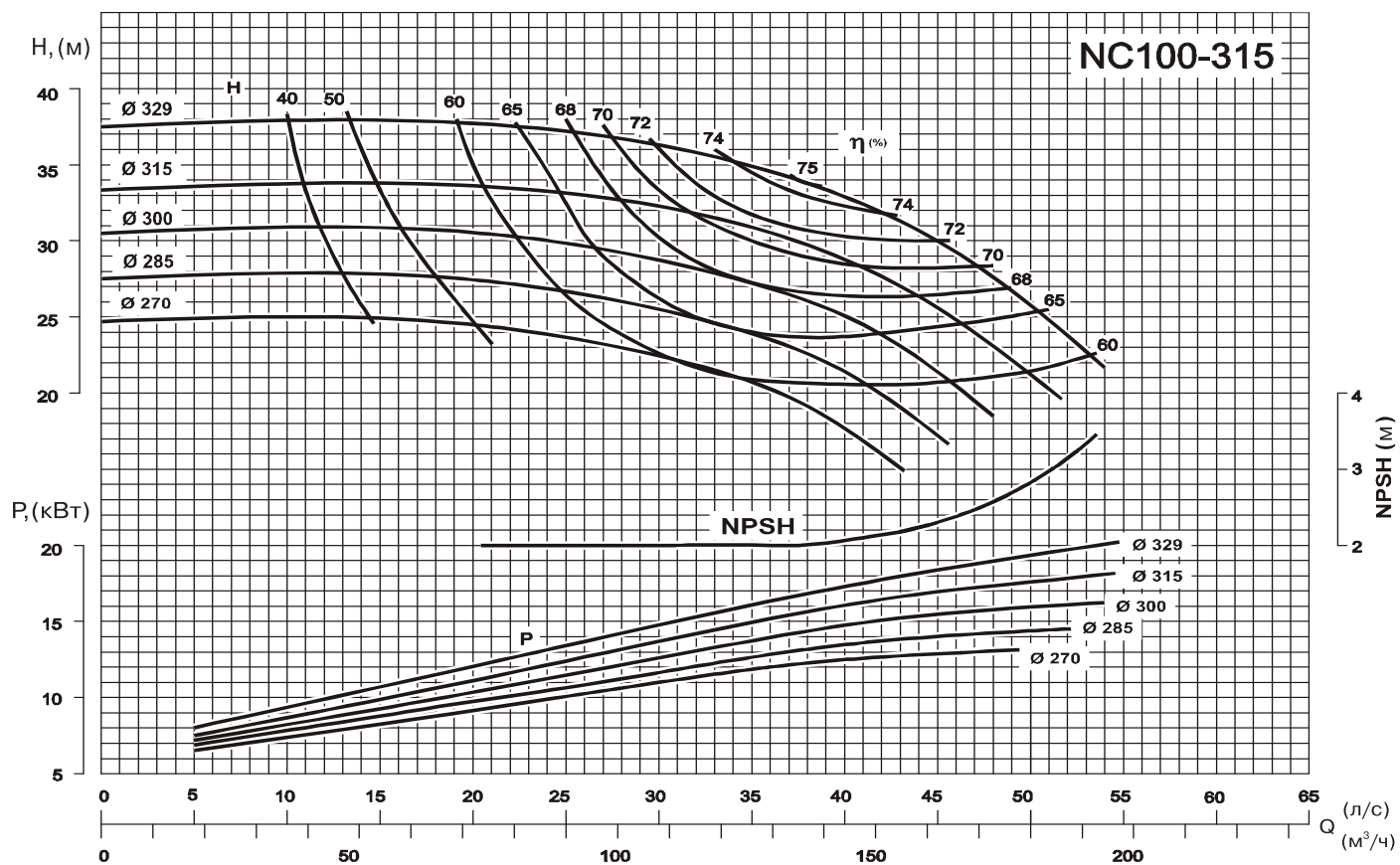
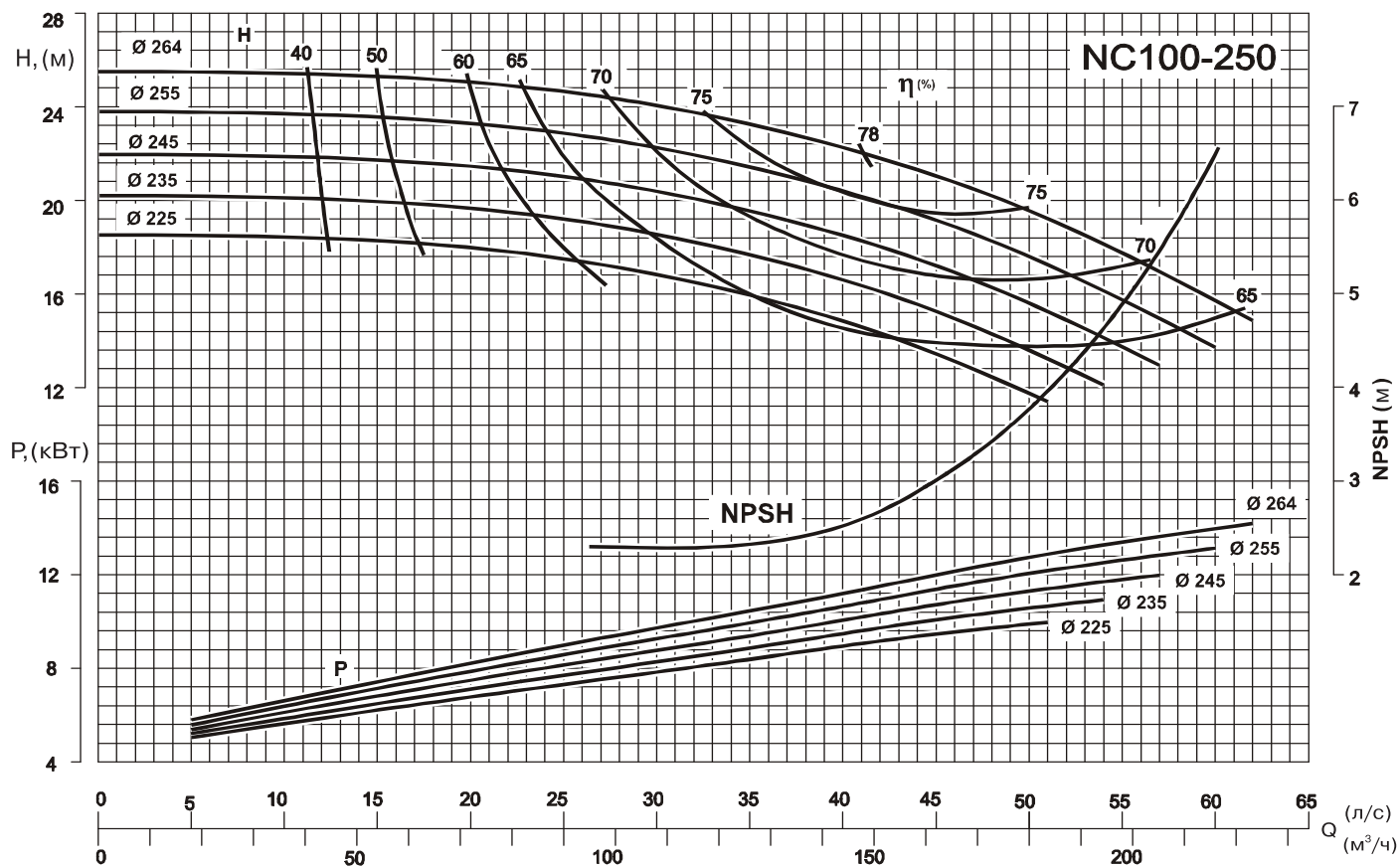

Рабочие характеристики насосов с 4-полюсным электродвигателем 1450 об/мин

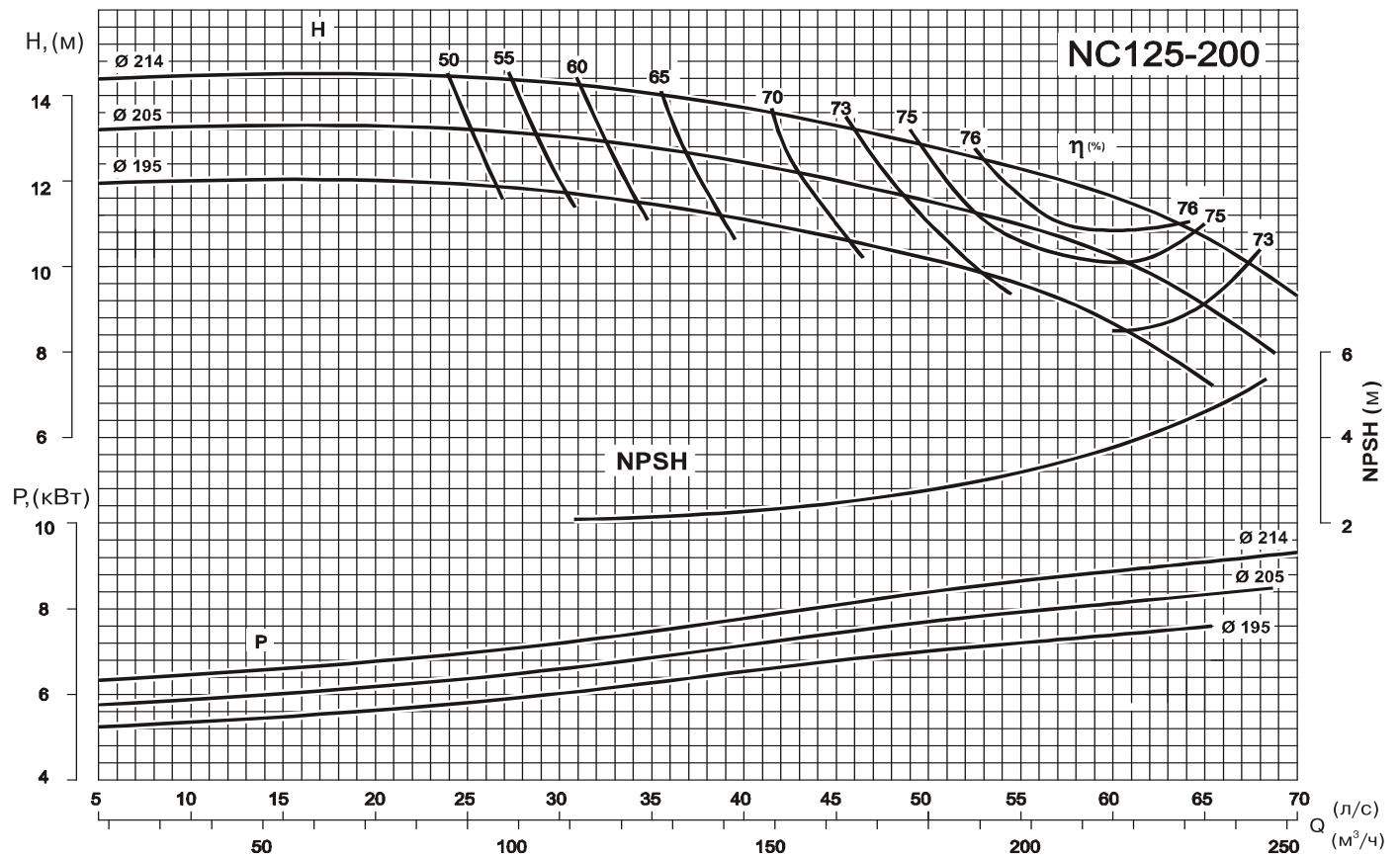
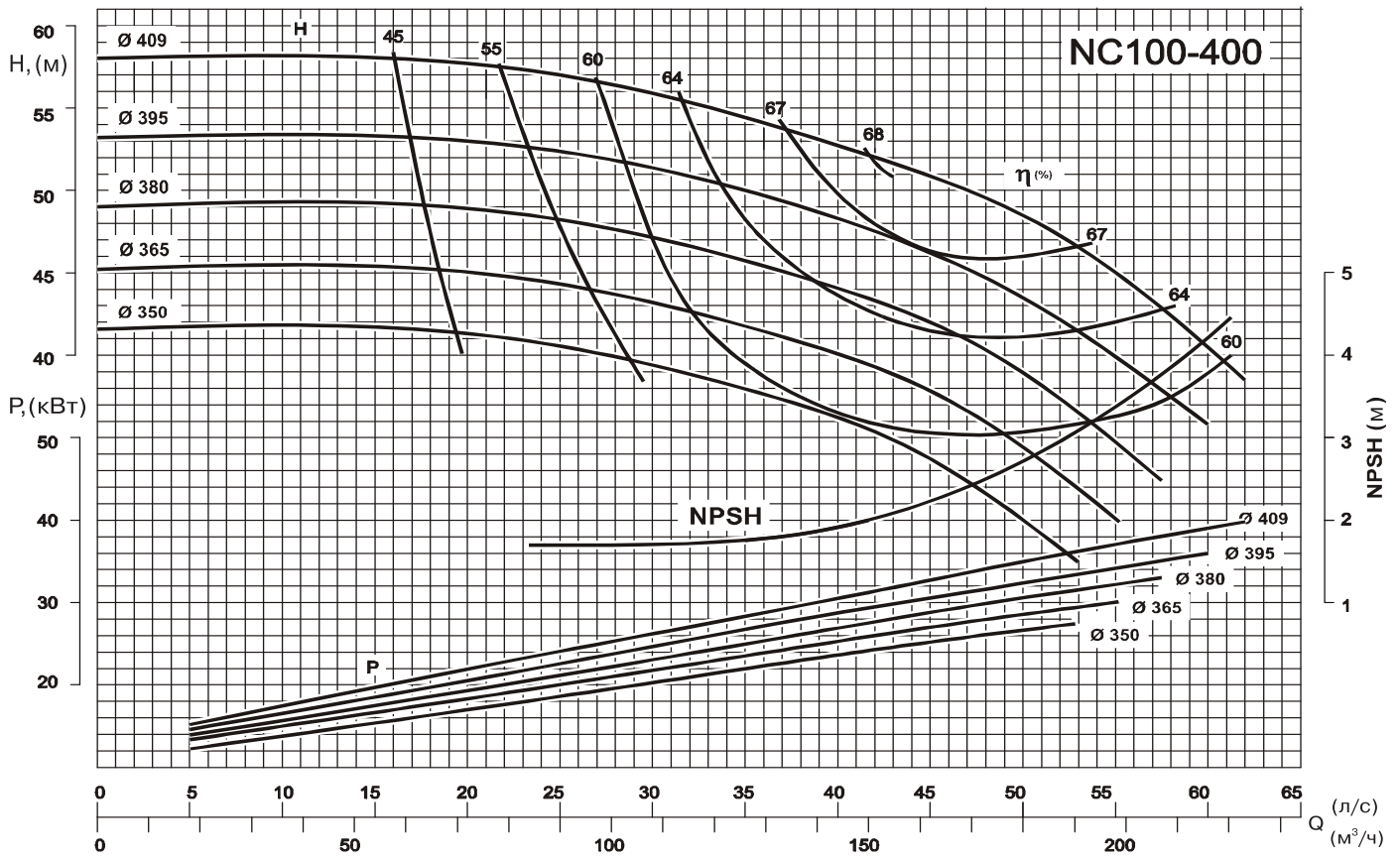

Рабочие характеристики насосов с 4-полюсным электродвигателем 1450 об/мин

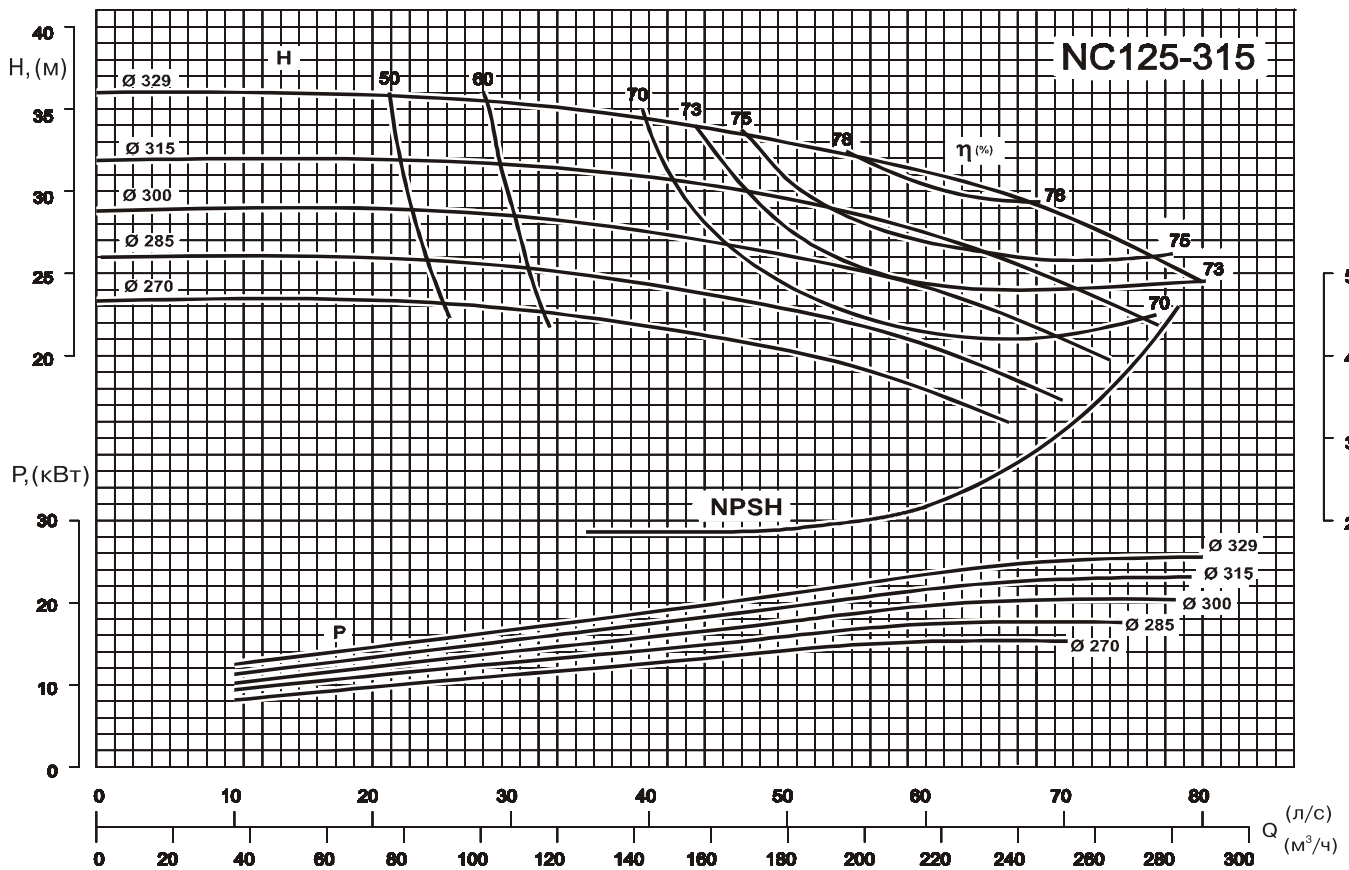
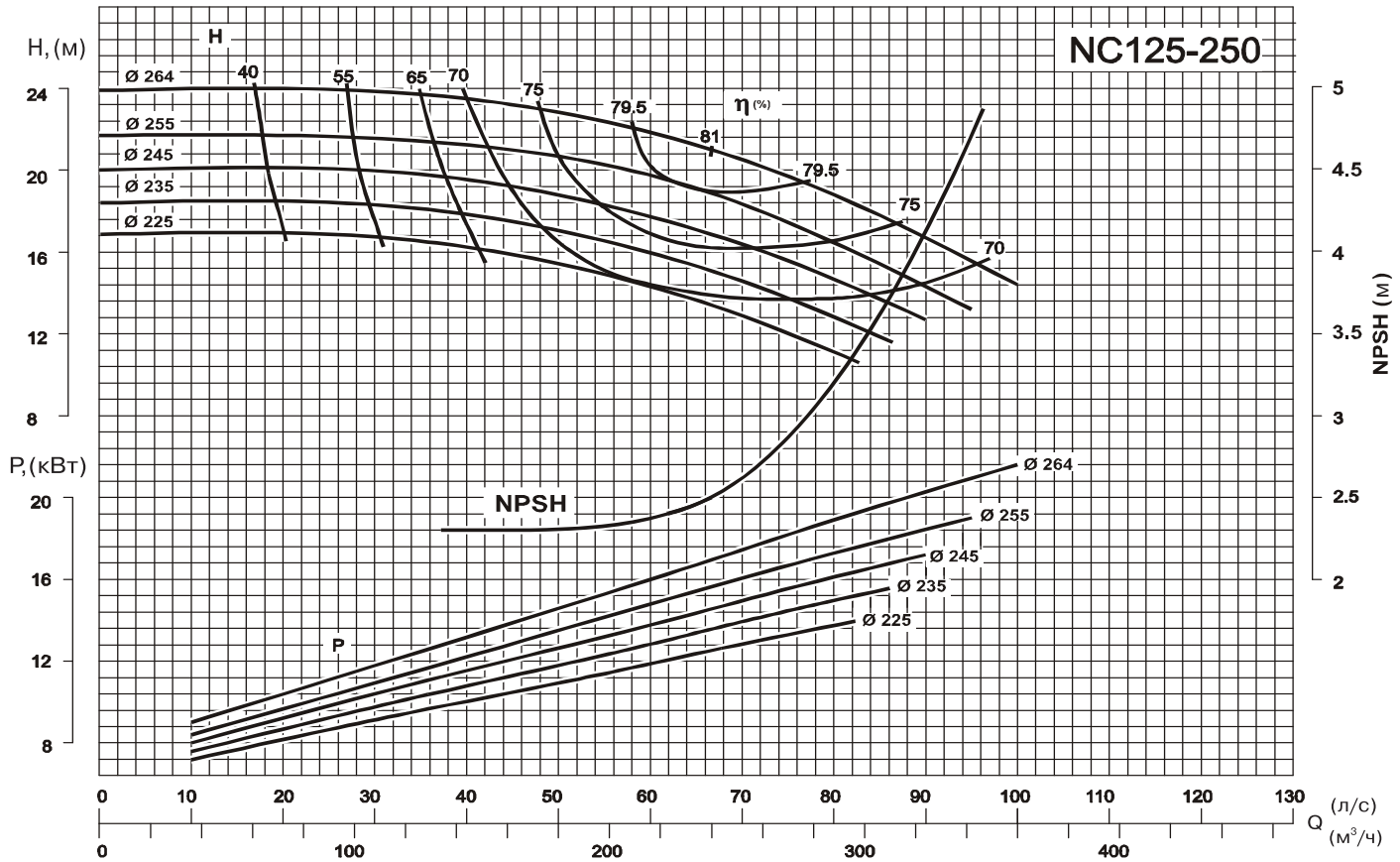

Рабочие характеристики насосов с 4-полюсным электродвигателем 1450 об/мин

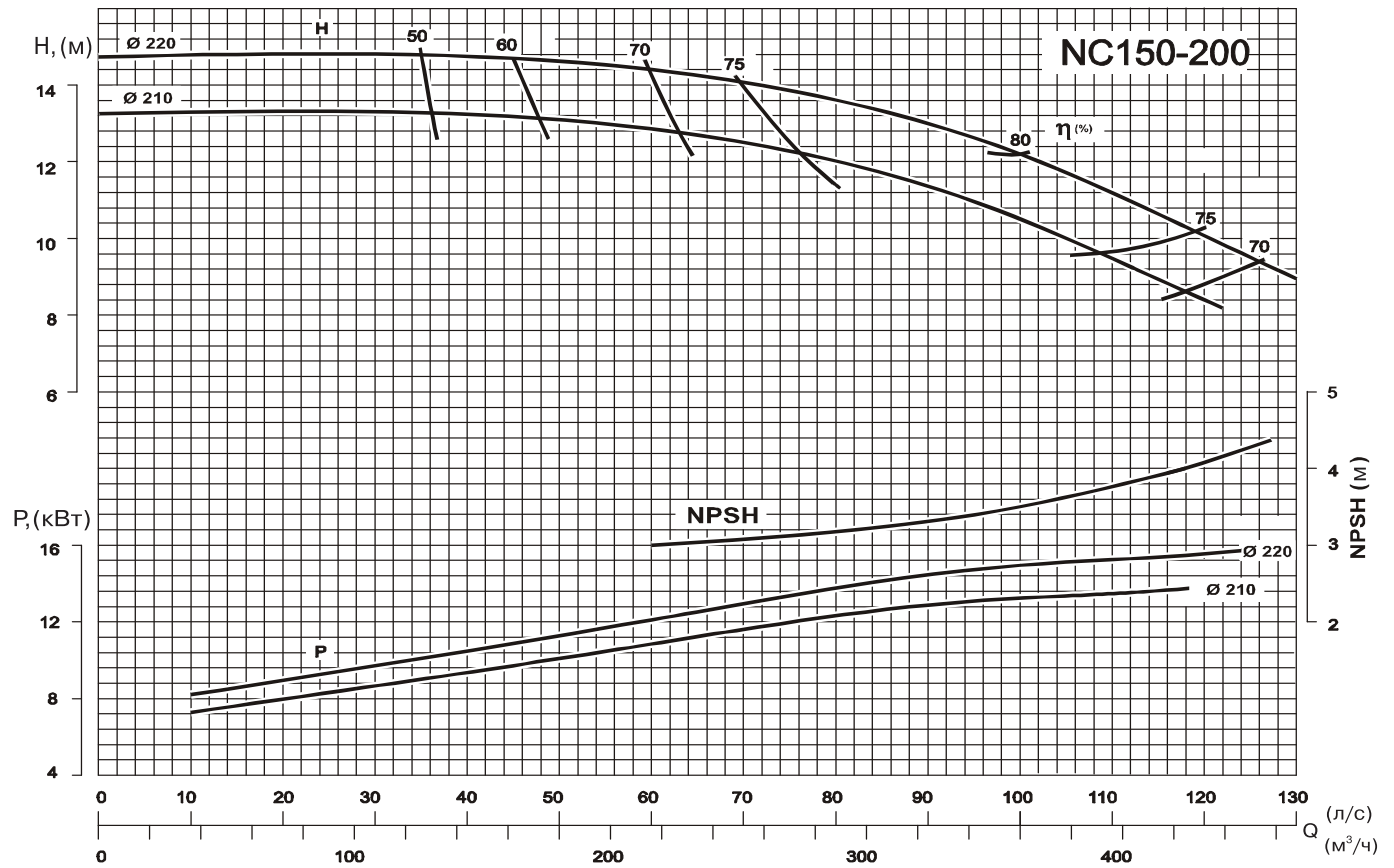
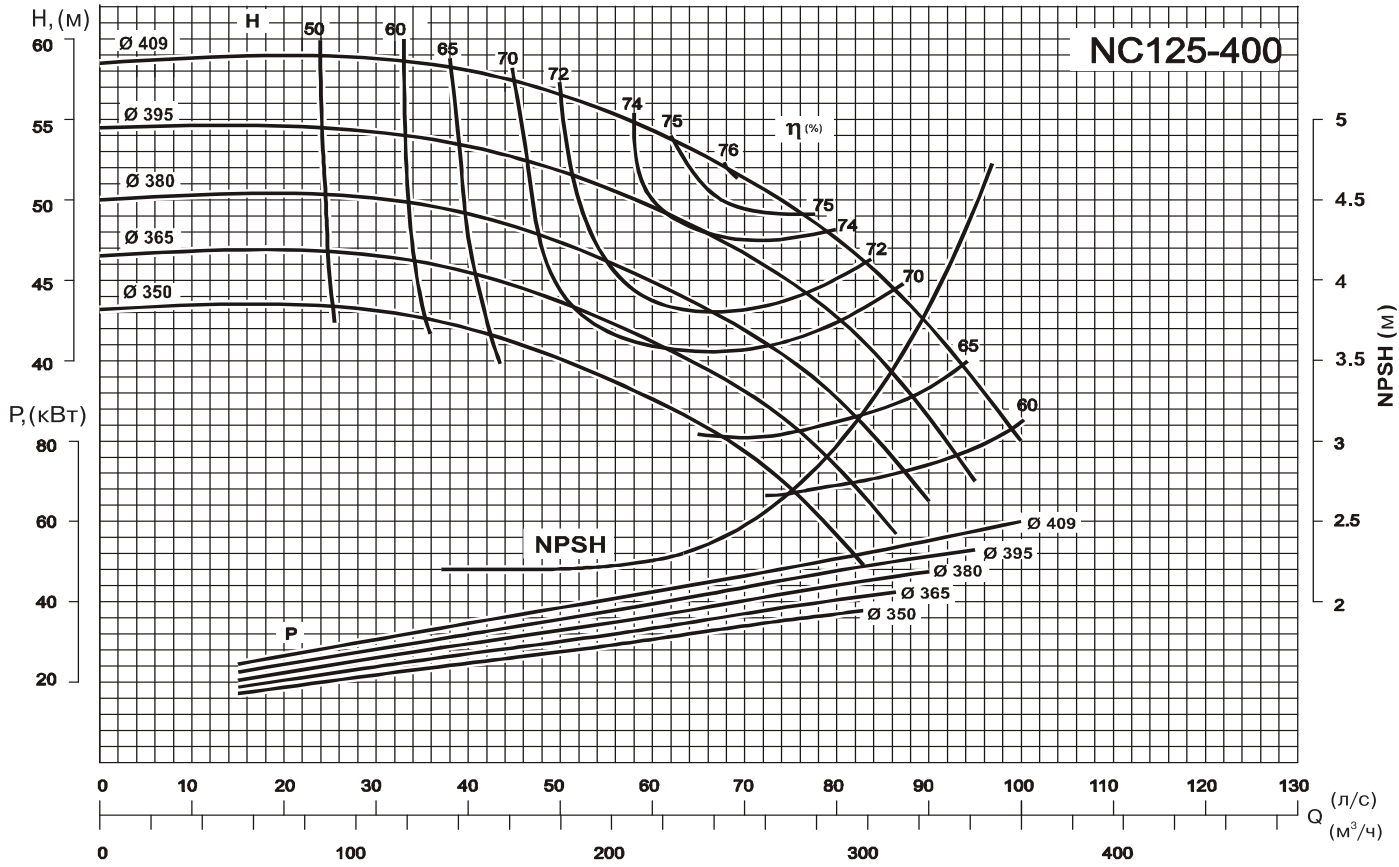

Рабочие характеристики насосов с 4-полюсным электродвигателем 1450 об/мин

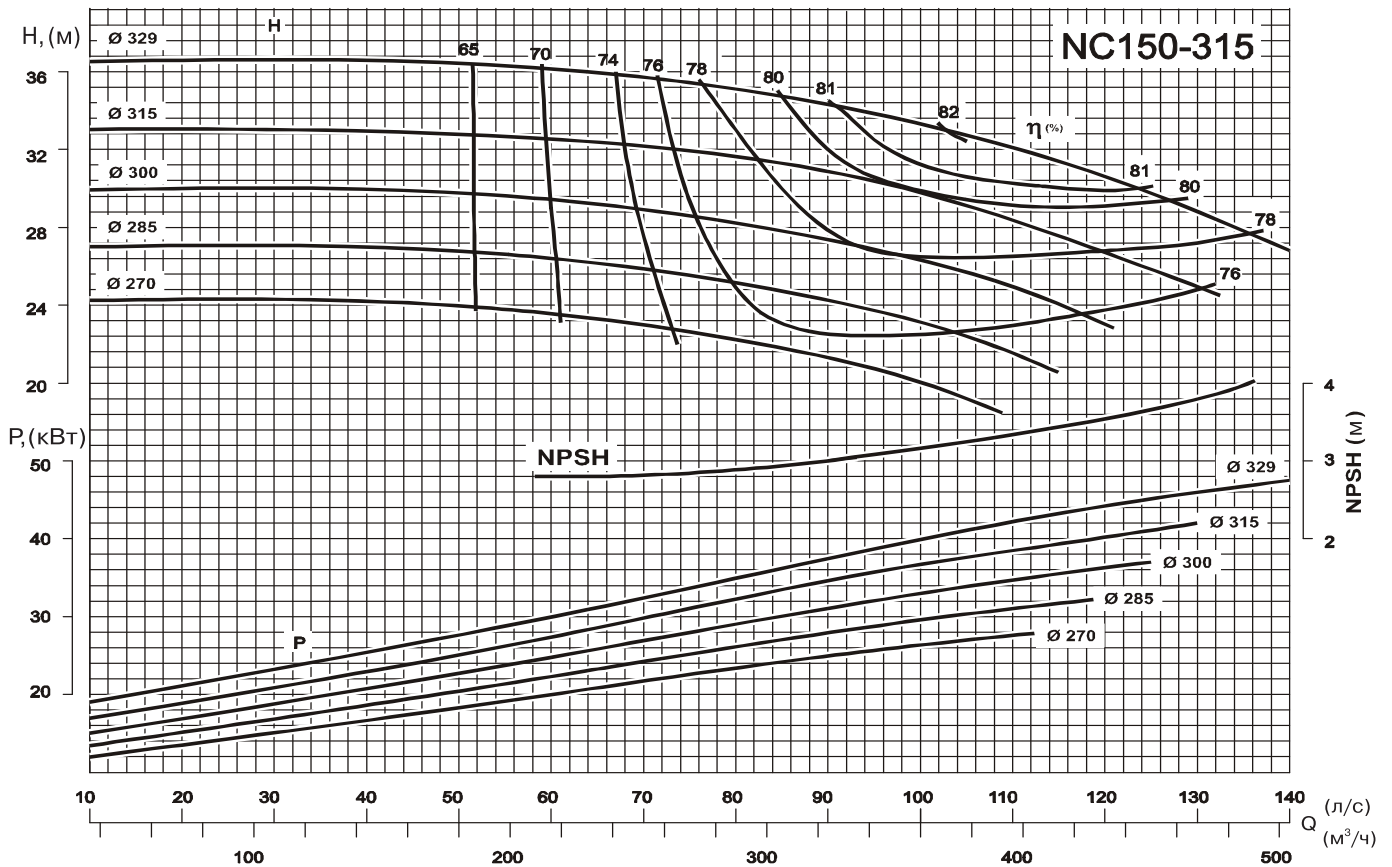
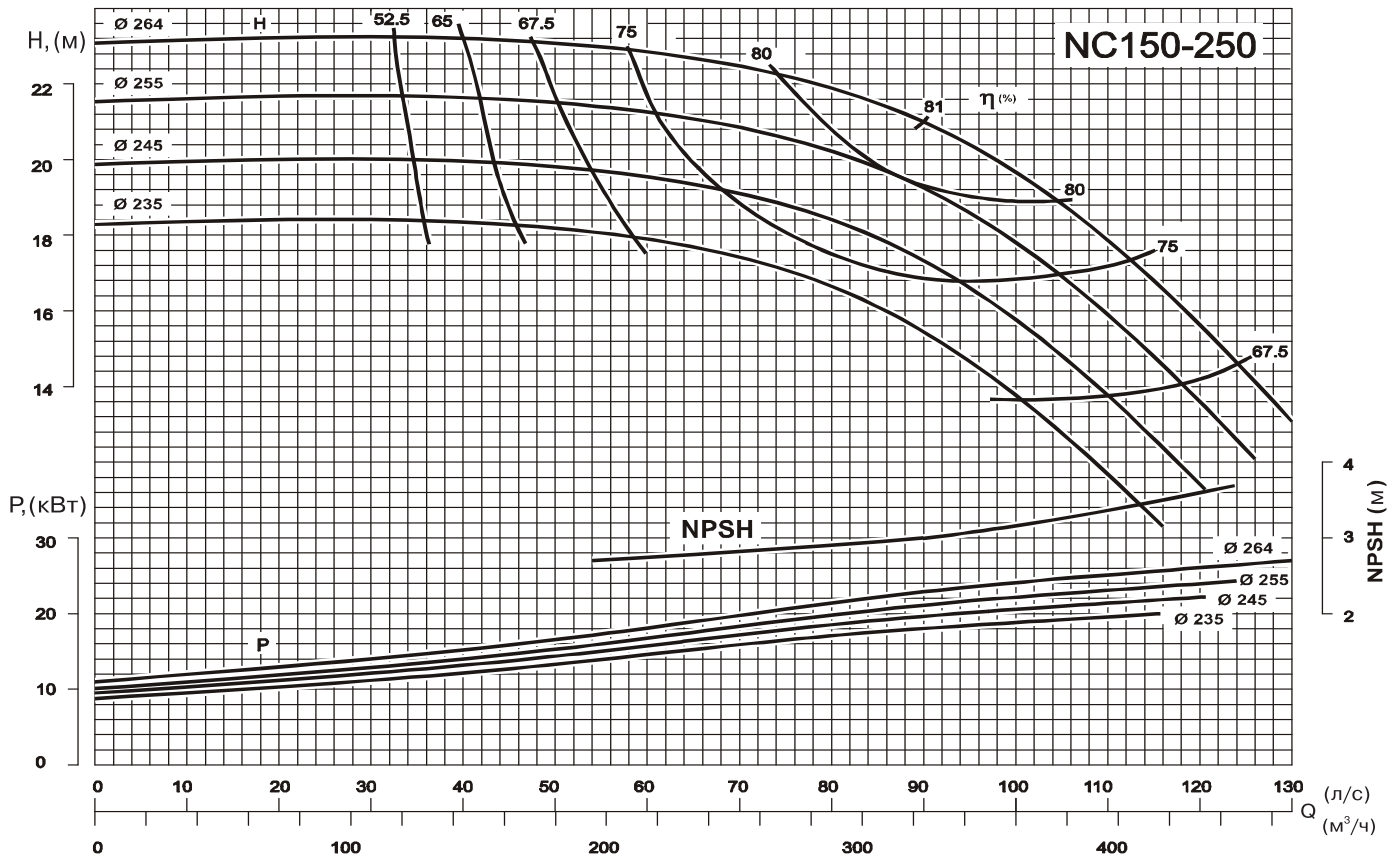

Рабочие характеристики насосов с 4-полюсным электродвигателем 1450 об/мин

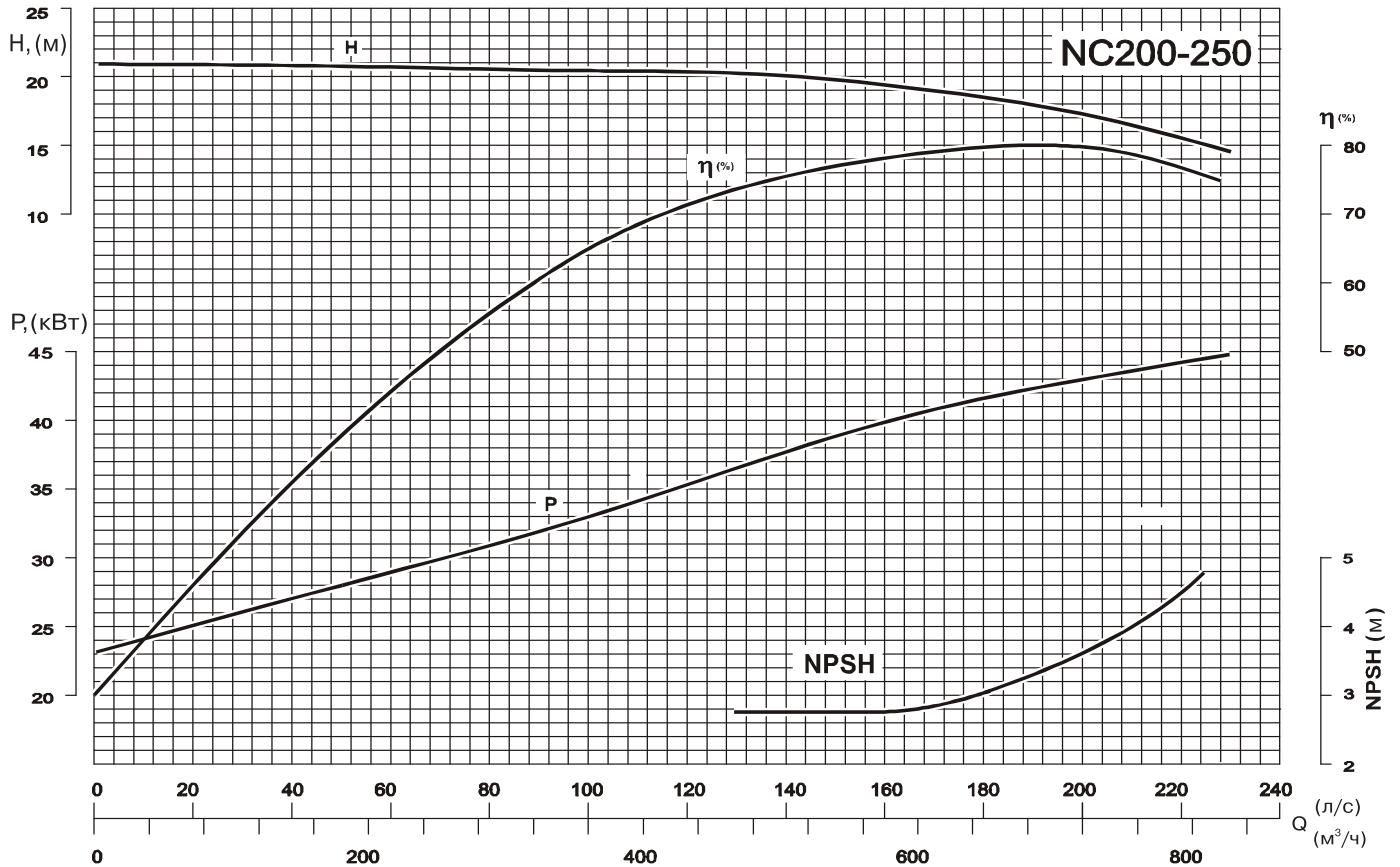
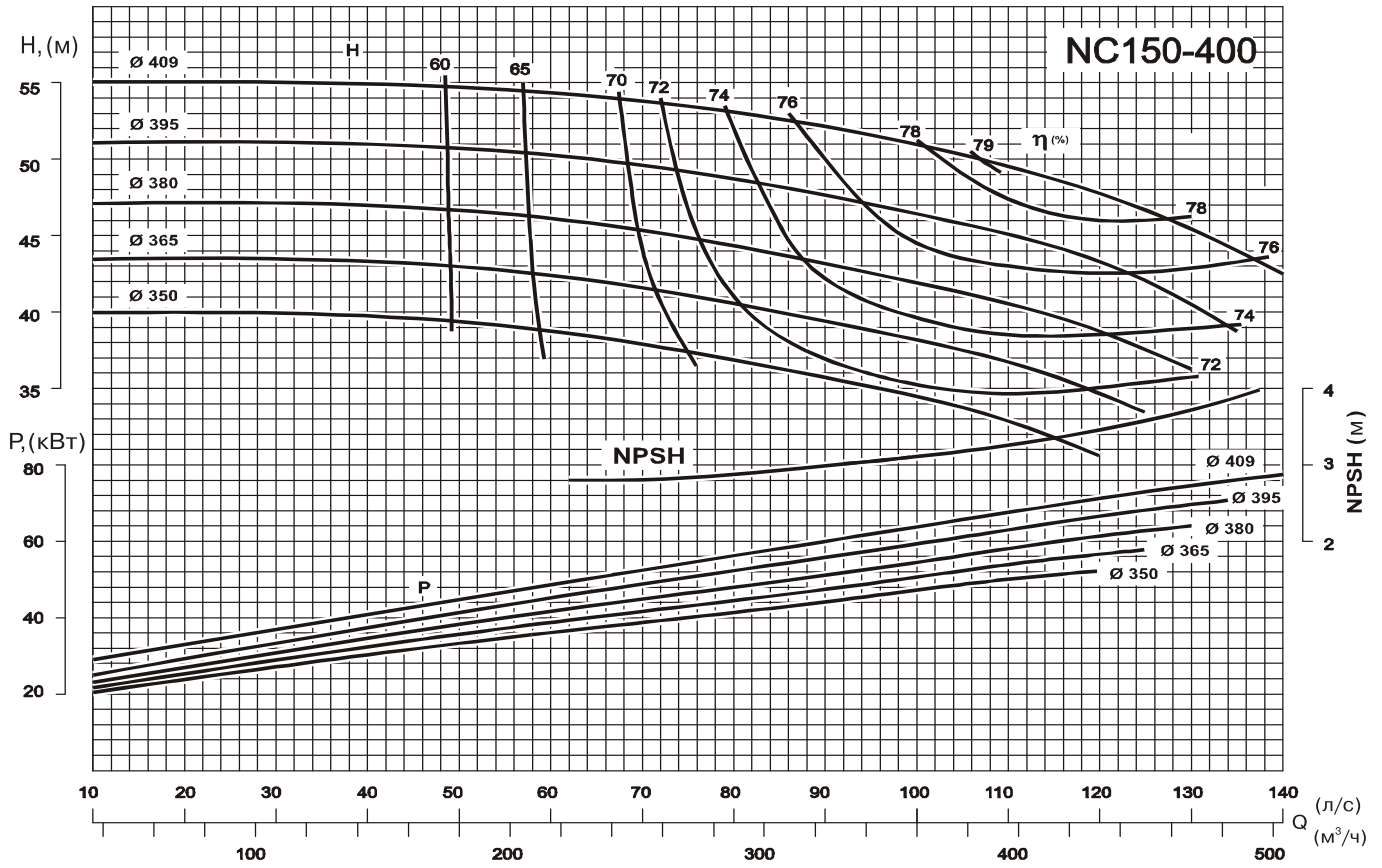

Рабочие характеристики насосов с 4-полюсным электродвигателем 1450 об/мин

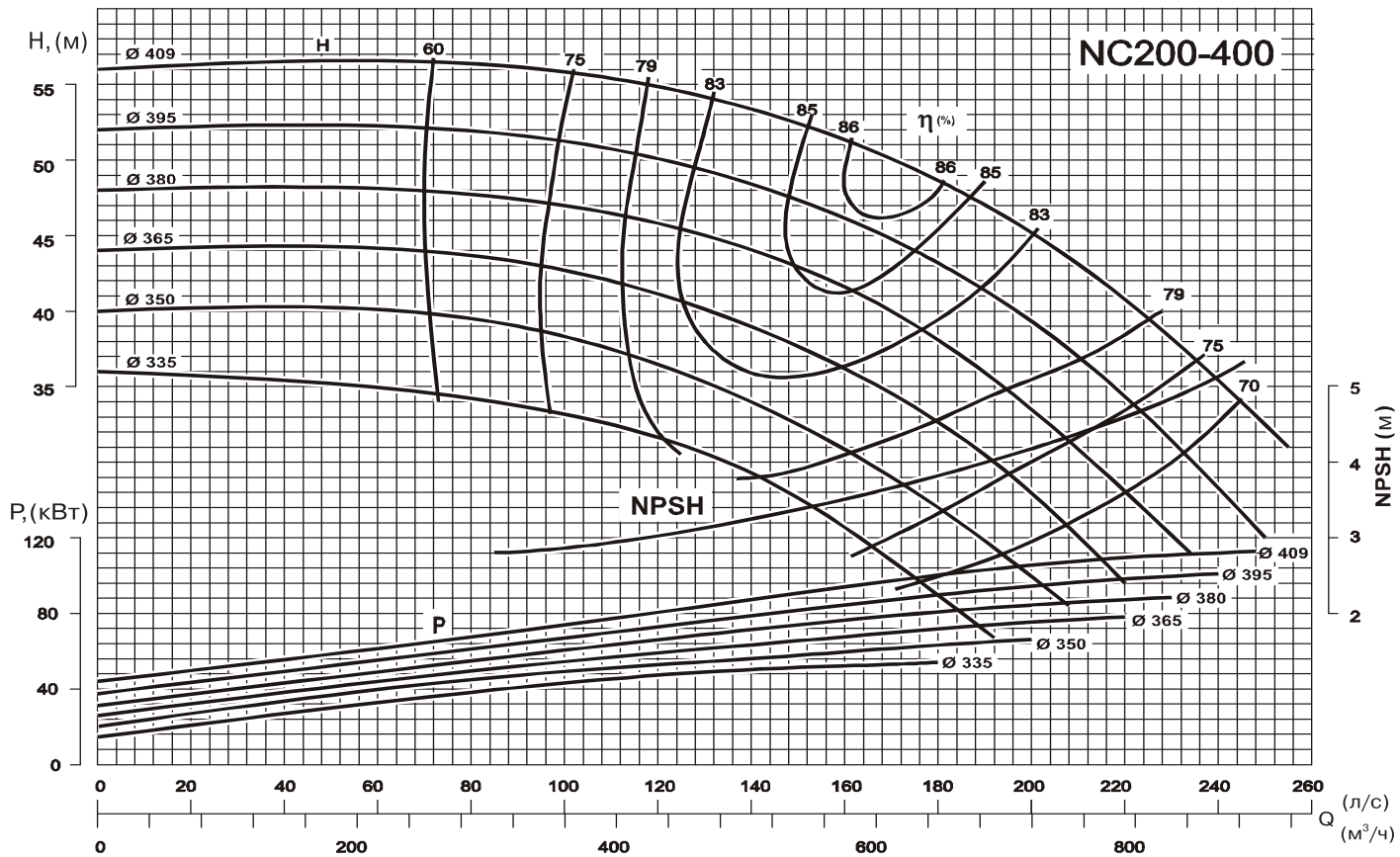
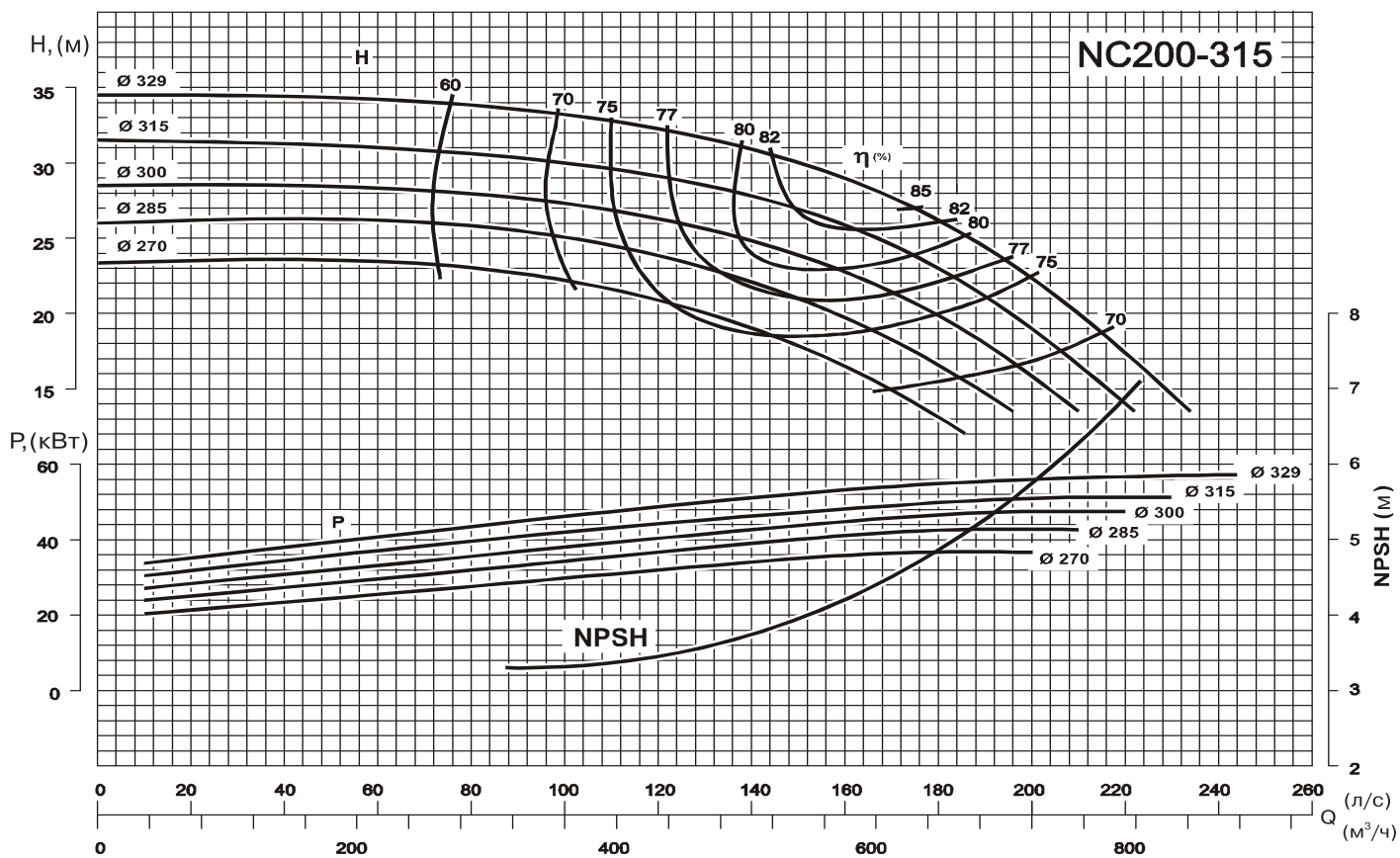

Рабочие характеристики насосов с 4-полюсным электродвигателем 1450 об/мин

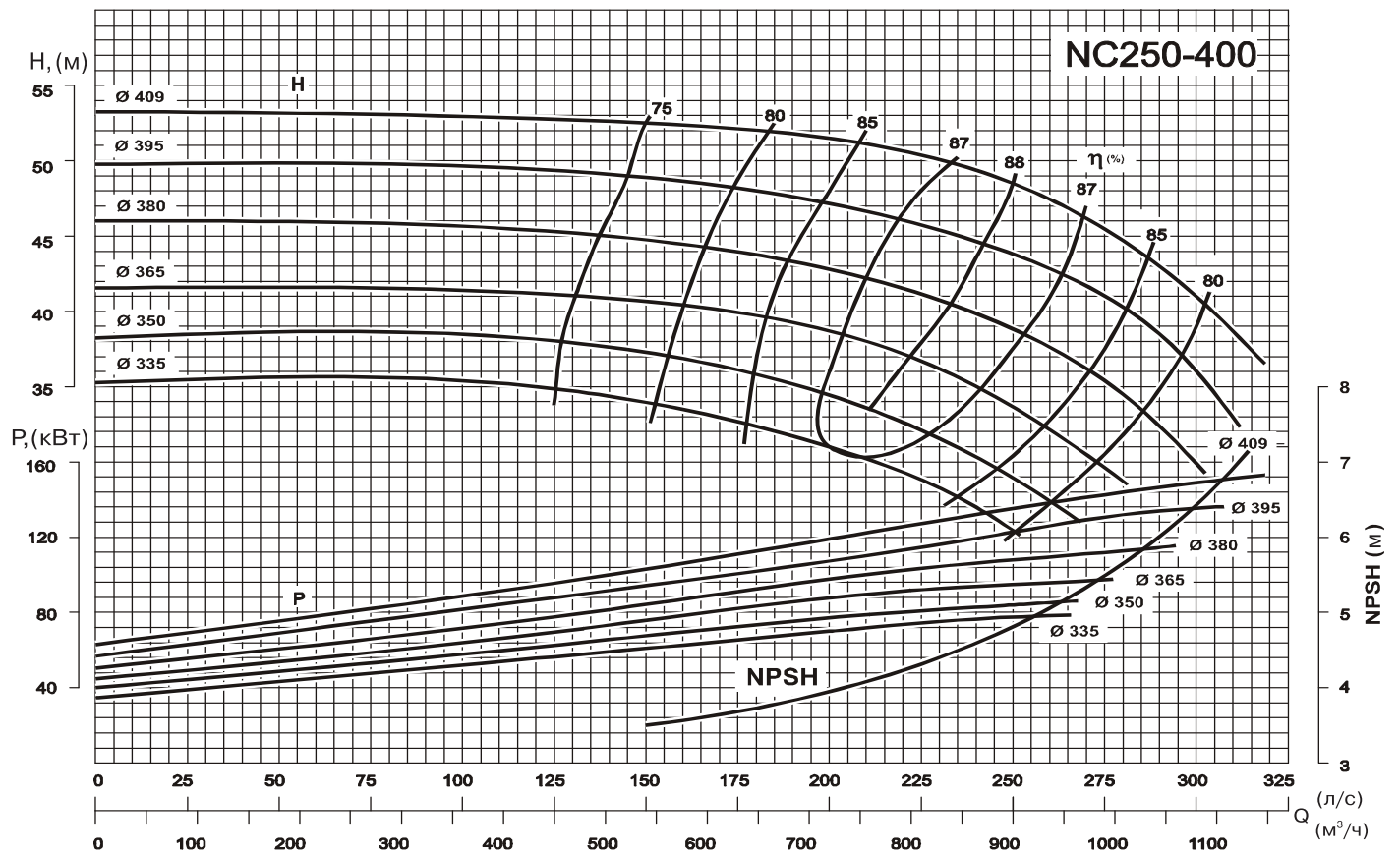
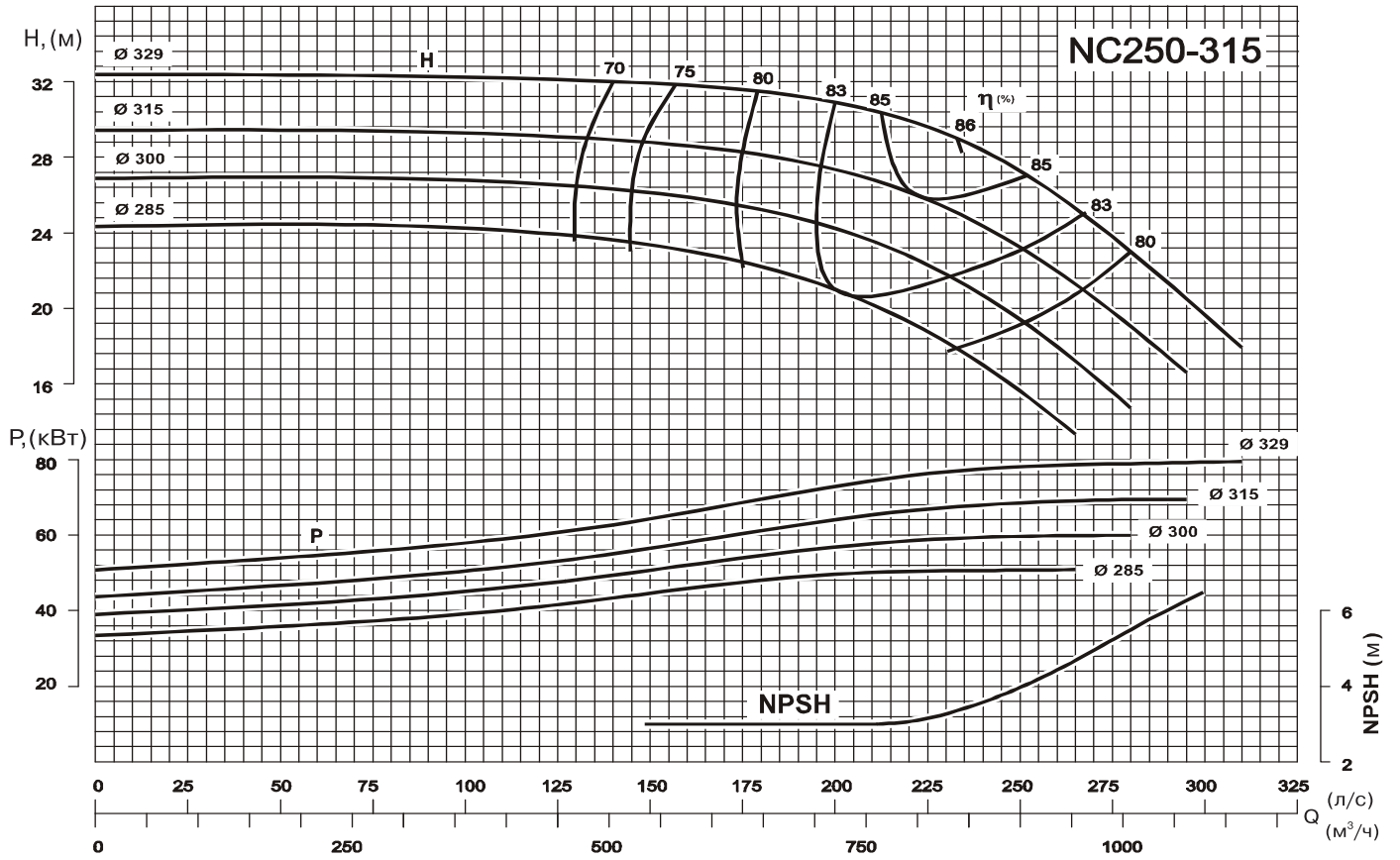

Рабочие характеристики насосов с 2-полюсным электродвигателем 2900 об/мин

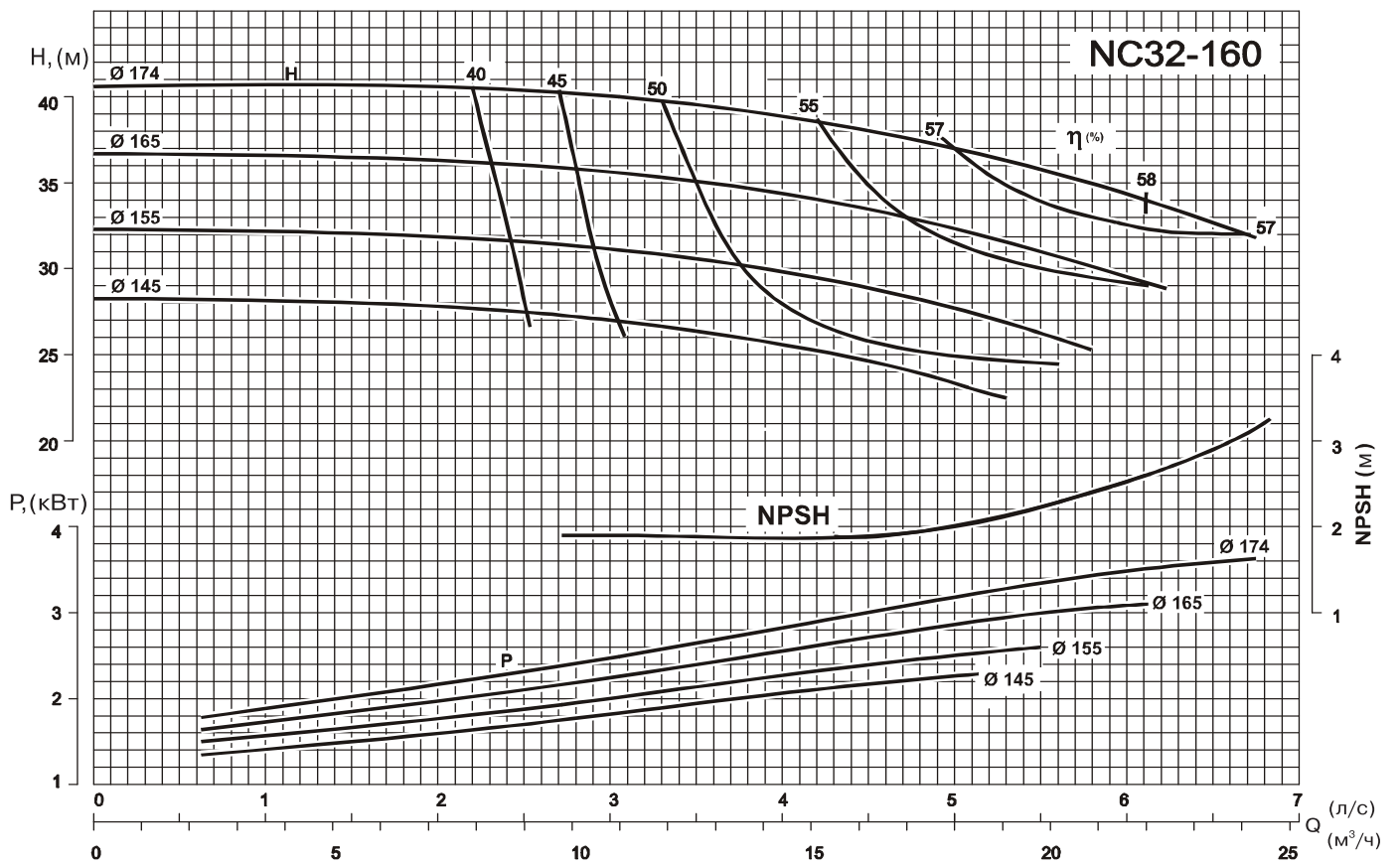
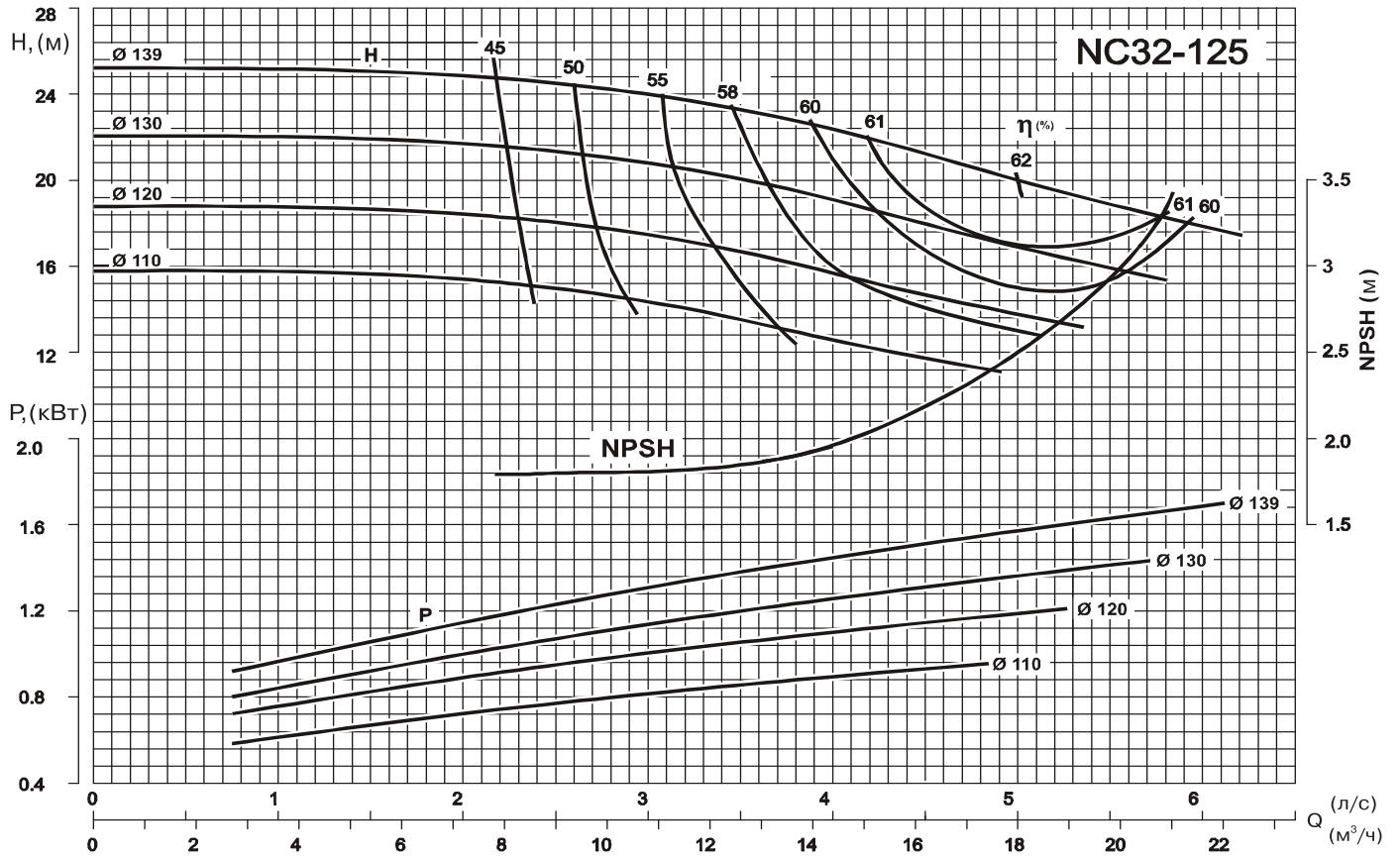

Рабочие характеристики насосов с 2-полюсным электродвигателем 2900 об/мин

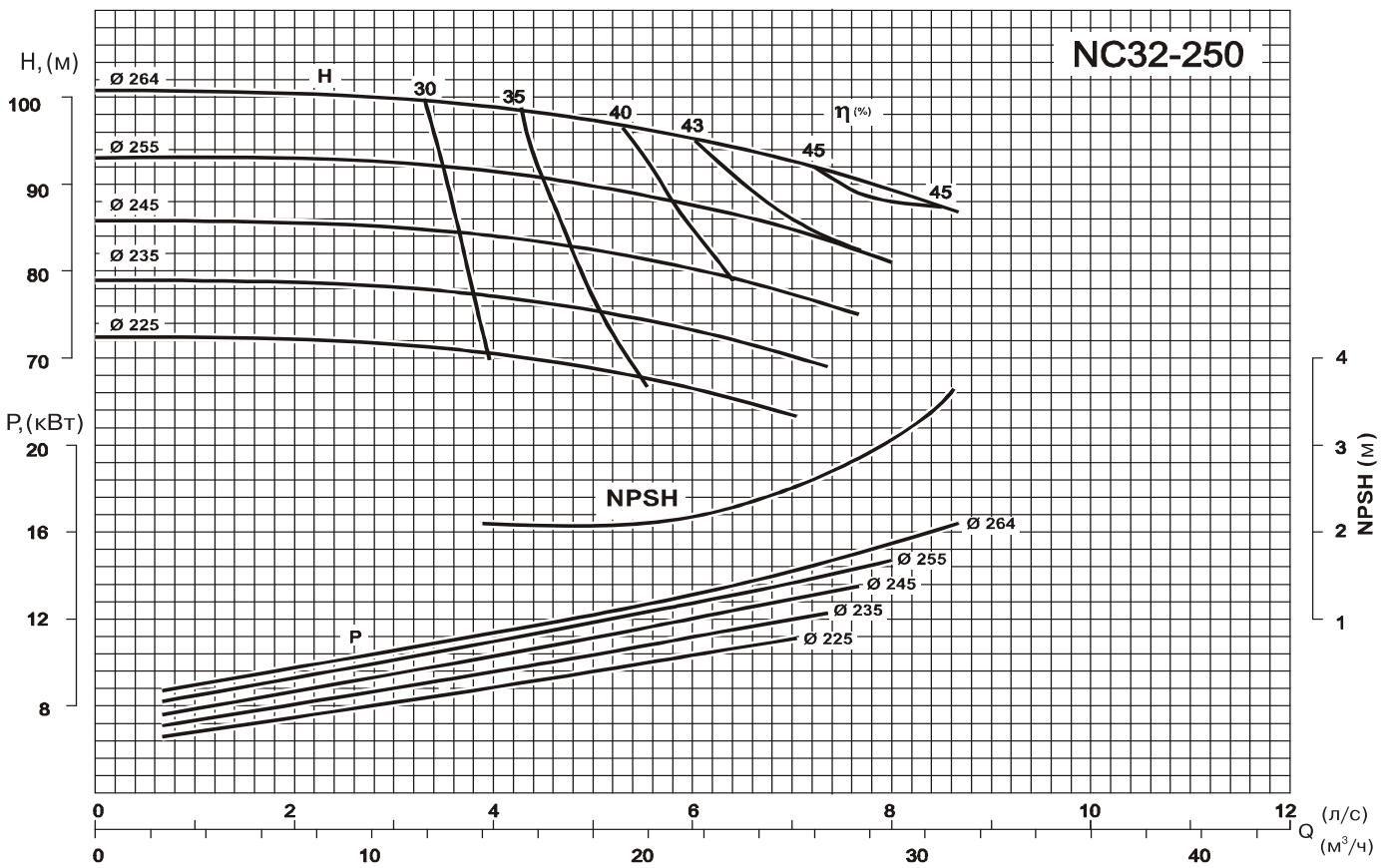
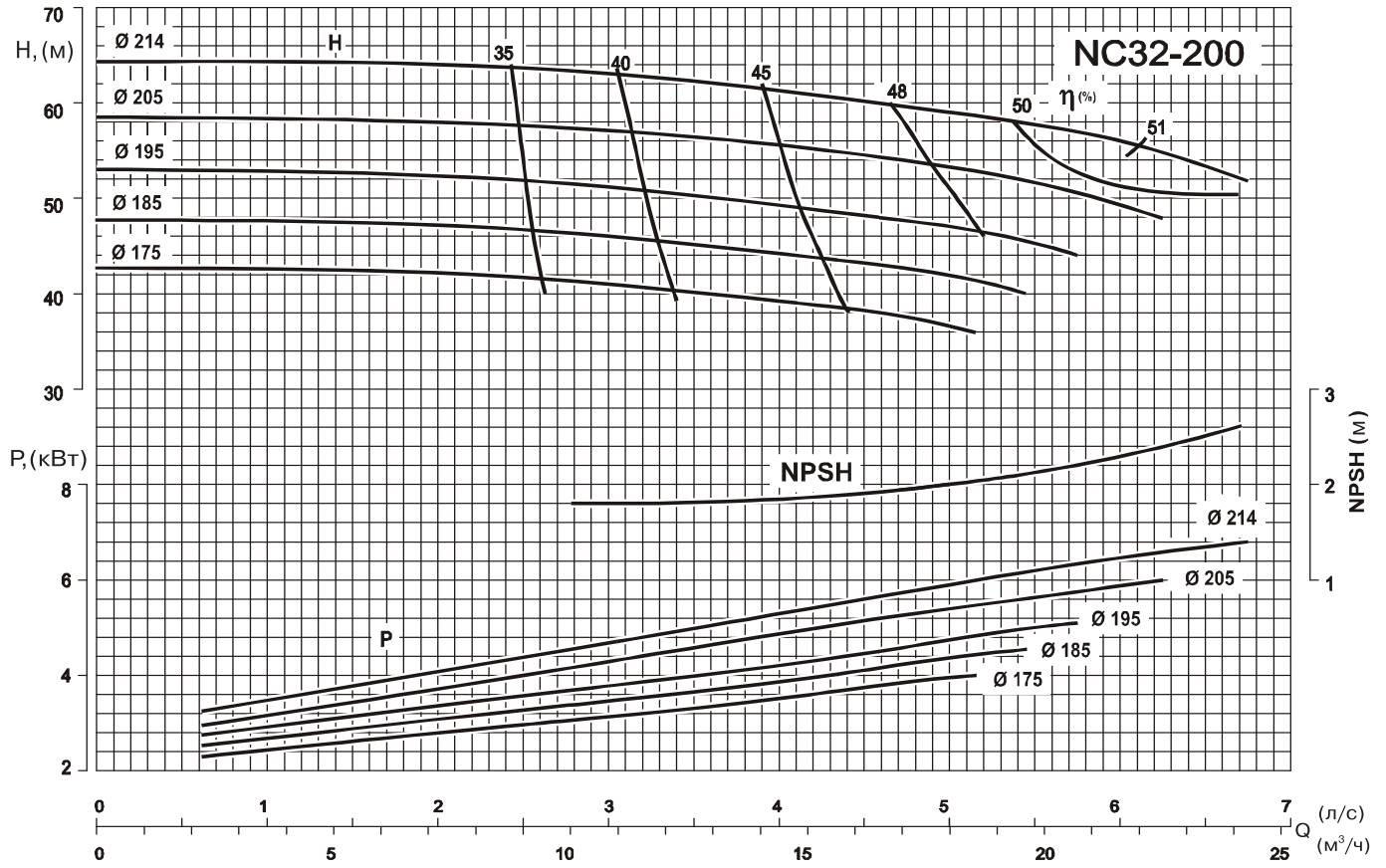

Рабочие характеристики насосов с 2-полюсным электродвигателем 2900 об/мин

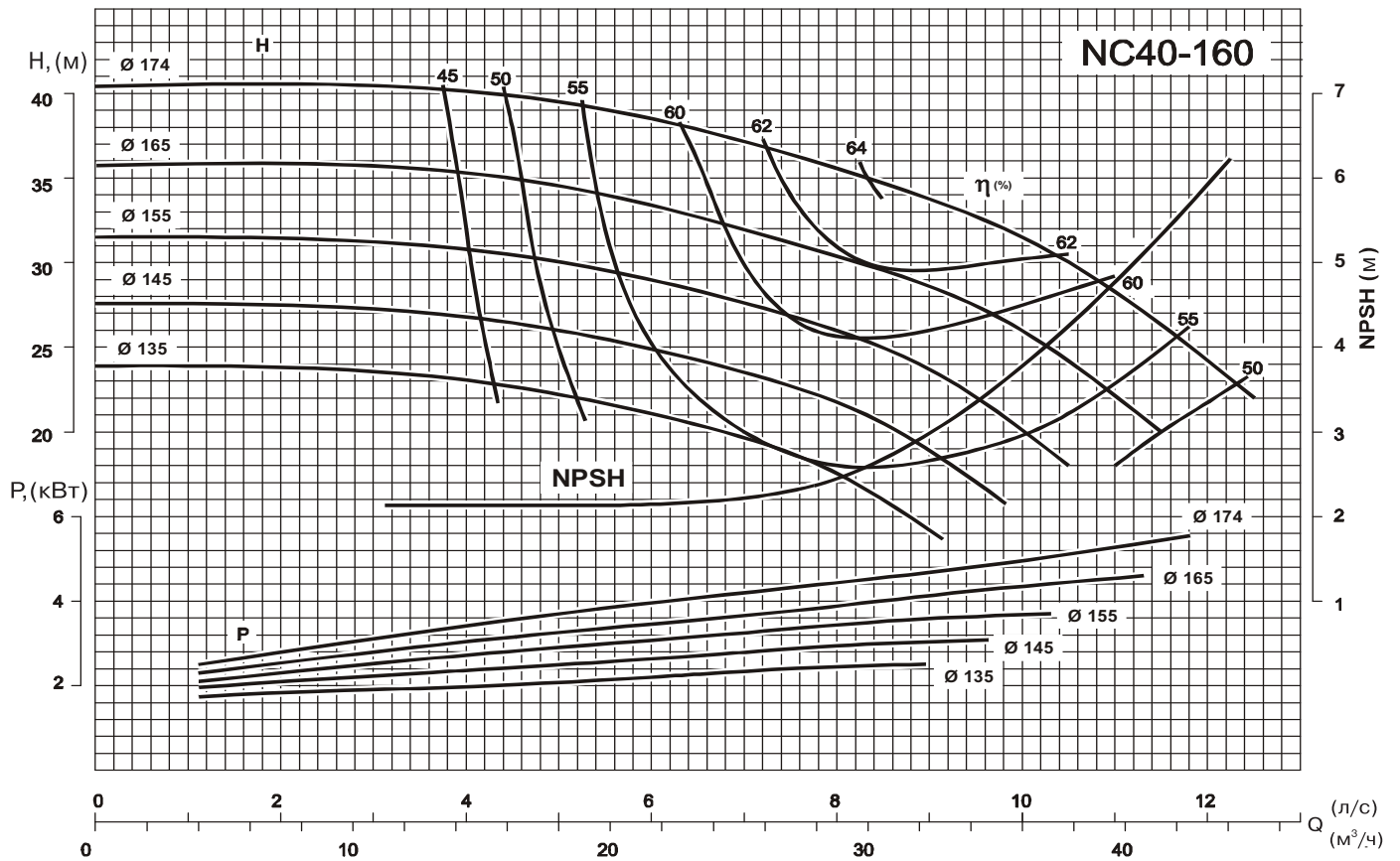
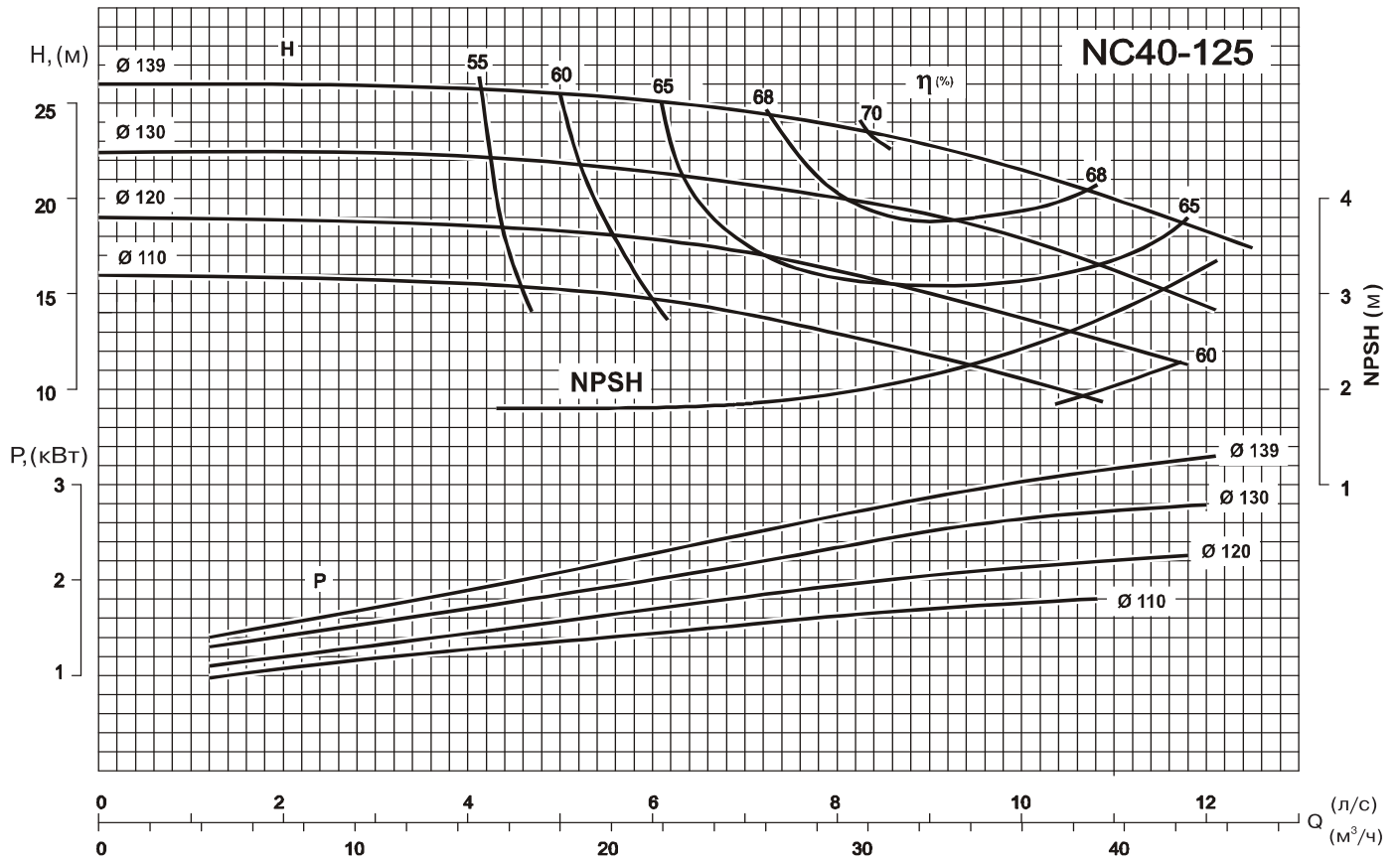

Рабочие характеристики насосов с 2-полюсным электродвигателем 2900 об/мин

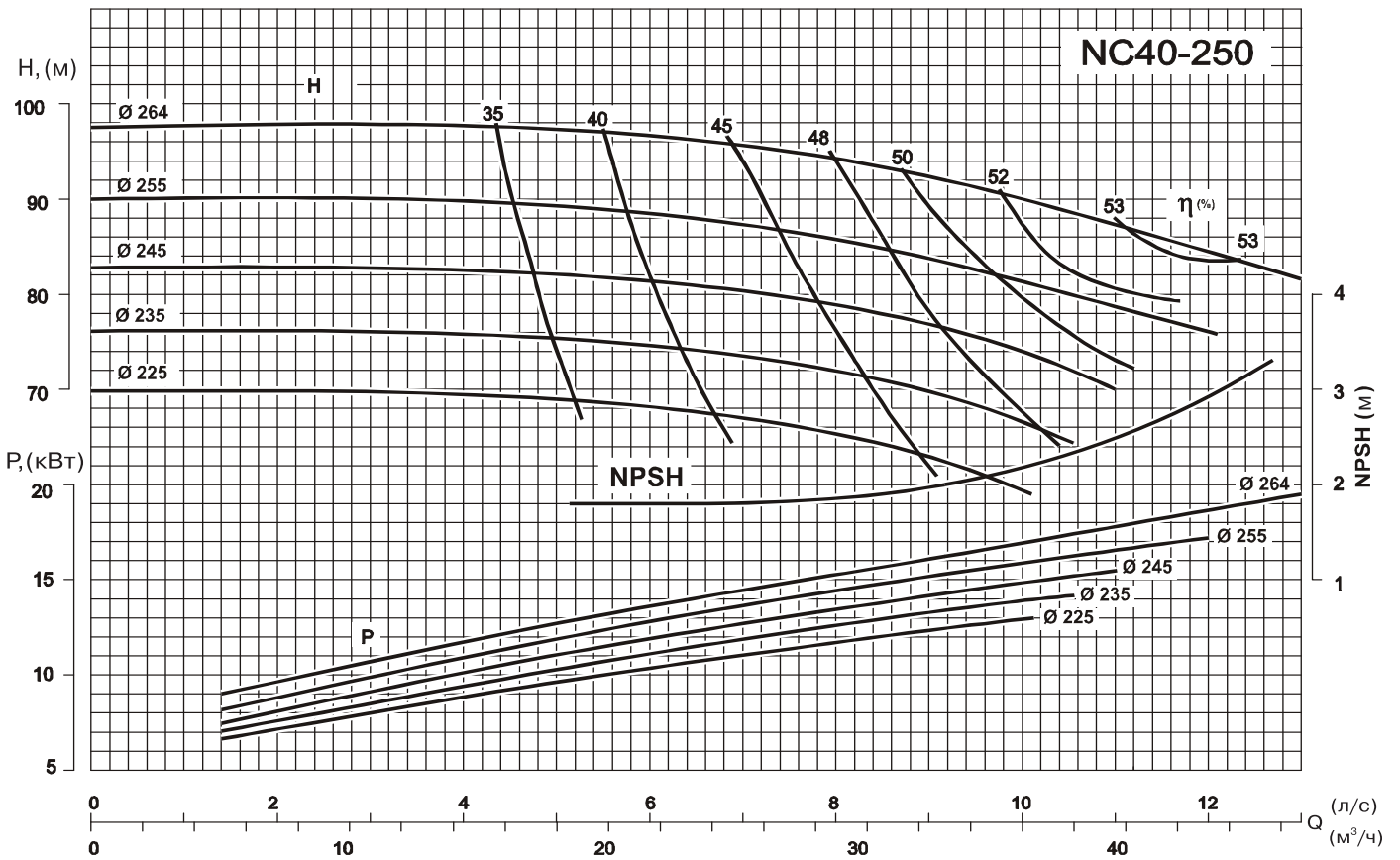
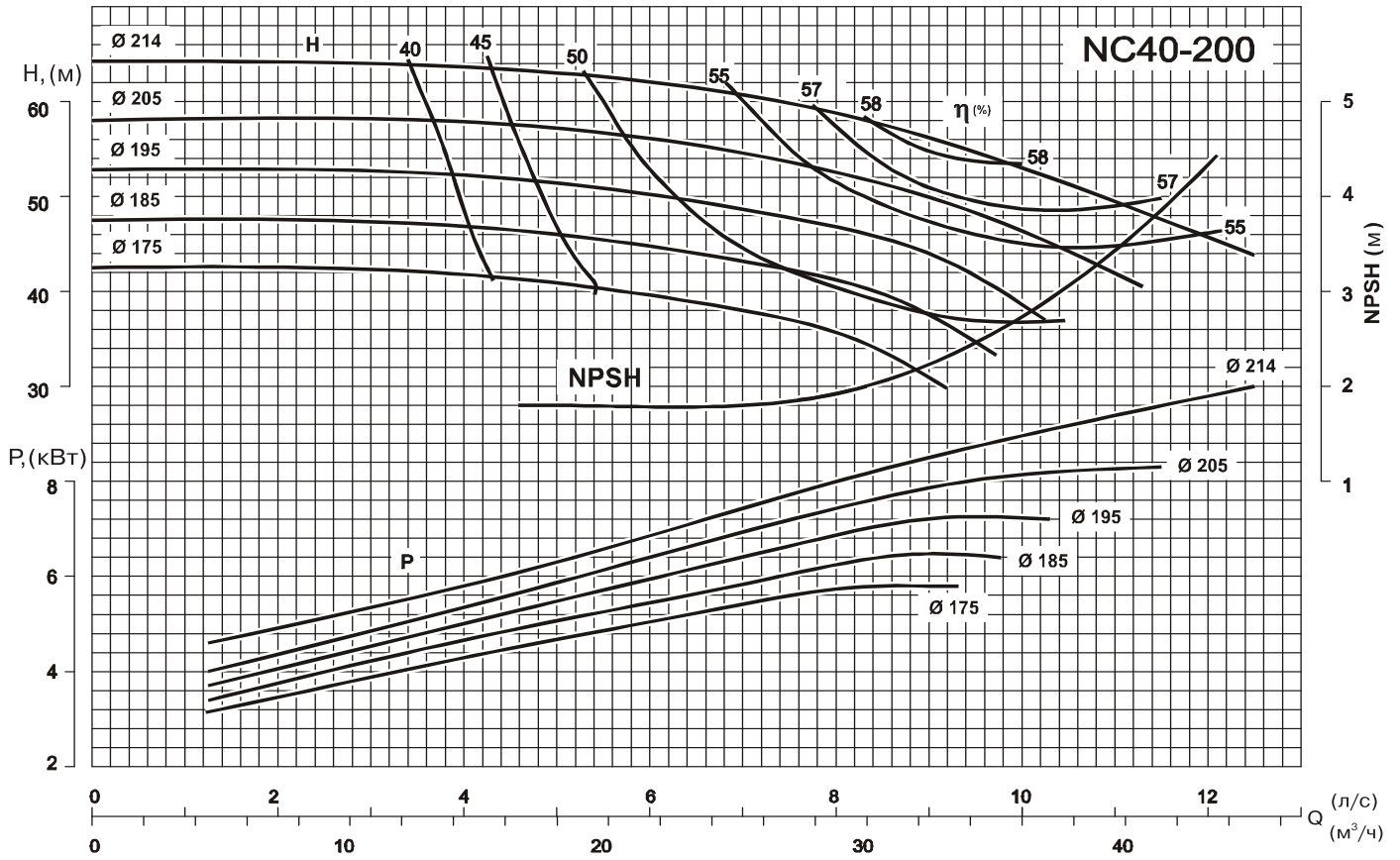

Рабочие характеристики насосов с 2-полюсным электродвигателем 2900 об/мин

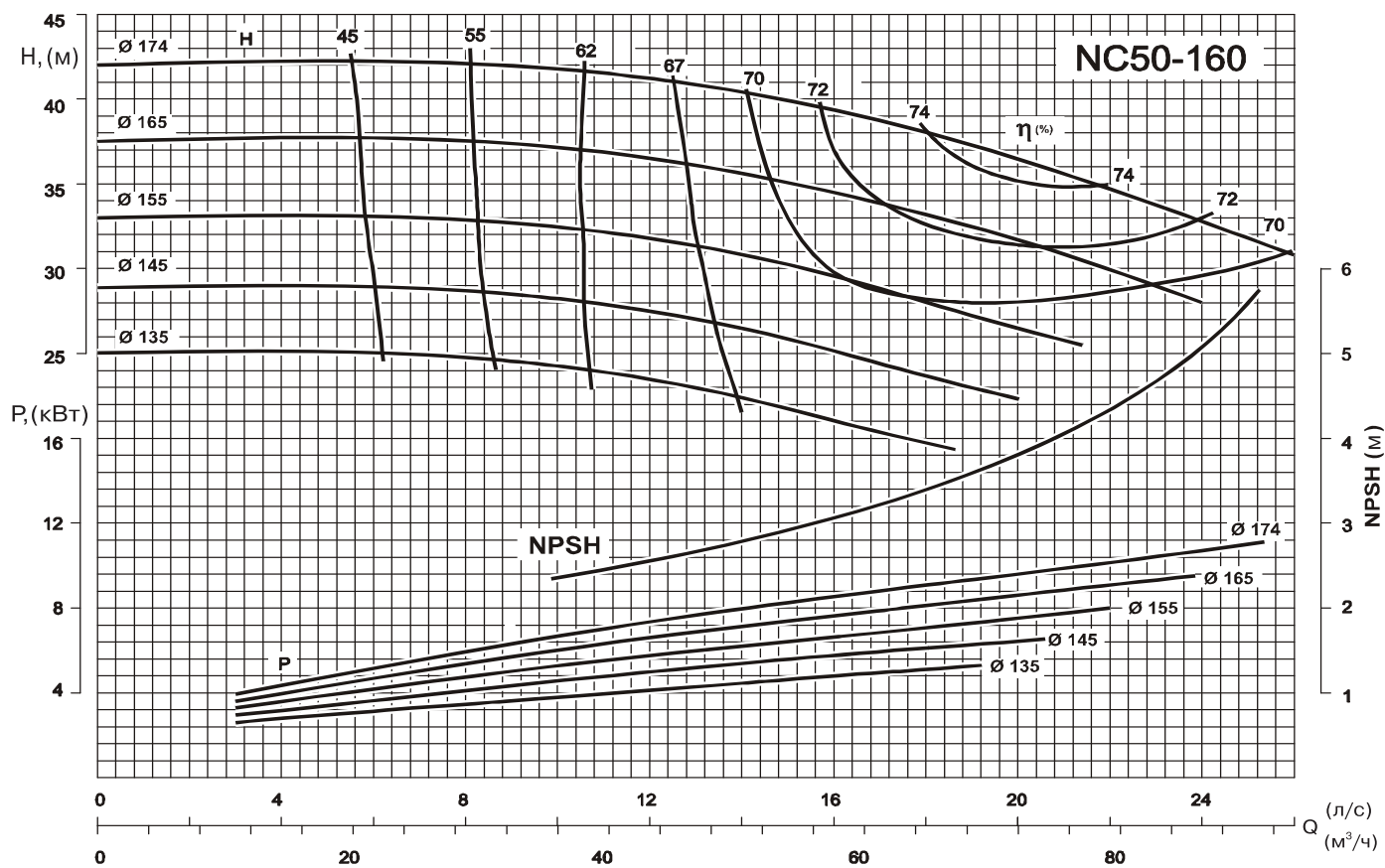
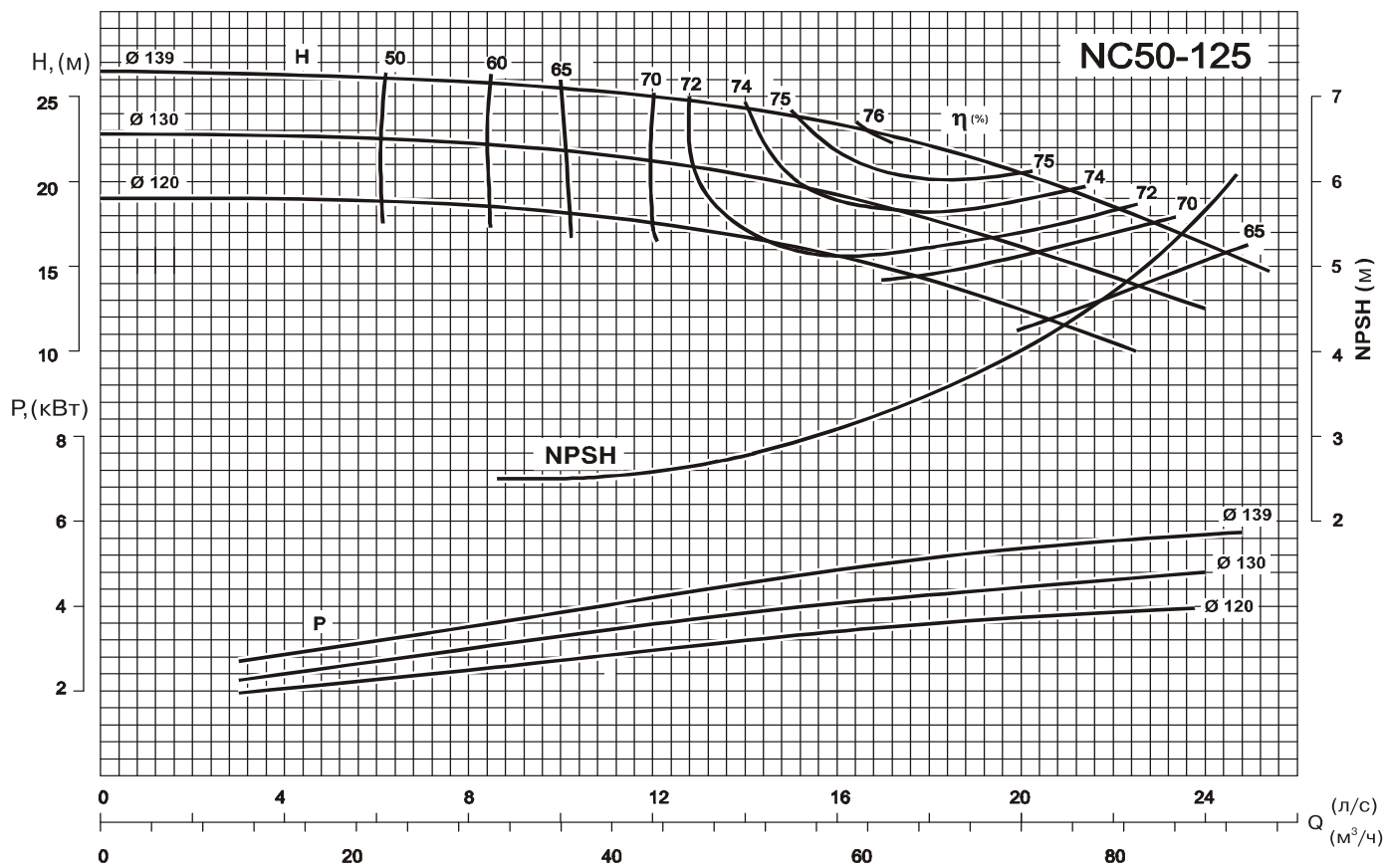

Рабочие характеристики насосов с 2-полюсным электродвигателем 2900 об/мин

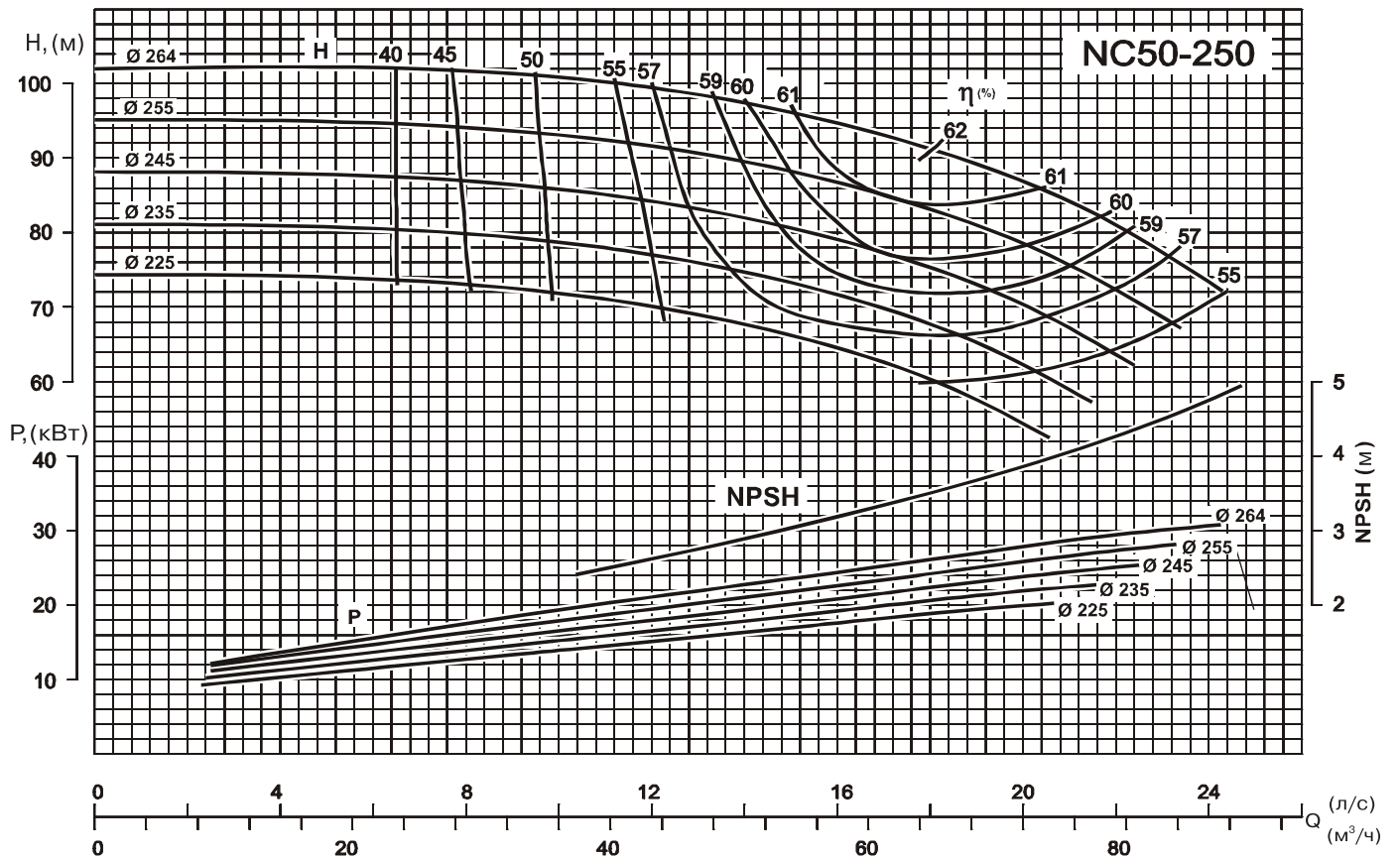
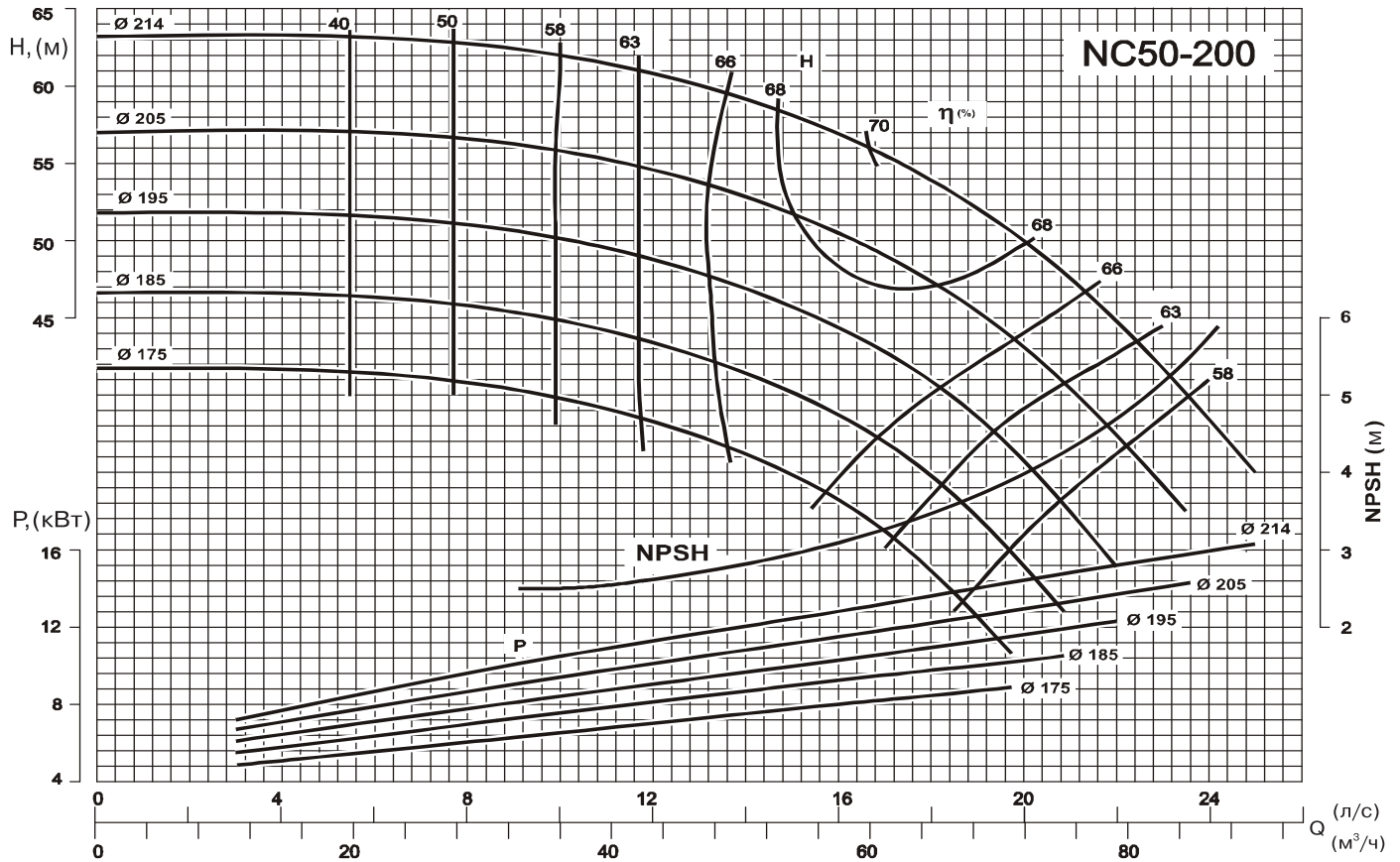

Рабочие характеристики насосов с 2-полюсным электродвигателем 2900 об/мин

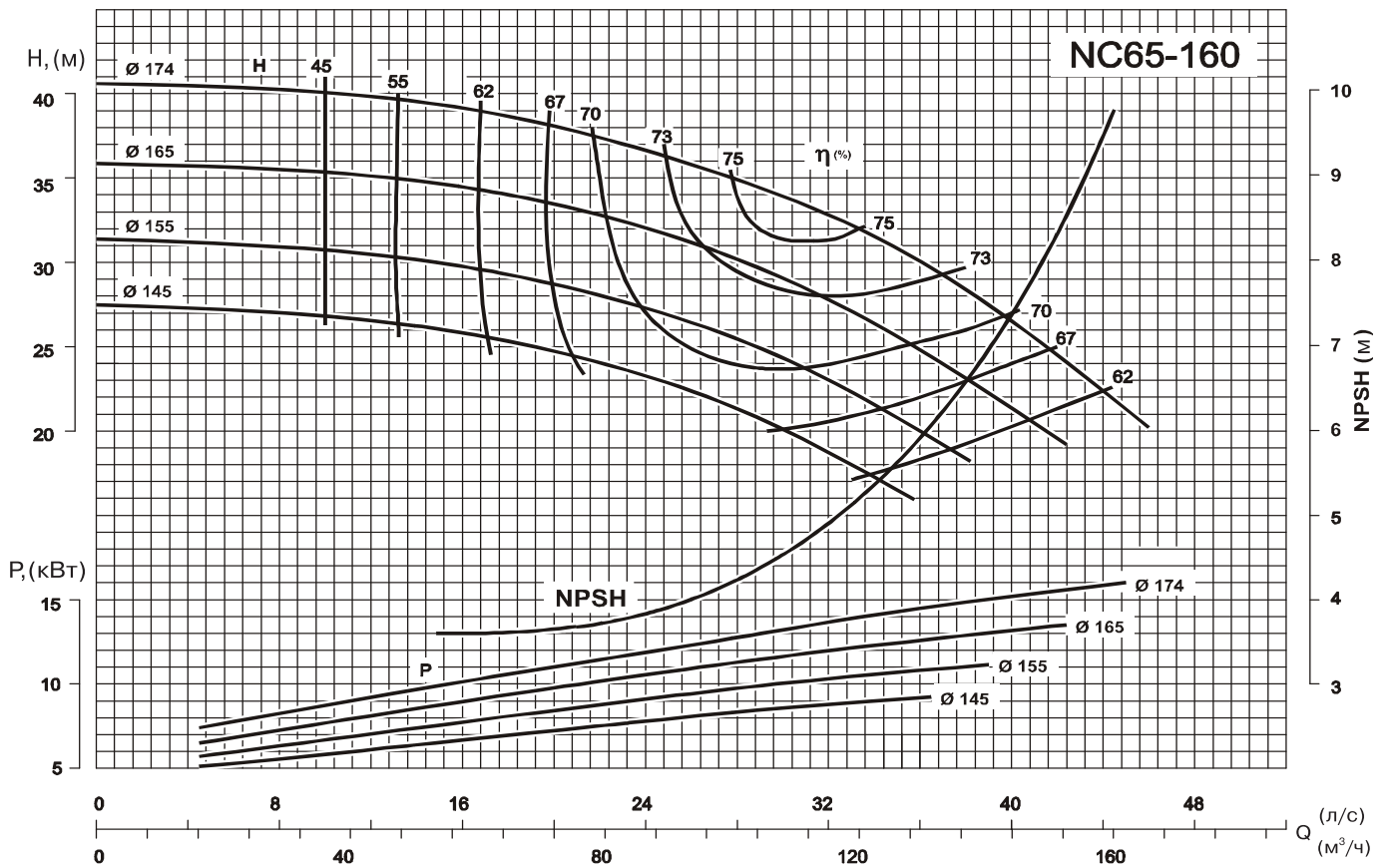
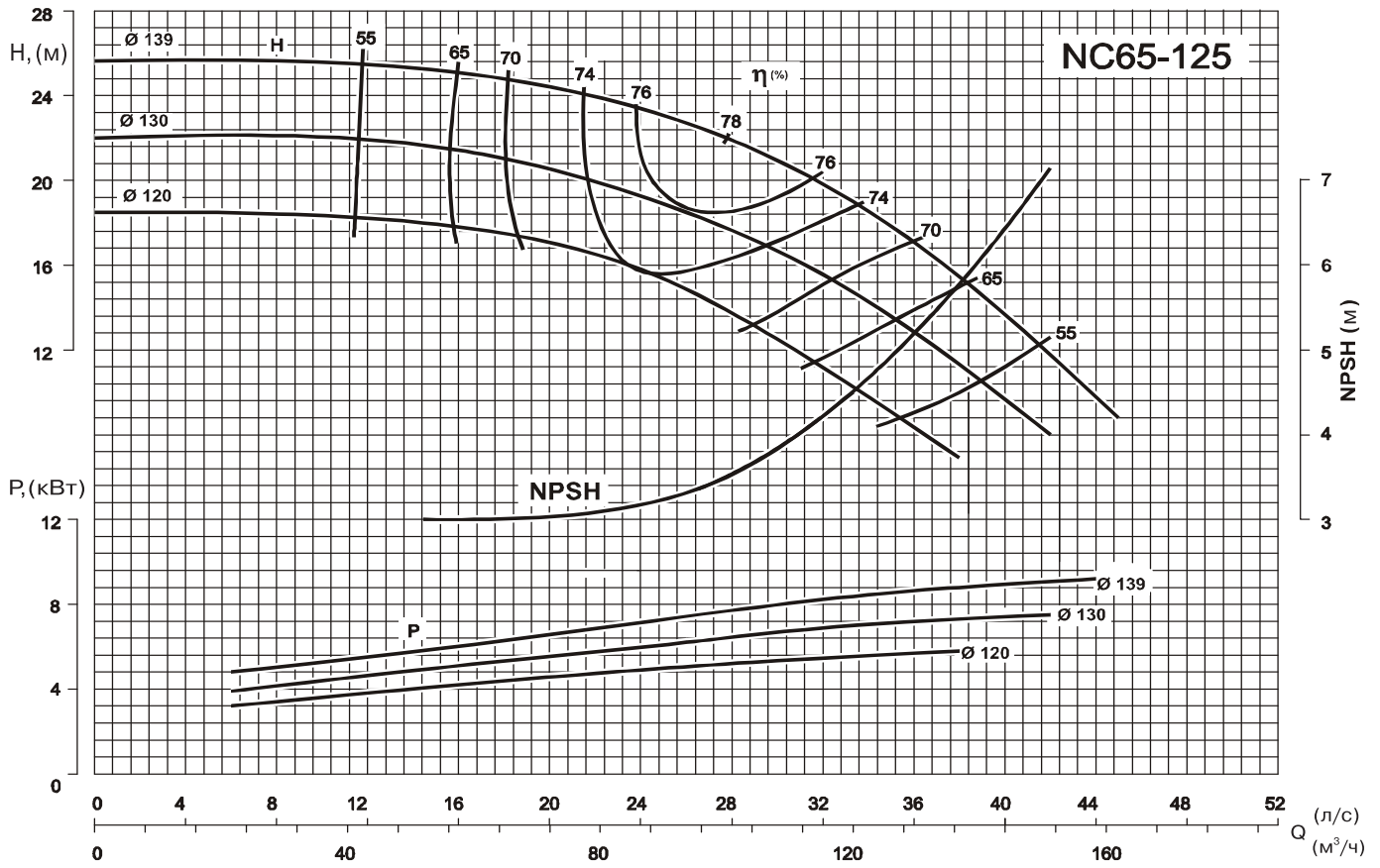

Рабочие характеристики насосов с 2-полюсным электродвигателем 2900 об/мин

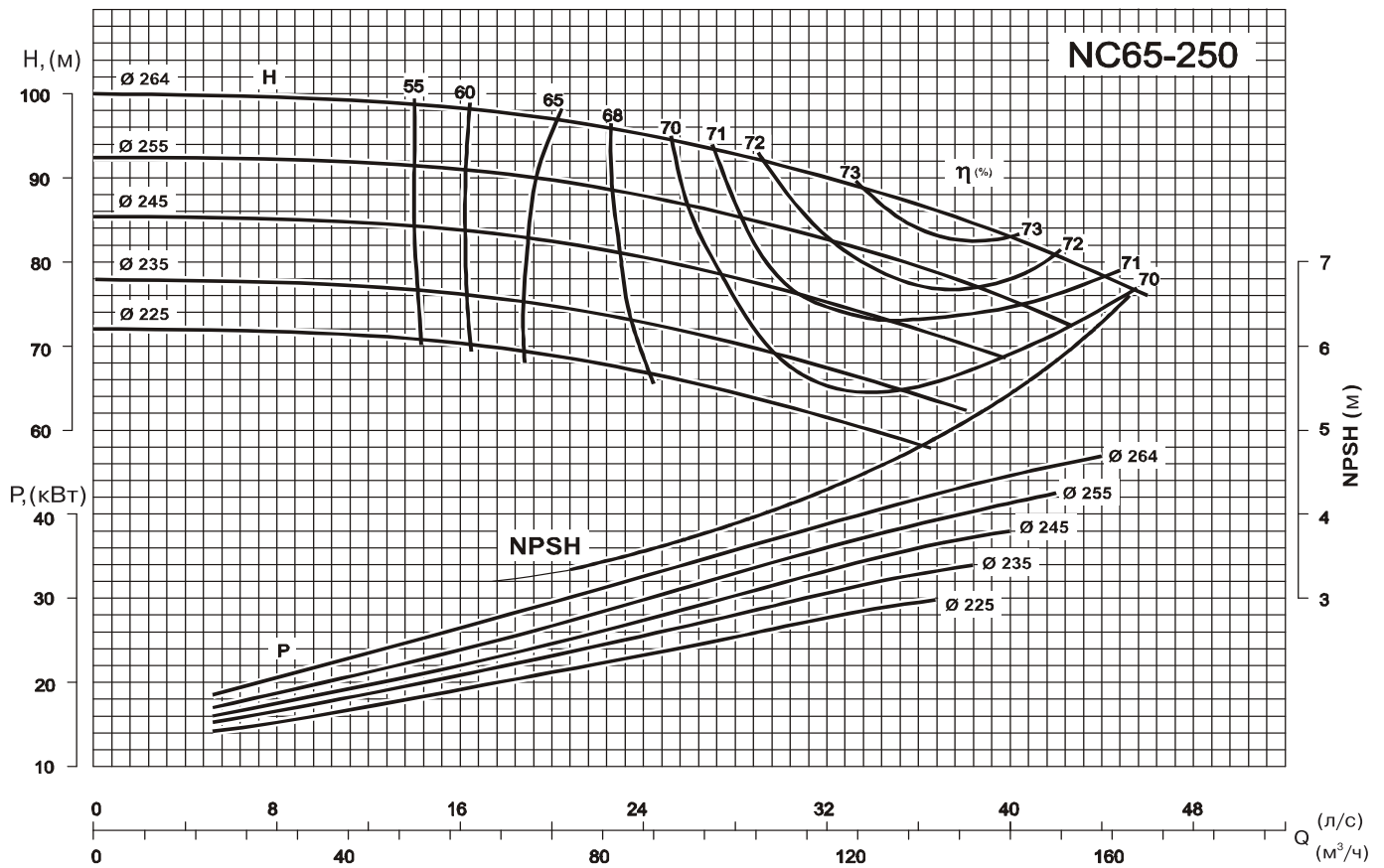
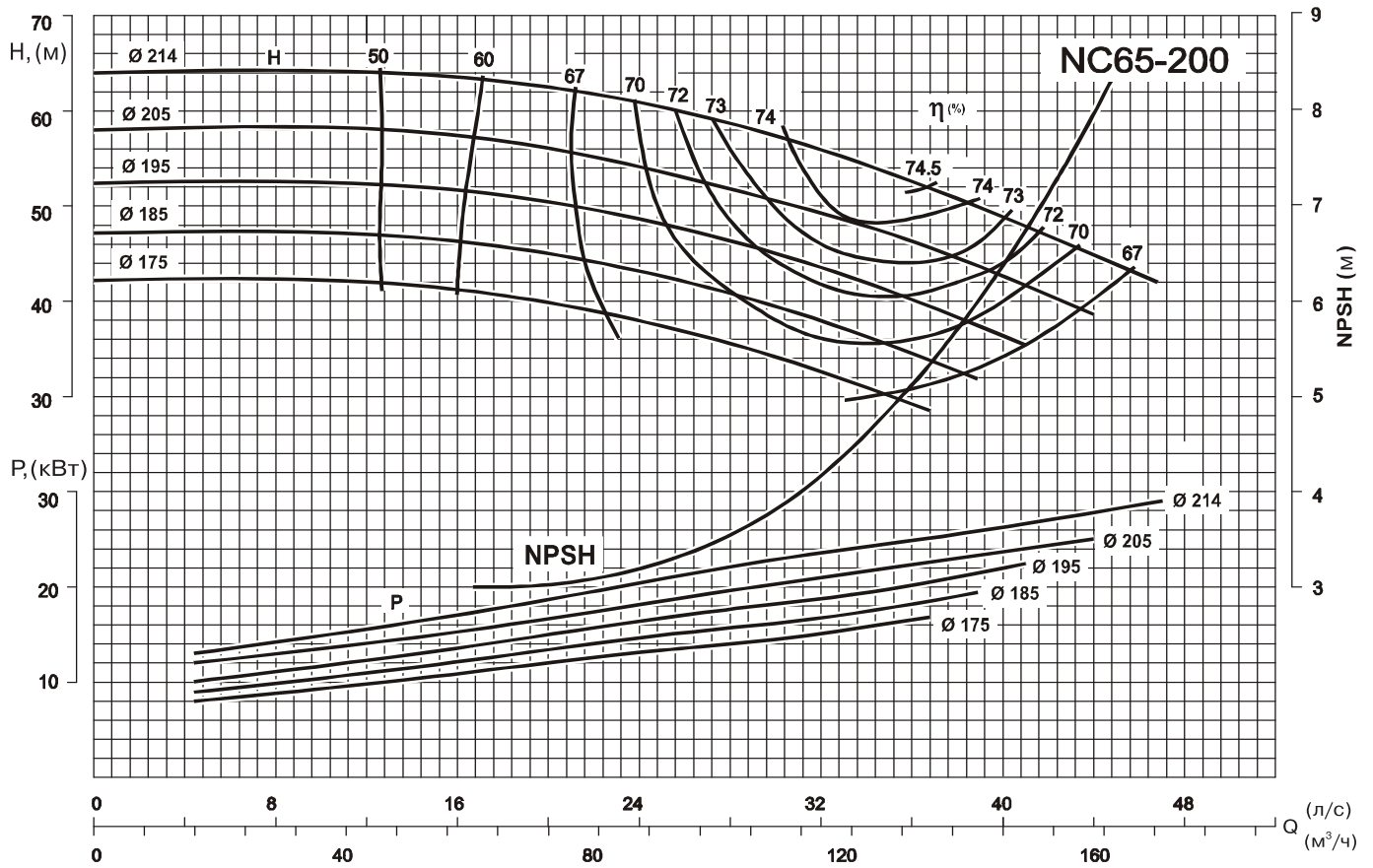

Рабочие характеристики насосов с 2-полюсным электродвигателем 2900 об/мин

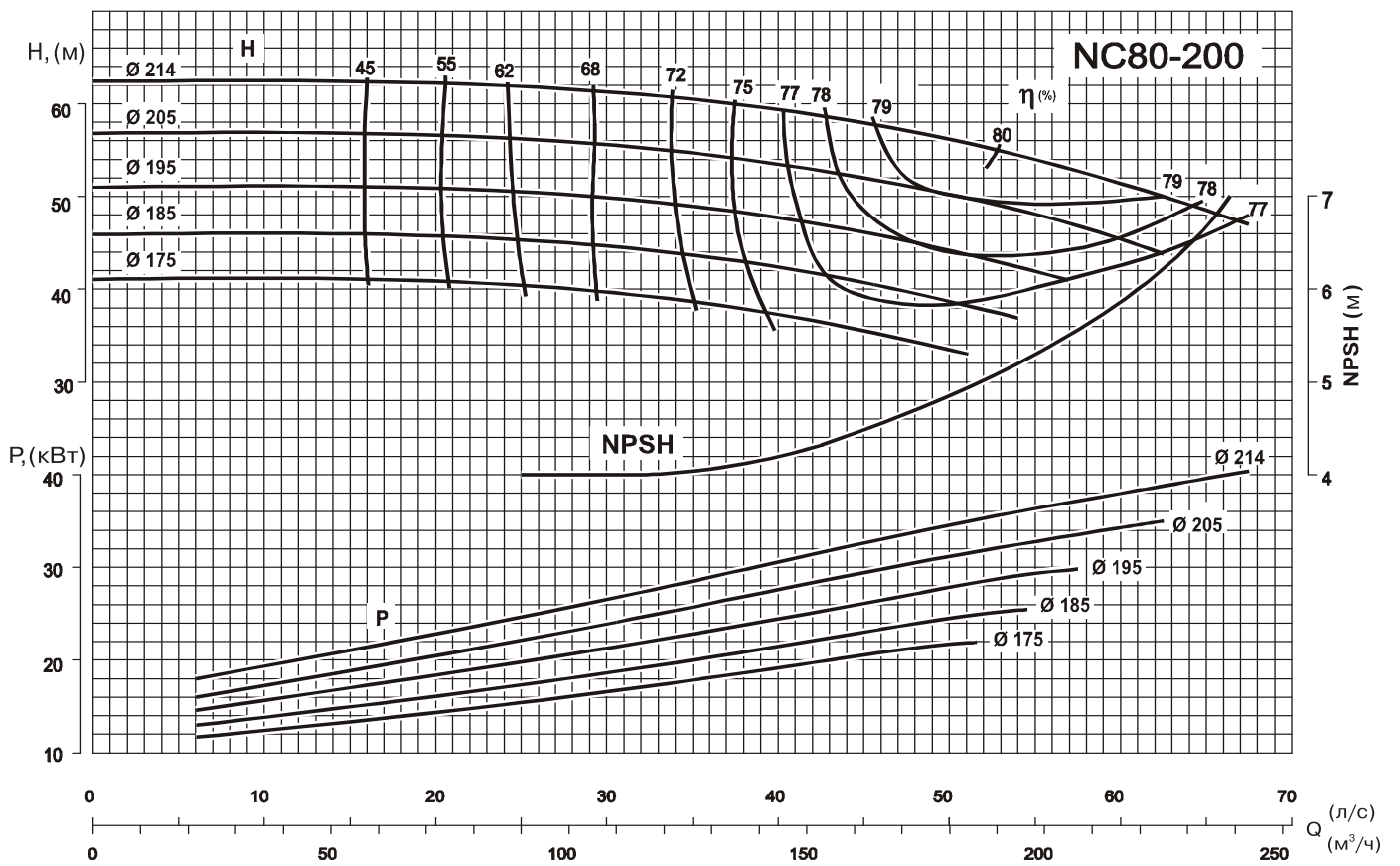
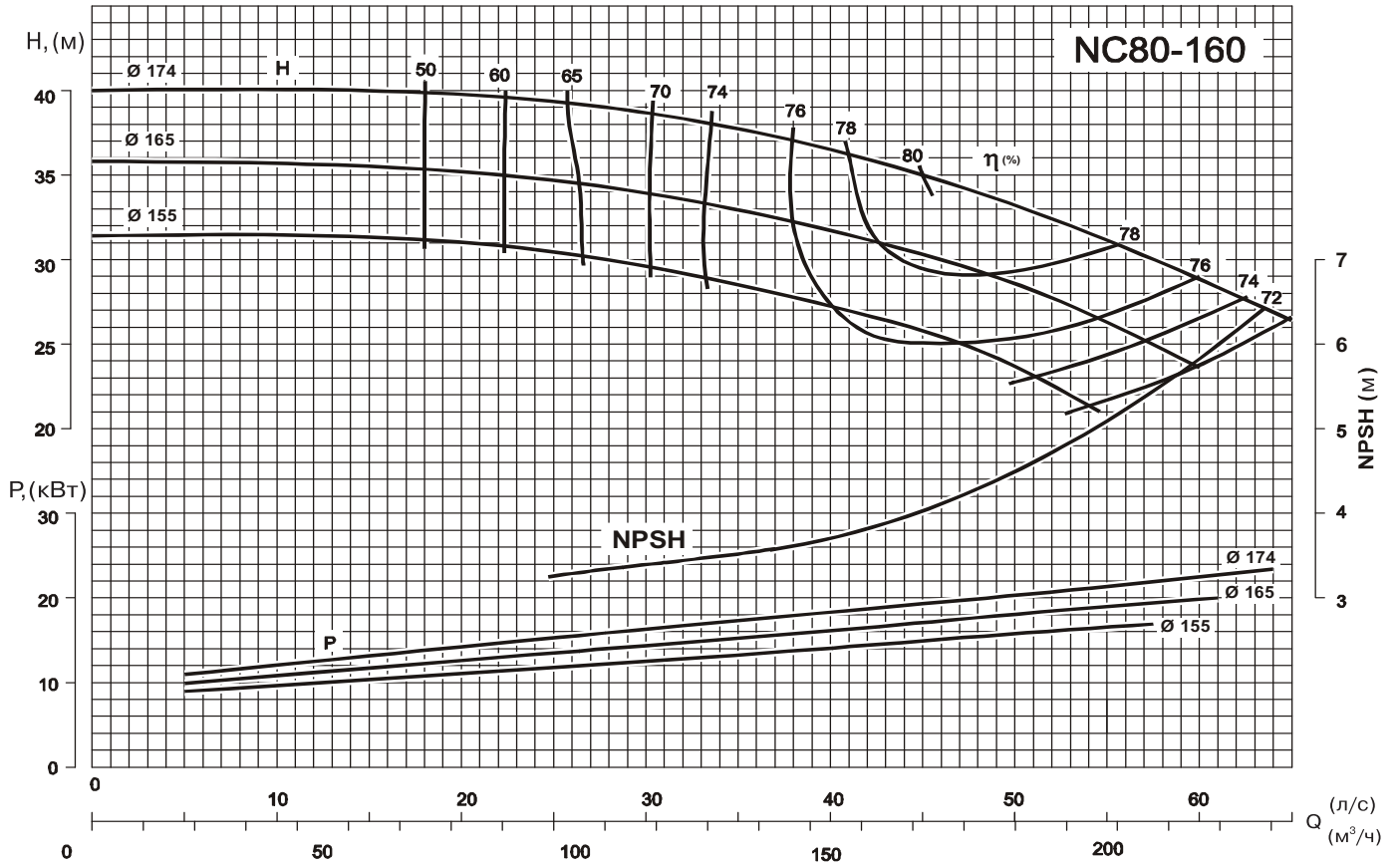

Рабочие характеристики насосов с 2-полюсным электродвигателем 2900 об/мин

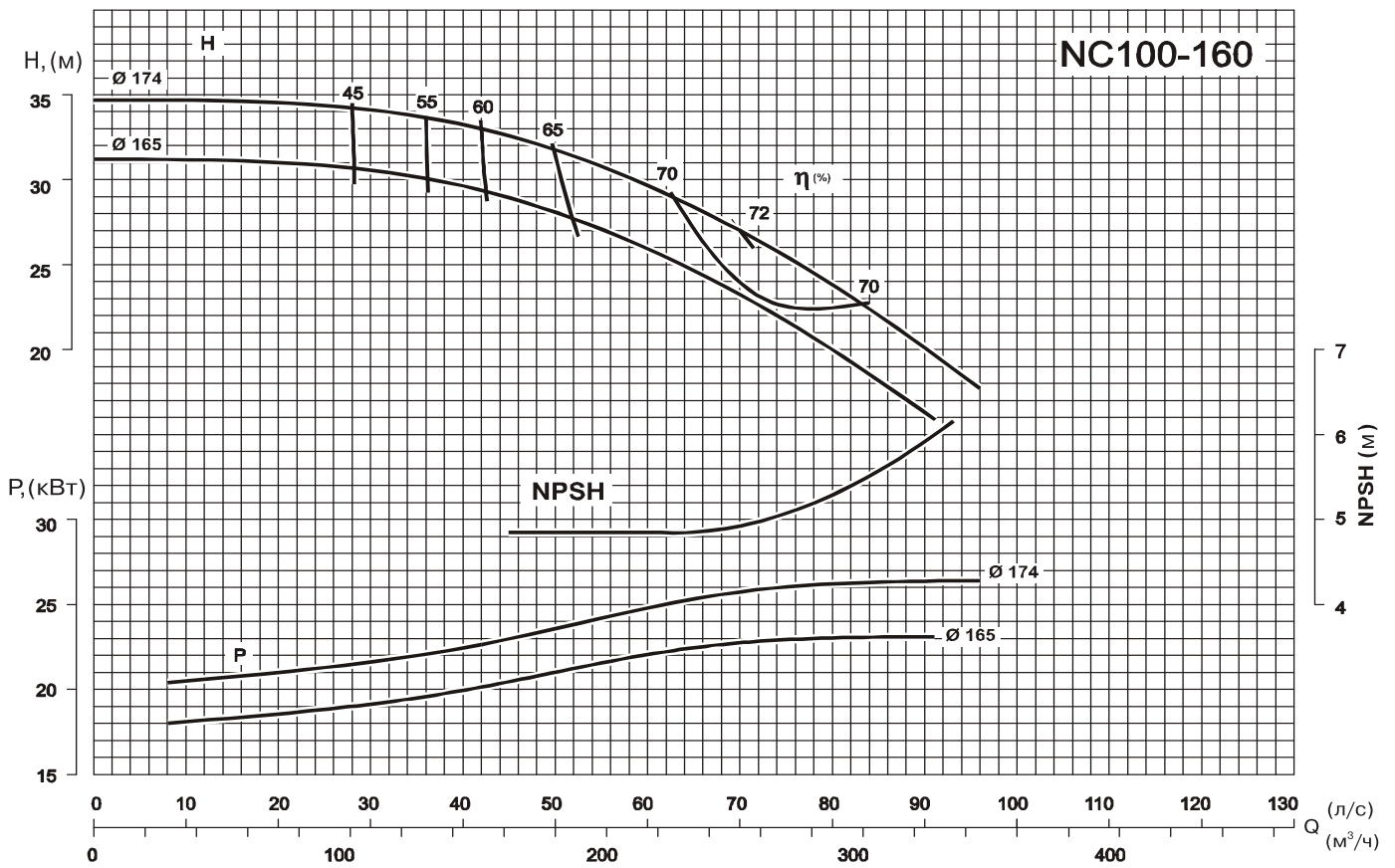
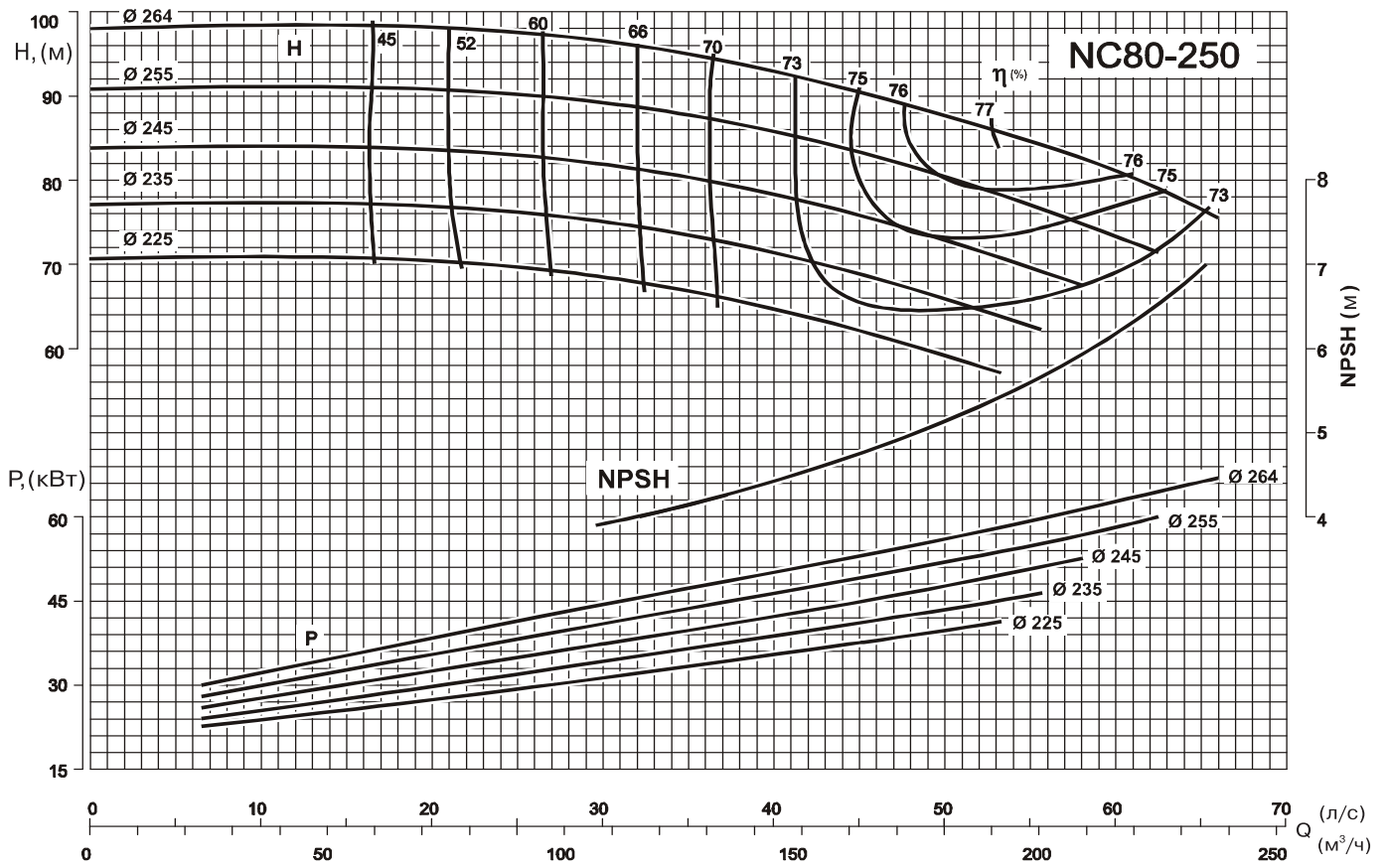

Рабочие характеристики насосов с 2-полюсным электродвигателем 2900 об/мин

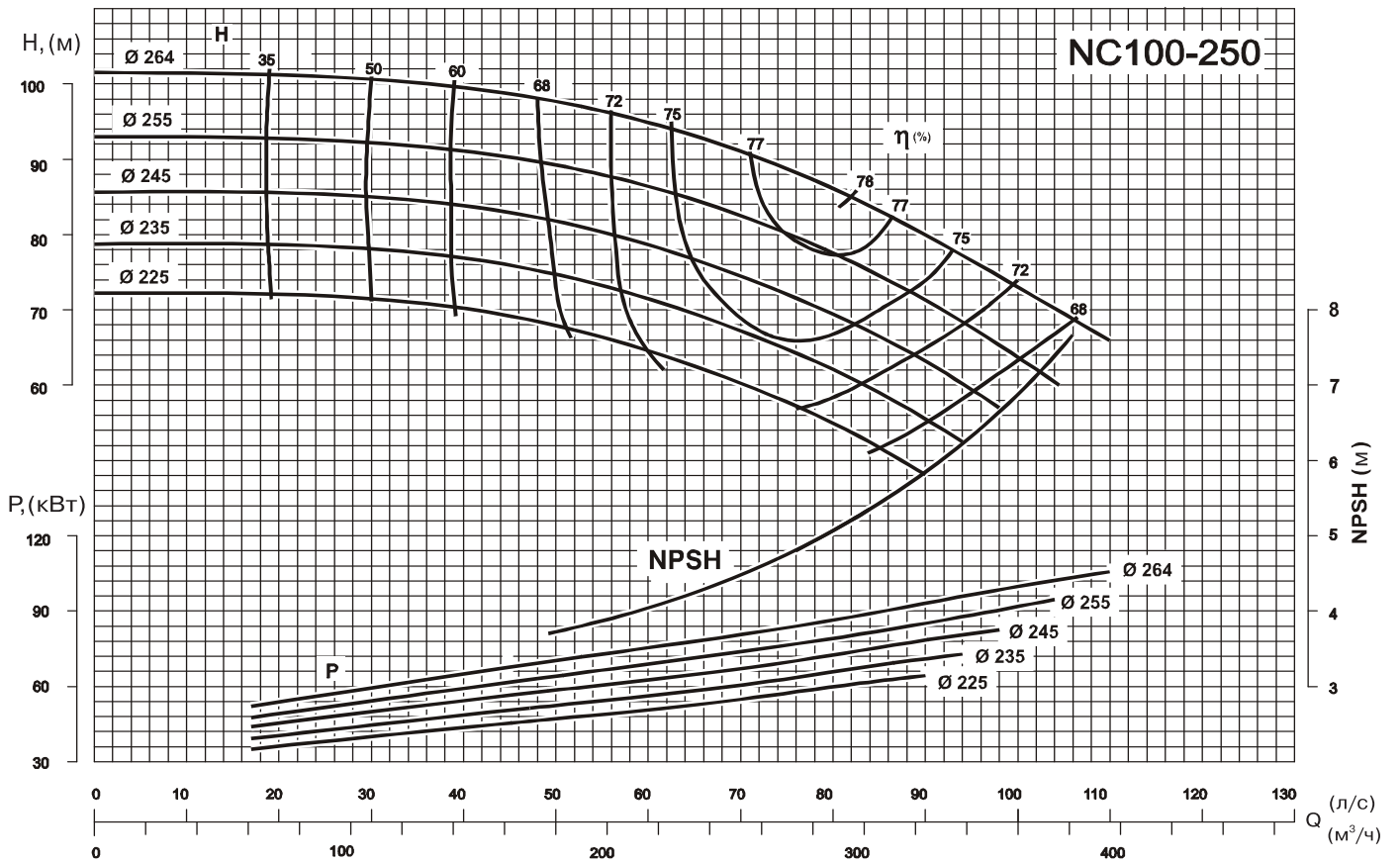
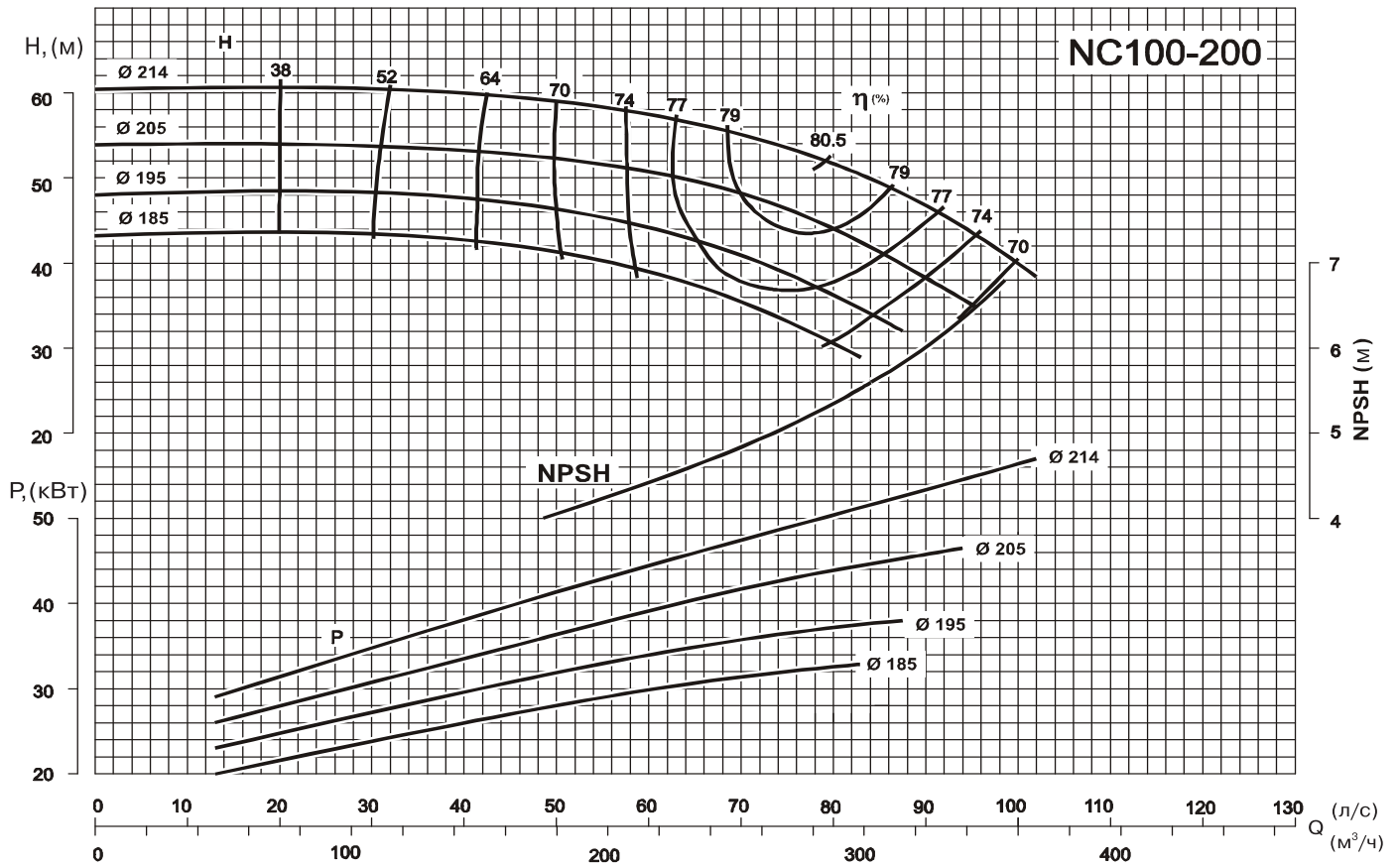

Рабочие характеристики насосов с 2-полюсным электродвигателем 2900 об/мин

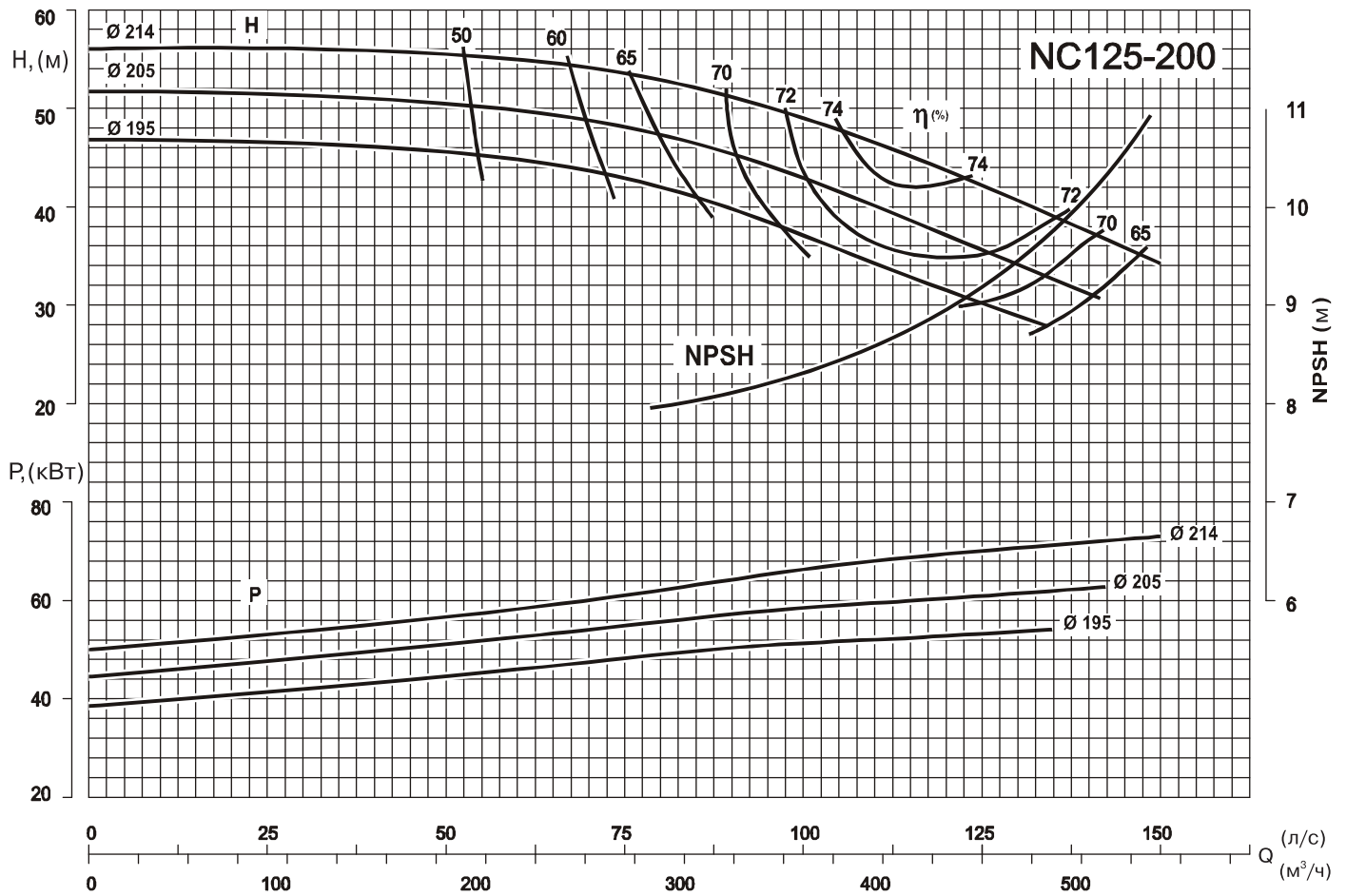

Габаритные размеры и масса насоса

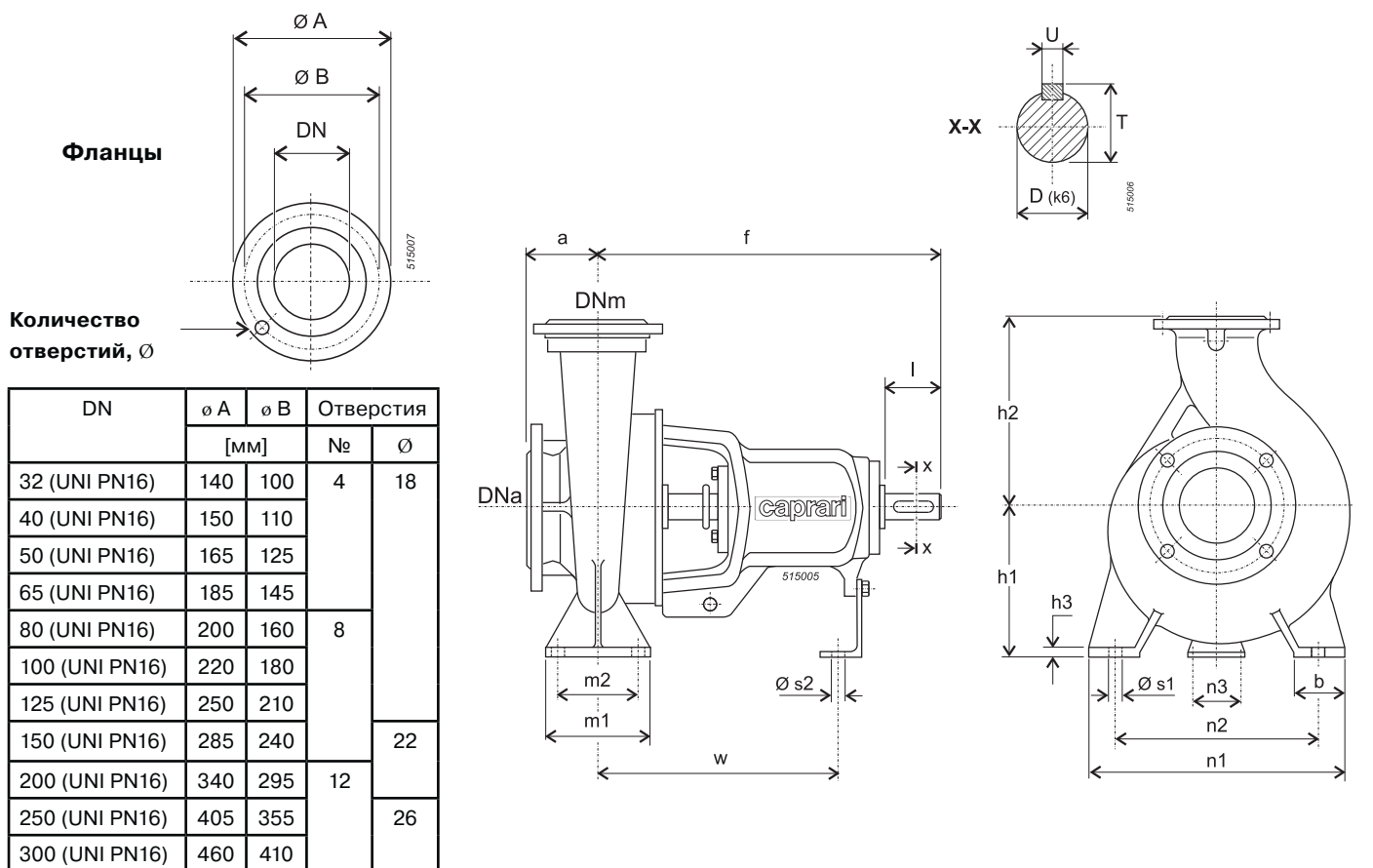

Тип	Размеры насоса						Размеры опоры насоса										Проекция выступа вала				Пробки	Масса [кг]
	DNa	DNm	a	f	h1	h2	b	h3	m1	m2	n1	n2	n3	w	s1	s2	D	l	T	U		
	[мм]																					
NC32-125	50	32	80	360	112	140	50	14	100	70	190	140	100	267	14	14	24	50	27	8	G1/4x2, G3/8	28
NC32-160	50	32	80	360	132	160	50	14	100	70	240	190	100	267	14	14	24	50	27	8	G1/4x2, G3/8	35
NC32-200	50	32	80	360	160	180	50	14	100	70	240	190	110	267	14	14	24	50	27	8	G1/4, G3/8x2	41
NC32-250	50	32	100	360	180	225	65	14	125	95	320	250	110	267	14	14	24	50	27	8	G1/4, G3/8x2	59
NC40-125	65	40	80	360	112	140	50	14	100	70	210	160	100	267	14	14	24	50	27	8	G1/4x2, G3/8	30
NC40-160	65	40	80	360	132	160	50	14	100	70	240	190	100	267	14	14	24	50	27	8	G1/4x2, G3/8	36
NC40-200	65	40	100	360	160	180	50	14	100	70	265	212	110	267	14	14	24	50	27	8	G1/4, G3/8x2	44
NC40-250	65	40	100	360	180	225	65	14	125	95	320	250	110	267	14	14	24	50	27	8	G1/4, G3/8x2	61
NC40-315	65	40	125	470	200	225	65	14	125	95	345	280	110	342	14	14	32	80	35	10	G1/4, G3/8x2	96
NC50-125	65	50	100	360	132	160	50	14	100	70	240	190	100	267	14	14	24	50	27	8	G1/4x2, G3/8	34
NC50-160	65	50	100	360	160	180	50	14	100	70	265	212	110	267	14	14	24	50	27	8	G1/4x2, G3/8	38
NC50-200	65	50	100	360	160	200	65	14	100	70	265	212	110	267	14	14	24	50	27	8	G1/4, G3/8x2	46
NC50-250	65	50	100	360	180	225	65	14	125	95	320	250	110	267	14	14	24	50	27	8	G1/4, G3/8x2	63
NC50-315	65	50	125	470	225	280	65	14	125	95	345	280	110	342	14	14	32	80	35	10	G1/4, G3/8x2	101
NC65-125	80	65	100	360	160	180	65	14	125	95	280	212	110	267	14	14	24	50	27	8	G1/4x2, G3/8	39
NC65-160	80	65	100	360	160	200	65	14	125	95	280	212	110	267	14	14	24	50	27	8	G1/4, G3/8x2	43
NC65-200	80	65	100	360	180	225	65	14	125	95	320	250	110	267	14	14	24	50	27	8	G1/4, G3/8x2	52
NC65-250	80	65	100	470	200	250	80	16	160	120	360	280	110	342	18	14	32	80	35	10	G1/4, G3/8x2	81
NC65-315	80	65	125	470	225	280	80	16	160	120	400	315	110	342	18	14	32	80	35	10	G1/4, G3/8x2	110
NC80-160	100	80	125	360	180	225	65	14	125	95	320	250	110	267	14	14	24	50	27	8	G1/4, G3/8x2	54
NC80-200	100	80	125	470	180	250	65	14	125	95	345	280	110	342	14	14	32	80	35	10	G1/4, G3/8x2	70
NC80-250	100	80	125	470	200	280	80	16	160	120	400	315	110	342	18	14	32	80	35	10	G1/4, G3/8x2	91
NC80-315	100	80	125	470	250	315	80	16	160	120	400	315	110	342	18	14	32	80	35	10	G3/8x2	120
NC80-400	100	80	125	532	280	355	65	16	160	120	440	340	110	368	18	14	32	110	45	12	G3/8x2, G1/2	161

Габаритные размеры и масса насоса

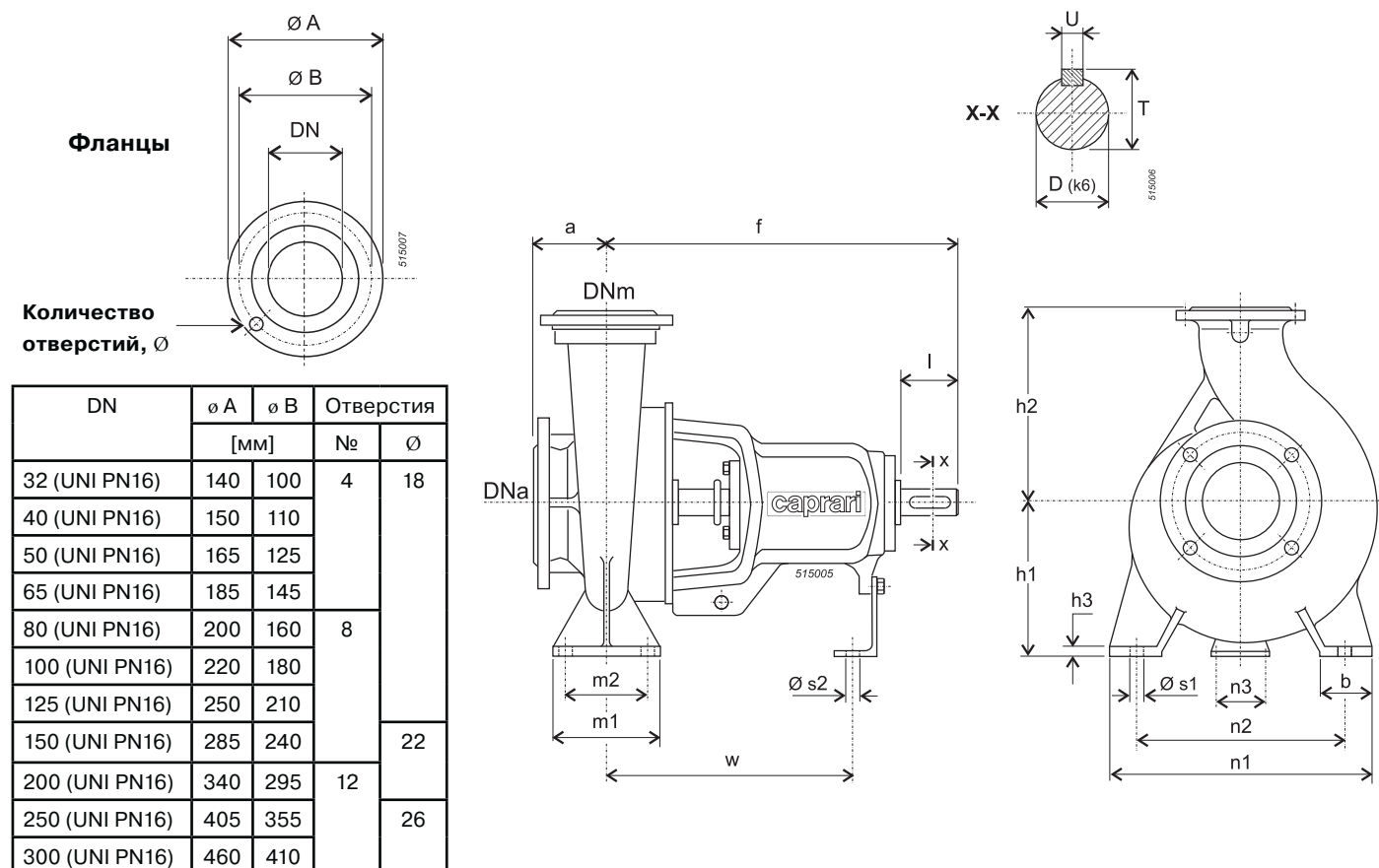

Тип	Размеры насоса						Размеры опоры насоса										Проекция выступа вала				Пробки	Масса [кг]
	DNa	DNm	a	f	h1	h2	b	h3	m1	m2	n1	n2	n3	w	s1	s2	D	l	T	U		
	[мм]																					
NC100-160	125	100	125	470	200	250	80	16	160	120	360	280	110	342	18	14	32	80	35	10	G3/8x3	71
NC100-200	125	100	125	470	200	280	80	16	160	120	360	280	110	342	18	14	32	80	35	10	G3/8x3	85
NC100-250	125	100	140	470	225	280	80	16	160	120	400	315	110	342	18	14	32	80	35	10	G3/8x3	106
NC100-315	125	100	140	470	250	315	80	16	160	120	400	315	110	342	18	14	32	80	35	10	G3/8x3	134
NC100-400	125	100	140	530	280	355	100	18	200	150	500	400	110	370	23	14	42	110	45	12	G3/8x2, G1/2	174
NC125-200	150	125	140	470	250	315	80	16	160	120	400	315	110	342	18	14	32	80	35	10	G3/8x3	106
NC125-250	150	125	140	470	250	355	80	16	160	120	400	315	110	342	18	14	32	80	35	10	G3/8x3	115
NC125-315	150	125	140	530	280	355	100	18	200	150	500	400	110	370	23	14	42	110	45	12	G1/2	163
NC125-400	150	125	140	530	315	400	100	18	200	150	500	400	110	370	23	14	42	110	45	12	G1/2	181
NC150-200	200	150	160	530	315	400	100	18	200	150	500	400	110	370	23	14	42	110	45	12	G3/8x3	155
NC150-250	200	150	160	530	250	355	100	18	200	150	450	350	110	370	23	14	42	110	45	12	G1/4, G3/8x2	148
NC150-315	200	150	160	530	280	400	100	18	200	150	550	450	110	370	23	14	42	110	45	12	G1/2	170
NC150-400	200	150	160	530	315	450	100	18	200	150	550	450	110	370	23	14	42	110	45	12	G3/8x2, G1/2	209
NC200-250	250	200	180	553	315	450	100	20	200	150	550	450	110	393	28	14	42	110	45	12	G3/8x2, G1/2	220
NC200-315	250	200	180	670	315	480	120	20	220	170	600	480	110	504	28	14	48	110	51	14	G3/8x3	251
NC200-400	250	200	180	670	335	480	120	20	220	170	600	480	110	504	28	14	48	110	51	14	G3/8x3	295
NC250-315	300	250	220	691	355	520	150	22	250	200	660	510	110	525	28	14	48	110	51	14	G3/8x3	311
NC250-400	300	250	220	682	400	560	150	22	250	200	660	510	110	516	28	14	48	110	51	14	G3/8x3	390

Габаритные размеры и масса насосов с 2-полюсным электродвигателем 50 Гц в сборе с опорной плитой

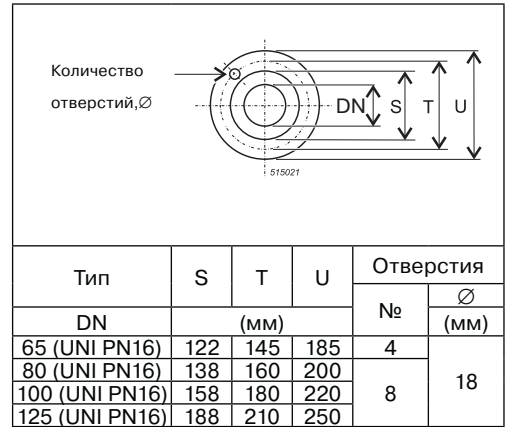
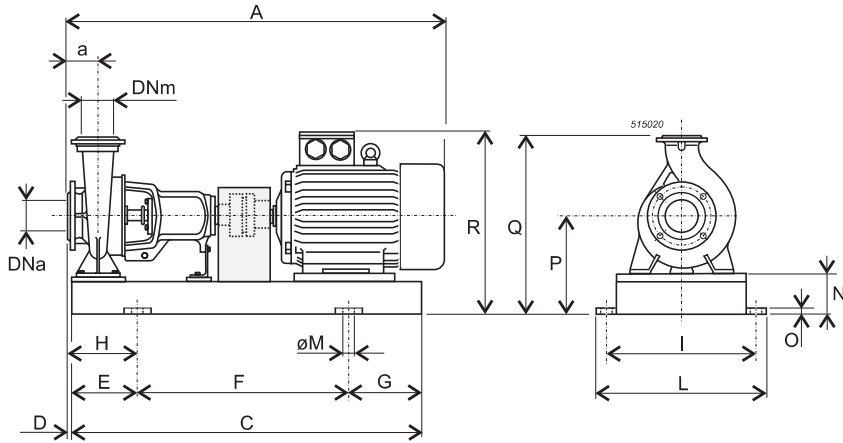

Насос			Двигатель		Плита		A*	a	C*	D	E	F	G	H	I	L	M	N	O	P	Q	R*	Масса																												
Тип	DNa	DNm	кВт	Размер	Тип	(мм)																(кг)																													
	(мм)																																																		
NC65-125	80	65	5.5	132S	1019/CV	986	100	850	9.5	650	108.5	310	360	16	80	38	240	420	383	114																															
NC65-125			7.5	160M	1020/DV	1050															960	760																													
NC65-125			11	132S	1019/CV	986															850	650																													
NC65-160			7.5	160M	1020/DV	1050															960	760																													
NC65-160			11	160M	1014/DV	1050															940	740																													
NC65-160			15	160L	1015/DV	1092																	127.5	405																											
NC65-200			11	180M	1016/EV	1115															960	760																													
NC65-200			15	200L	1021/FX	1300																	440	490																											
NC65-250			30	225M	1022/FX	1350															1175	775	200	210	470	520	20	100	42	300	550	357.5	380.5	350																	
NC65-250			37	225M	1022/FX	1350															1230	830	200	210	470	520	20	100	42	300	550	569	569	350																	
NC65-250			45	225M	1022/FX	1350															1230	830	200	210	470	520	20	100	42	300	550	712	712	422																	
NC80-160			100	80	11	160M															1014/DV	1075	125	940	100	740	100	152.5	355	405	16	80	38	260	460	485	177														
NC80-160					15	160M															1023/DX	1185																960	760												
NC80-160					18.5	160L															1015/DV	1117																1080	780												
NC80-160					22	180M															1016/EV	1140																1100	700												
NC80-200					15	160M															1023/DX	1185																1160	760												
NC80-200	18.5	160L			1024/DX	1227	252.5	470	520																																										
NC80-200	22	180M			1025/EX	1250	1175	775	200	210	470	520	20	100	42	300	550	544	544	365																															
NC80-200	30	200L			1026/FX	1325	1230	830	200	210	470	520	20	100	42	300	550	580	569	356																															
NC80-200	37	200L			1027/FX	1375	1320	830	200	210	470	520	20	100	42	300	550	325	605	1006	428																														
NC80-250	45	225M			1028/FX	1375	1320	830	200	210	470	520	20	100	42	300	550	370	650	761	535																														
NC80-250	55	250M			1029/GX	1491	1360	920	200	210	470	520	20	100	42	300	550	400	680	834	710																														
NC80-250	75	280S			1030/HX	1565	1120	720	200	210	470	520	20	100	42	300	550	550	532	271																															
NC100-160	125	100			22	180M	1031/EX	1250	140	1175	35	720	200	235	390	440	20	100	42	300	580	544																356													
NC100-160					30	200L	1021/FX	1325																															1120	720											
NC100-200					22	180M	1031/EX	1250																															1120	720											
NC100-200					30	200L	1021/FX	1325																															1175	775											
NC100-200			37	200L	1021/FX	1325	1120	720																																											
NC100-200			45	225M	1022/FX	1375	1175	775																																											
NC100-200			55	250M	1032/GX	1491	1230	830																																											
NC100-250			45	225M	1033/FX	1390	1320	830																																											
NC100-250			55	250M	1034/GX	1506	1325	830																																											
NC100-250			75	280S	1035/HX1	1580	1440	940															200	210	470	520	20	100	42	300	550	325	605	712	428																
NC100-250			90	280M	1036/HX1	1630	1325	830															200	210	470	520	20	100	42	300	550	370	650	761	535																
NC125-200			150	125	55	250M	1034/GX	1506															140	1325	50	250	925	250	530	580	120	45	395	710	761	540															
NC100-250					75	280S	1035/HX1	1580																													1440		940	200	210	470	520	20	100	42	300	550	715	792	
NC100-250					90	280M	1036/HX1	1630																													1325		830	200	210	470	520	20	100	42	300	550	792	792	540
NC125-200					75	280S	1035/HX1	1580																													1440		940	200	210	470	520	20	100	42	300	550	715	792	540
NC125-200			90	280M	1036/HX1	1630	1440	940															200	210	470	520	20	100	42	300	550	715	792	540																	

* = Значения указаны в соответствии с типом установленного двигателя

Габаритные размеры и масса насосов с 4-полюсным электродвигателем 50 Гц в сборе с опорной плитой

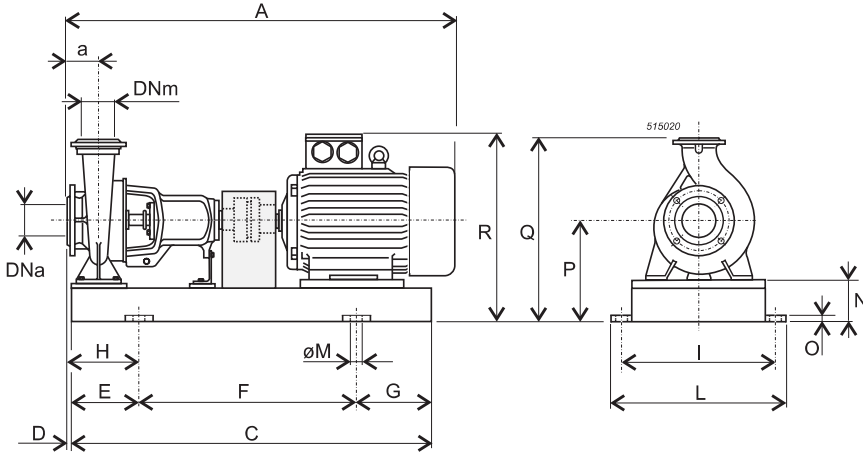

Тип	S	T	U	Отверстия	
				№	Ø
32 (UNI PN16)	78	100	140	4	18
40 (UNI PN16)	88	110	150		
50 (UNI PN16)	102	125	165		
65 (UNI PN16)	122	145	185		

Насос		Двигатель		Плита	A*	a	C*	D	E	F	G	H	I	L	M	N	O	P	Q	R*	Масса				
Тип	DNa	DNm	Размер	Тип	(мм)																(кг)				
	(мм)																								
NC32-125	50	32	0.18 63B	1037/CV	655		620			420											253	43			
NC32-125			0.25 71A	1038/CV	680		640				440			245	295						192	332	264	46	
NC32-125			0.37 71B	1039/CV			645	20			445			120									284	54	
NC32-160			0.55 80A	1040/CV	720	80	670				470			280	330							212	372	305	58
NC32-160			0.75 80B	1041/CV	800		710				510												325	66	
NC32-160			1.1 90S	1042/CV	720		680				480												343	67	
NC32-200			0.75 80B	1042/CV	720		680				480												343	67	
NC32-200			1.1 90S	1043/CV	800		720	9.5			520			109.5	310	360						240	420	353	73
NC32-200			1.5 90L	1044/CV	780		720				520														
NC32-250			2.2 3	100L	1050/CV	845	100	735	27.5		535			127.5	345	395						260	485	378	96
NC32-250			4	112M	1051/CV	870		745			545														105
NC40-125			0.18 63B	1045/CV	655		620			100	420	100					16	80	38				253	45	
NC40-125			0.25 71A	1046/CV	680		640				440			245	295							192	332	264	48
NC40-125			0.37 71B	1039/CV			645	20			445			120										284	56
NC40-160			0.55 80A	1040/CV	720	80	670				470			280	330							212	372	305	60
NC40-160			0.75 80B	1041/CV	800		710				510													325	68
NC40-160	1.1 90S	1042/CV	740		680				480													343	73		
NC40-200	0.75 80B	1047/CV	740		680				480																
NC40-200	1.1 90S	1048/CV	800		720	29.5			520			129.5	310	360						240	420	353	79		
NC40-200	1.5 90L	1049/CV	800		720				520																
NC40-250	2.2 3	100L	1050/CV	845	100	735	27.5		535			127.5	345	395						260	485	378	96		
NC40-250	4	112M	1051/CV	870		745			545														105		
NC40-315	5.5	132S	1054/DX	1005		930			730			135										447	175		
NC40-315	7.5	132S	1055/DX	1121	125	1030	35	150	730	150	185	430	480	20	100	42	300	525			457	205			
NC40-315	11	160M	1056/EX	1185		1130			830													534	245		
NC50-125	0.25 71A	1039/CV	700		645				445			140	280	330								284	55		
NC50-125	0.37 71B	1040/CV			670	40			470											212	372	305	59		
NC50-125	0.55 80A	1041/CV	740		680				480																
NC50-125	0.75 80B	1047/CV			680				480													343	70		
NC50-160	0.55 80A	1047/CV			680				480																
NC50-160	0.75 80B	1047/CV			680				480																
NC50-160	1.1 90S	1048/CV	800	100	720	29.5	100		520	100	129.5	310	360	16	80	38				240	420	353	76		
NC50-160	1.5 90L	1049/CV	740		720				520																
NC50-200	1.1 90S	1048/CV	800		720				520																
NC50-200	1.5 90L	1049/CV	740		720				520																
NC50-200	2.2 3	100L	1052/CV	845		760			560													362	87		
NC50-200	3	100L	1050/CV	845		735	27.5		535			127.5	345	395						260	485	378	99		
NC50-250	4	112M	1051/CV	870		745			545														108		
NC50-250	5.5 132S	1053/DX	1005		930				730			135										447	175		
NC50-315	7.5 132M	1054/DX	1121	125	1030	35	150		730	150	185	430	480	20	100	42	325					457	205		
NC50-315	11 160M	1055/DX	1185		1130				830														534	245	

* = Значения указаны в соответствии с типом установленного двигателя

Габаритные размеры и масса насосов с 4-полюсным электродвигателем 50 Гц в сборе с опорной плитой

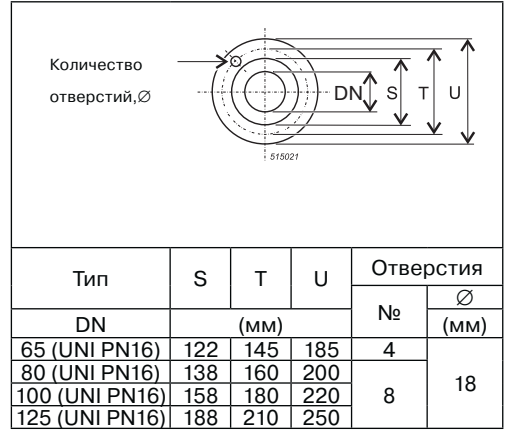
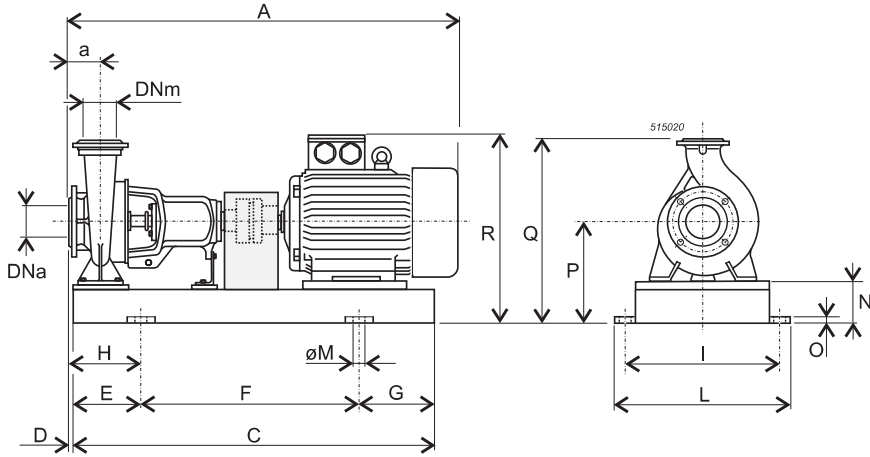

Насос		Двигатель		Плита	A*	a	C*	D	E	F	G	H	I	L	M	N	O	P	Q	R*	Масса				
Тип	DNa	DNm	Размер	Тип	(мм)																(кг)				
	(мм)																								
NC65-125	80	65	0.55	80A	1047/CV	740	680	29.5	150	480	150	179.5	370	420	16	80	38	240	420	343	70				
NC65-125			0.75	80B																	76				
NC65-125			1.1	90S	1048/CV	800	720	27.5	150	420	150	177.5	405	455	260	485	378	92	101	126	136	168	210	268	
NC65-160			0.75	80B	1057/CV	740	680																		480
NC65-160			1.1	90S	1058/CV	720	720	490	200	210	435	485	300	550	402	126	136	168	210	268	268	268	268	268	268
NC65-160			1.5	90L	1059/CV	720	720	490	200	210	435	485	300	550	402	126	136	168	210	268	268	268	268	268	268
NC65-160			2.2	100L	1060/CV	845	760	490	200	210	435	485	300	550	402	126	136	168	210	268	268	268	268	268	268
NC65-200			1.5	90L	1061/CV	800	700	490	200	210	435	485	300	550	402	126	136	168	210	268	268	268	268	268	268
NC65-200			2.2	100L	1050/CV	845	735	490	200	210	435	485	300	550	402	126	136	168	210	268	268	268	268	268	268
NC65-200			3	112M	1051/CV	870	745	490	200	210	435	485	300	550	402	126	136	168	210	268	268	268	268	268	268
NC65-250			3	100L	1062/DX	955	890	490	200	210	435	485	300	550	402	126	136	168	210	268	268	268	268	268	268
NC65-250			4	112M	1063/DX	980	890	490	200	210	435	485	300	550	402	126	136	168	210	268	268	268	268	268	268
NC65-250			5.5	132S	1064/DX	1096	995	490	200	210	435	485	300	550	402	126	136	168	210	268	268	268	268	268	268
NC65-250			7.5	132M	1065/DX	1096	995	490	200	210	435	485	300	550	402	126	136	168	210	268	268	268	268	268	268
NC65-315			5.5	132S	1066/DX	1121	1030	490	200	210	435	485	300	550	402	126	136	168	210	268	268	268	268	268	268
NC65-315			7.5	132M	1067/DX	1121	1030	490	200	210	435	485	300	550	402	126	136	168	210	268	268	268	268	268	268
NC65-315			11	160M	1068/EX	1185	1060	490	200	210	435	485	300	550	402	126	136	168	210	268	268	268	268	268	268
NC65-315			15	160L	1069/EX	1185	1060	490	200	210	435	485	300	550	402	126	136	168	210	268	268	268	268	268	268
NC80-160			100	80	1.1	90S	1070/CV	825	700	52.5	150	400	150	252.5	405	455	16	80	38	260	485	378	84		
NC80-160					1.5	90L	1061/CV	825	700														485	94	
NC80-160	2.2	100L			1050/CV	870	735	485	120																
NC80-160	3					1071/DX	980	870	470	435	485	378	120												
NC80-200	3	112M			1072/DX	1005	880	480	125																
NC80-200	4					1073/DX	1005	880	480	125															
NC80-200	5.5	132S			1073/DX	1005	965	480	125																
NC80-200	7.5	132M			1074/DX	1005	965	480	125																
NC80-250	5.5	132S			1075/DX	1121	995	480	125																
NC80-250	7.5	132M			1076/DX	1121	995	480	125																
NC80-250	11	160M			1077/EX	1160	1100	480	125																
NC80-250	15	160L			1078/EX	1160	1100	480	125																
NC80-315	7.5	132M			1079/DX	1121	1030	480	125																
NC80-315	11	160M			1080/EX	1185	1130	480	125																
NC80-315	15	160L			1081/EX	1185	1130	480	125																
NC80-315	18.5	180M			1082/FX	1250	1170	480	125																
NC80-400	22	180L			1091/FY	1322	1210	480	125																
NC80-400	30	200L			1092/FY	1322	1210	480	125																
NC80-400	30	200L			1093/GY	1360	1225	480	125																
NC100-160	125	100			3	100L	1062/DX	980	890	35	200	490	200	235	435	485	100	42	300	550	416	142	174		
NC100-160			4	112M	1063/DX	1005	890	490	427																
NC100-160			5.5	132S	1064/DX	1121	995	490	427																
NC100-160			7.5	132M	1065/DX	1121	995	490	427																
NC100-200			3	100L	1062/DX	980	890	490	427																
NC100-200			4	112M	1063/DX	1005	890	490	427																
NC100-200			5.5	132S	1064/DX	1121	995	490	427																
NC100-200			7.5	132M	1065/DX	1121	995	490	427																
NC100-200			3	100L	1062/DX	980	890	490	427																
NC100-200			4	112M	1063/DX	1005	890	490	427																
NC100-200			5.5	132S	1064/DX	1121	995	490	427																
NC100-200			7.5	132M	1065/DX	1121	995	490	427																
NC100-250	5.5	132S	1066/DX	1136	140	1030	50	150	730	150	300	325	605	457	185										

* = Значения указаны в соответствии с типом установленного двигателя

Габаритные размеры и масса насосов с 4-полюсным электродвигателем 50 Гц в сборе с опорной плитой

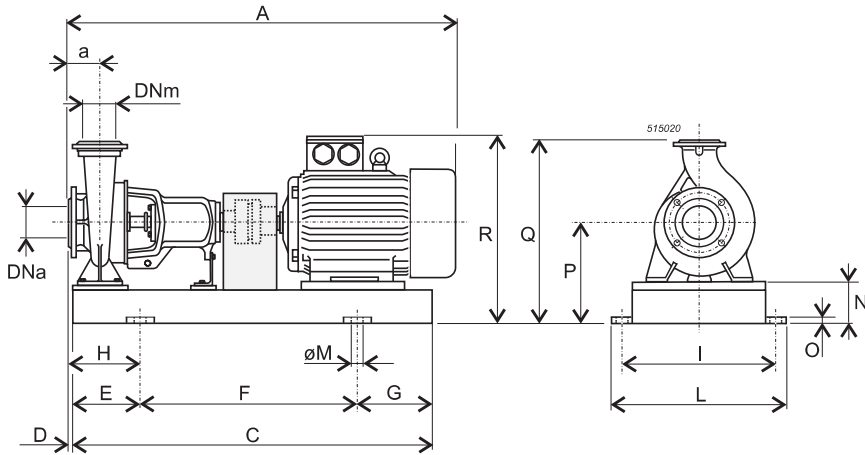

Тип	S	T	U	Отверстия	
				№	Ø
DN	(мм)				
65 (UNI PN16)	122	145	185	4	18
80 (UNI PN16)	138	160	200	8	
100 (UNI PN16)	158	180	220		
125 (UNI PN16)	188	210	250		

Насос		Двигатель		Плита	A*	a	C*	D	E	F	G	H	I	L	M	N	O	P	Q	R*	Масса			
Тип	DNa	DNm	Размер	Тип	(мм)																(кг)			
	(мм)																							
NC100-250	125	100	7.5	132M	1067/DX	1136		1030			730										457	185		
NC100-250			11	160M	1068/EX	1200			1060		150	760	150					100		325	605	534	243	
NC100-250			15	160L	1069/EX		1130	50		630		300	500	550				20	42				559	292
NC100-315			11	160M	1080/EX		1302	140	1170	250	670	250												
NC100-315			15	160L	1081/EX	1302																		
NC100-315			18.5	180M	1082/FX	1502			5	1365	865	255	580	630										
NC100-315			22	180L	1083/FX																			
NC100-400			30	200L	1084/FY	1540				1380	880	275												
NC100-400			37	225S	1085/GY																			
NC100-400			45	225M	1086/GY	1620				1445	25	300	845	300	325	590	640							
NC100-400			45	225M	1087/HY1																			
NC100-400			55	250M	1088/HY1	1706				1500			900		600	650							797	624
NC100-400																					812	762		

* = Значения указаны в соответствии с типом установленного двигателя

Габаритные размеры и масса насосов с 4-полюсным электродвигателем 50 Гц в сборе с опорной плитой

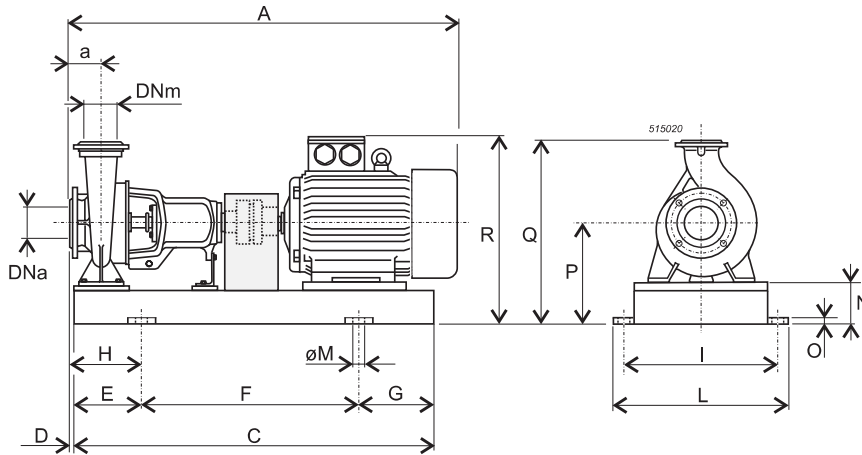

Тип	S	T	U	Отверстия	
				№	Ø (мм)
125 (UNI PN16)	188	210	250	8	18
150 (UNI PN16)	212	240	285		22
200 (UNI PN16)	26	295	340		12
250 (UNI PN16)	320	355	405	26	
300 (UNI PN16)	320	410	460	26	

Насос		Двигатель		Плита	A*	a	C*	D	E	F	G	H	I	L	M	N	O	P	Q	R*	Масса				
Тип	DNa	DNm	Размер	Тип	(мм)																(кг)				
	(мм)																								
NC125-200	150	125	11	160M	1080/EX	1200																			
NC125-200			15	160L	1081/EX	1302	1130				630										685	559	292		
NC125-200			18.5	180M	1082/FX																		597	343	
NC125-200			22	180L	1083/FX		1170				670												594		
NC125-250			5.5	132S	1089/DX				50		530			300	500	550		120	42	370			477	235	
NC125-250			7.5	132M	1079/DX		1030																725		
NC125-250			11	160M	1080/EX	1200					630	250					20						559	297	
NC125-250			15	160L	1081/EX						670												597	335	
NC125-250			18.8	180M	1082/FX	1265	1170				675												609	355	
NC125-315			15	160L	1090/EY	1200	1175				675												632	405	
NC125-315			18.5	180M	1091/FY	1302	1210	10			710			260				140	45	420	775		629		
NC125-315			22	180L	1084/FY						725												649	475	
NC125-315			30	200L	1085/GY	1340	1225				725												679	568	
NC125-315			37	225S	1086/GY	1420	1275	35			775			285	600	650							797		
NC125-315			45	225M	1087/HY1																		832	640	
NC125-400			55	250M	1096/HY1	1620	1450				850							22	160	50	475	875	860	762	
NC125-400			75	280S	1097/HY1	1706	1500	25	300		900	300	325										890	925	
NC125-400			75	280S	1098/IY2	1780	1600				1000														
NC150-200			200	150	22	180L	1099/FX	1522			845													669	495
NC150-200					30	200L	1100/GX	1560	1385				885												684
NC150-200	37	225S			1101/GX									650	700								714	650	
NC150-200	45	225M			1102/HY	1640	1450	30			850			280									832		
NC150-200	55	250M			1103/HY	1726	1500				900	250											847	772	
NC150-250	18.5	180M			1091/FY						710												632	400	
NC150-250	22	180L			1092/FY	1322	1210				710			550	600		20	140	45	390	745		629		
NC150-250	30	200L			1093/GY	1360	1225	55			725			305									649	470	
NC150-315	22	180L			1099/FY	1522	1345				845												669	495	
NC150-315	30	200L			1100/GY	1560	1385				885			295									684	556	
NC150-315	37	225S			1101/GY	1640	1290				690												714	650	
NC150-315	45	225M			1102/HY1	1665	1315				715												832		
NC150-315	55	250M			1103/HY1	1726	1500	45			900												847	772	
NC150-400	45	225M			1102/HY1	1640	1450				850			345									739	665	
NC150-400	55	250M			1103/HY1	1726	1500				900												847	787	
NC150-400	75	280S			1104/IY2	1800	1600				1000			650	700								890	950	
NC150-400	90	280M			1105/IY2	1850	1715	40	300		1115	300											890	1040	
NC150-400	110	315S			1106/LY2	1945	1715				1115			340									949	1180	
NC200-250	250	200			90	280M	1107/IY2	1870			1000												975	1105	
NC200-250					110	315S	1108/LY2	1965	1600																975
NC200-250			132	315M	1109/LY2	2020	1755	65			1155			365									1029	1270	
NC200-250			160																				1040	1590	
NC200-250			200	315L	1110/MY3	2077								335			22	160	50						
NC200-315			30	200L	1111/GZ	1600	1385			250	885	250											752	622	
NC200-315			37	225S	1112/GZ	680																	774	740	
NC200-315			45	225M	1113/HZ1	1680	1450				850												892		
NC200-315			55	250M	1114/HZ1	1766	1500				900												887	842	
NC200-315			75	280S	1115/IZ1	1840	1500	85			900			385	700	750							935	1000	
NC200-400			90	280M	1117/IZ1	1890	1600				1000	300											944	1003	
NC200-400			110	315S	1118/LZ1	1985																	989	1240	
NC200-400			132	315M	1119/LZ1	2040	1695				1095													989	1340

* = Значения указаны в соответствии с типом установленного двигателя

Габаритные размеры и масса насосов с 4-полюсным электродвигателем 50 Гц в сборе с опорной плитой

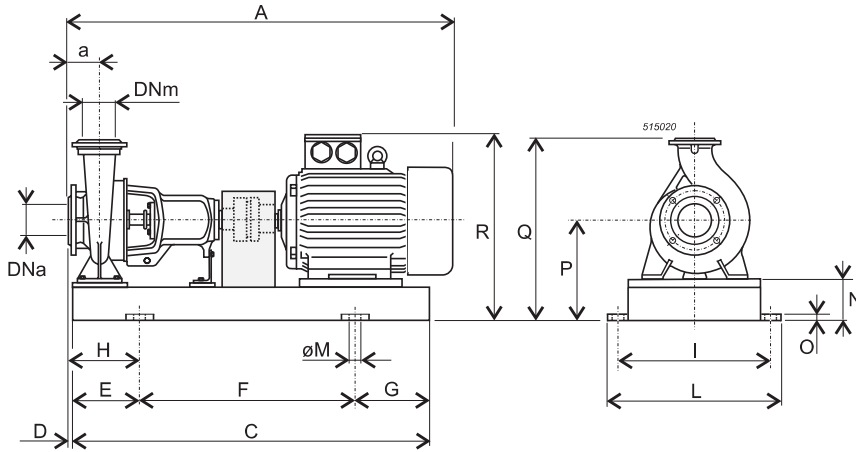

Количество отверстий, Ø

Тип	S	T	U	Отверстия	
				№	Ø (мм)
125 (UNI PN16)	188	210	250	8	18
150 (UNI PN16)	212	240	285		22
200 (UNI PN16)	268	295	340	12	26
250 (UNI PN16)	320	355	405		
300 (UNI PN16)	320	410	460		

Насос		Двигатель		Плита	A*	a	C*	D	E	F	G	H	I	L	M	N	O	P	Q	R*	Масса			
Тип	DNa	DNm	Размер	Тип	(мм)															(кг)				
	(мм)																							
NC250-315	300	250	30	200L	1111/GZ	1600		1385		250	885	250	335								752	622		
NC250-315			37	225S	1112/GZ	1680		1450			850											774	740	
NC250-315			45	225M	1113/HZ1																	892		
NC250-315			55	250M	1114/HZ1	1766		1500			900											1055	887	842
NC250-315			75	280S	1115/IZ1		220		85													50	935	1000
NC250-400					1116/IZ1	1840		1600		300	1000	300	385	760	810	22							944	1003
NC250-400					280M	1117/IZ1	1890															200	944	1092
NC250-400					315S	1118/LZ1	1985																1140	1240
NC250-400					315M	1119/LZ1	2040		1695			1095											989	1340

* = Значения указаны в соответствии с типом установленного двигателя